



PREFEITURA
FORTALEZA
DOS NOGUEIRAS
TRABALHO E RENOVACÃO



Estado do Maranhão
PREFEITURA MUNICIPAL DE FORTALEZA DOS NOGUEIRAS

CNPJ 06.080.394/0001-11

Avenida José Sarney, nº 359 – centro – CEP: 65.805-000
Fortaleza dos Nogueiras - MA

Memorando

Fortaleza dos Nogueiras - MA, 02 de julho de 2025.

A Sr^a

Rita Coelho da Fonseca da Silva

Secretaria Municipal de Administração, Planejamento e Finanças

Tendo em vista que a Contratação de empresa para Aquisição de Ônibus Rural Escolar, do tipo ORE 3 para o transporte escolar diário de estudantes da rede municipal de ensino de Fortaleza dos Nogueiras-MA, venho por meio deste, REQUERER, providências no sentido de realizar procedimento licitatório para a contratação acima citada, conforme Termo de Referência.

Sem mais a tratar, elevo meus votos de estima consideração.

Nara Rejane Barros da Silva de Carvalho

Cord. Educacional de Suporte à Rede Escolar



PREFEITURA
FORTALEZA
DOS NOGUEIRAS
TRABALHO E RENOVAÇÃO



Estado do Maranhão
PREFEITURA MUNICIPAL DE FORTALEZA DOS NOGUEIRAS
CNPJ 06.080.394/0001-11
Avenida José Sarney, nº 359 – centro – CEP: 65.805-000
Fortaleza dos Nogueiras - MA



TERMO DE REFERÊNCIA

1. OBJETO

Constitui objeto do presente termo de referência a Contratação de empresa para a aquisição de Ônibus Rural Escolar, dos tipos ORE ZERO 4X4, ORE 1 4X4, ORE 1, ORE 2, ORE 3, e Ônibus Urbano Escolar, dos tipos ONUREA Piso Alto e ONUREA Piso Baixo, pelos Estados, Distrito Federal e Municípios, para o transporte escolar diário de estudantes das redes públicas de ensino, nas condições estabelecidas no Termo de Referência.

2. JUSTIFICATIVA

A Contratação de empresa para a aquisição de Ônibus Rural Escolar, dos tipos ORE ZERO 4X4, ORE 1 4X4, ORE 1, ORE 2, ORE 3, e Ônibus Urbano Escolar, dos tipos ONUREA Piso Alto e ONUREA Piso Baixo, pelos Estados, Distrito Federal e Municípios, para o transporte escolar diário de estudantes das redes públicas de ensino, nas condições estabelecidas no Termo de Referência.

3 DOS QUANTITATIVOS, ESPECIFICAÇÃO DO OBJETO, VALOR ESTIMADO

3.1 - Os quantitativos do ônibus declinados na planilha abaixo são meramente estimativos e serão utilizados de acordo com as necessidades da Secretaria Municipal de Educação, sendo o quantitativo definido pela mesma, mediante Ordem de Compras.

3.2 – A Administração Municipal rejeitará no todo o ônibus que estiver em desacordo com a proposta apresentada pelo licitante vencedor, devendo substituí-los de imediato, sem qualquer ônus adicional a mesma.

3.3 - A Administração Municipal não aceitará o ônibus, em desconformidade com o apresentado na proposta, devendo o licitante vencedor tomar todos os cuidados possíveis com a entrega dos mesmos.

3.4 A Administração Municipal não se obriga a contratar o total do objeto deste Termo de Referência, podendo ainda, rejeitá-los no todo, desde que haja conveniência para tanto.

3.5 O ônibus deverão estar em conformidade com o Artigo 31, do Código de Defesa do Consumidor, no que diz respeito às suas características, como: qualidade, quantidade e outros dados, se for o caso.



PREFEITURA
FORTALEZA
DOS NOGUEIRAS
TRABALHO E RENOVACÃO



Estado do Maranhão

PREFEITURA MUNICIPAL DE FORTALEZA DOS NOGUEIRAS

CNPJ 06.080.394/0001-11

Avenida José Sarney, nº 359 – centro – CEP: 65.805-000

Fortaleza dos Nogueiras - MA

3.6 O licitante será responsável perante a Administração Pública Municipal pelo fornecimento do ônibus, responder solidariamente pelos vícios de qualidade ou quantidade, que os tornem impróprios ao que se destinam ou lhes diminuam o valor, respeitadas as variações decorrentes de sua natureza, podendo a administração Pública Municipal exigir a imediata substituição das partes viciadas, a qualquer tempo a partir de sua contratação.

3.7 Será desclassificado o ônibus que por qualquer motivo, se revelarem inadequados ao fim a que se destinam, de acordo com o inciso III, § 6º, do artigo 18, da Lei de Defesa do Consumidor.

3.8 - No caso de ser constatada qualquer anormalidade no fornecimento, o licitante vencedor será comunicado imediatamente a fim de garantir a sua qualidade, devendo, para tanto providenciar a imediata correção sem qualquer ônus adicional para a Administração Municipal, ficando o licitante com exclusiva responsabilidade por qualquer dano ou prejuízo causado à Administração ou a terceiros pelo fornecimento nessas condições.

ITEM	DESCRIÇÃO	Nº CATMAT	QUANT	VALOR UNITÁRIO EM R\$	VALOR TOTAL EM R\$
3	Ônibus Rural Escolar (ORE 3) - Transmissão Mecânica	610416	1	R\$ 497.152,49	R\$ 497.152,49

4. DA LEGISLAÇÃO APLICADA

4.1. Este procedimento licitatório, bem como a contratação dele decorrente, será regido pelas normas presentes da Lei nº 10.520, de 17 de julho de 2002 (Lei do Pregão), aplicando subsidiariamente o disposto na Lei nº 8.666, de 21 de junho de 1993 (Lei de Licitações e Contratos Administrativos). Além desta legislação devem ser observadas ainda as determinações da Lei Complementar nº 123, de 14 de dezembro de 2006, tratando do Estatuto Nacional da Microempresa e da Empresa de Pequeno Porte, bem como os decretos federais que versam sobre as contratações públicas, em especial, o Decreto nº 3.555, de 08 de agosto de 2000, que regulamenta e instrumentaliza a realização deste tipo de modalidade licitatória e demais regramentos atinentes a matéria.

5. DOS MÉTODOS E ESTRATÉGIA DE SUPRIMENTO

5.1 A proponente deverá entregar o objeto, de acordo com a Ordem de Compras emitida pelo Setor competente;

5.2 O prazo para entrega será feito de 260 (duzentos e sessenta) dias corridos, a contar da data de



**PREFEITURA
FORTALEZA
DOS NOGUEIRAS**
TRABALHO E RENOVACÃO



Estado do Maranhão

PREFEITURA MUNICIPAL DE FORTALEZA DOS NOGUEIRAS

CNPJ 06.080.394/0001-11

Avenida José Sarney, nº 359 – centro – CEP: 65.805-000

Fortaleza dos Nogueiras - MA

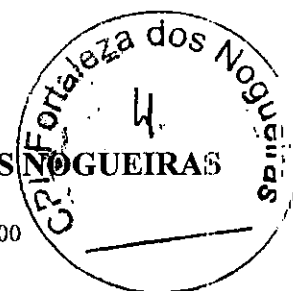

assinatura do contrato e da ordem de fornecimento.

- 5.3 A contratada deverá manter canais de comunicação eficazes para atendimento de eventuais demandas ou problemas relacionados ao fornecimento.

7. DAS OBRIGAÇÕES DA CONTRATADA

7.1 A aceitar nas mesmas condições contratuais, os acréscimos ou supressões que se fizerem necessários na execução dos produtos, até o limite de 25% (vinte e cinco por cento) do valor inicial atualizado do contrato;

7.2 As supressões que excedam esse limite serão objeto de acordo celebrado entre as partes contratantes, na forma disposta no parágrafo 2º, inciso II, do artigo 65, da Lei nº 8.666/93 e suas posteriores alterações;

7.3 Manter durante toda a execução do contrato, as informações sobre os endereços e telefones para contato, devidamente atualizada;

7.4 Dar ciência imediata, que deverá cumprir as posturas do Município, e as disposições legais estaduais e federais inerentes;

7.5 Responsabiliza-se pelos danos causados diretamente à contratante ou a terceiros decorrentes de sua culpa ou dolo na execução do contrato;

7.6 Prestar os esclarecimentos, que lhe forem solicitados e atender prontamente às reclamações sobre seus serviços.

7.7 Responsabilizar-se por todas as despesas decorrentes do fornecimento, inclusive frete, encargos trabalhistas, previdenciários, fiscais e comerciais resultantes da execução do contrato e eventuais perdas e danos causados por seus agentes.

7.8 Obriga-se a contratada manter, durante toda a execução do contrato, em compatibilidade com as obrigações por ele assumidas, todas as condições de habilitação e qualificação exigidas na licitação, conforme disposto no art. 55, inciso XIII, da Lei nº. 8.666/93.

7.9 Poderá transferir ou ceder a outrem parte do fornecimento.

7.10 Comunicar, por escrito, à Contratante, qualquer irregularidade de caráter urgente e prestar os esclarecimentos que julgar necessários.

7.11 Corrigir os fornecimentos em desconformidade com as normas do Edital especificamente nas condições definidas no Termo de Referência, ANEXO I do Edital.



PREFEITURA
FORTALEZA
DOS NOGUEIRAS
TRABALHO E RENOVACÃO



Estado do Maranhão

PREFEITURA MUNICIPAL DE FORTALEZA DOS NOGUEIRAS

CNPJ 06.080.394/0001-11

Avenida José Sarney, nº 359 – centro – CEP: 65.805-000

Fortaleza dos Nogueiras - MA



7.13 A CONTRATADA está obrigada a reparar, corrigir ou substituir, às suas expensas, no total ou em parte, o objeto deste TR em que se verificarem vícios, defeitos ou incorreções resultantes da execução, conforme o art.69 da Lei nº 8.666/93;

7.14 A Prefeitura Municipal de Fortaleza dos Nogueiras - MA, não aceitará, sob nenhum pretexto, a transferência de responsabilidade da CONTRATADA para outras entidades, sejam fabricantes, técnicos ou quaisquer outros, sendo expressamente vedada a subcontratação

8 DAS OBRIGAÇÕES DA CONTRATANTE

8.1 Designar profissionais, para, na qualidade de fiscal, acompanhar, a realização do fornecimento, objeto do contrato;

8.2 Proporcionar todas as facilidades indispensáveis à boa execução das obrigações contratuais, inclusive, permitir o livre acesso de representantes, prepostos ou empregados da Contratada às suas dependências, desde que estes estejam devidamente identificados;

8.3 Comunicar à Contratada, através do executor designado, qualquer problema que ocorra durante a execução dos materiais;

8.4 Promover os pagamentos dentro do prazo estipulado;

8.5 Fornecer atestados de capacidade técnica quando solicitado, desde que atendidas as Obrigações Contratuais;

8.6 Receber e conferir o objeto;

8.7 Recusar o objeto que não estiver de acordo com as especificações;

8.8 Prestar as informações e os esclarecimentos que venham a ser solicitados pela contratada;

8.9 Suspender o pagamento da Nota Fiscal sempre que houver obrigação contratual pendente por parte da Contratada, até a completa regularização.

8.10 Verificar a regularidade fiscal da CONTRATADA, conforme o artigo 29, incisos III, IV e V, da Lei nº 8.666/93, antes de efetivar o pagamento;

8.11 Aplicar à Contratada as penalidades contratuais e regulamentares cabíveis, garantindo o contraditório e a ampla defesa.

8.12 Outras obrigações constantes da Ata de Registro de Preços e do Termo de Referência.

9 – DA FISCALIZAÇÃO DO CONTRATO

9.1 A execução do Contrato e o respectivo serviço serão acompanhadas e fiscalizadas por servidores (fiscal e substituto) a serem designados pela Secretaria Municipal de Educação de Fortaleza dos Nogueiras/MA;

9.2. Ao Fiscal compete acompanhar, fiscalizar, conferir e avaliar a execução do Contrato e do respectivo fornecimento e pendências que surgirem no curso de sua execução, determinando o que for necessário à regularização das faltas, ou problemas observados, conforme prevê o art. 67, da Lei nº 8.666/1993 e suas alterações posteriores.



PREFEITURA
FORTALEZA
DOS NOGUEIRAS
TRABALHO E RENOVACÃO



Estado do Maranhão
PREFEITURA MUNICIPAL DE FORTALEZA DOS NOGUEIRAS
CNPJ 06.080.394/0001-11

Avenida José Sarney, nº 359 – centro – CEP: 65.805-000
Fortaleza dos Nogueiras - MA

10 - DO REAJUSTE DE PREÇOS

10.1. Os preços registrados poderão ser revistos em decorrência de eventual redução dos preços praticados no mercado ou de fato que eleve o custo dos bens registrados, cabendo ao órgão gerenciador promover as negociações junto aos fornecedores, observadas as disposições contidas na alínea “d” do inciso II do caput do Art. 65 da Lei nº 8.666/93.

11. DO PAGAMENTO

11.1. O Município de Fortaleza dos Nogueiras/MA pagará os preços estabelecidos na nova proposta ajustada.

11.2 O prazo de pagamento será de 30 (trinta) dias corridos após a entrega do ônibus, por meio de transferência eletrônica, depósito em conta corrente e/ou através de ordem bancária, diretamente na conta da contratada, após a apresentação da respectiva nota fiscal/fatura devidamente discriminada e atestado recebimento do seu objeto pelo setor competente, depois de efetuadas todas as conferências;

11.3. A Nota Fiscal/Fatura deverá indicar o número da Conta Corrente e Agência Bancária para transferência bancária.

11.4. As Notas Fiscais/Faturas que forem apresentadas com erro serão devolvidas a empresa contratada para retificação e reapresentação.

11.5. O pagamento das Notas Fiscais/Faturas somente serão efetivados após a verificação da regularidade da empresa contratada, com a apresentação das certidões necessárias para esse fim, mediante consulta aos sítios eletrônicos oficiais da documentação mencionada no art. 2º da Lei nº. 8.666/93;

11.6 - O não cumprimento do subitem anterior implicará na sustação do pagamento que só será processado após a apresentação das referidas **certidões negativas, não podendo ser considerado atraso de pagamento.**

11.7 A nota fiscal/fatura deverá ser emitida pela própria Contratada, obrigatoriamente com o número de inscrição no CNPJ apresentado nos documentos de habilitação e propostas, não se admitindo notas fiscais/faturas emitidas com outro CNPJ, mesmo aqueles de filiais ou da matriz;

12 VIGÊNCIA DO CONTRATO

12.1. O objeto deste Termo poderá ser formalizado em Contrato Administrativo, estabelecendo em suas cláusulas as condições para sua execução, os direitos e obrigações entre as partes, de acordo com os dispositivos normativos vigentes.



PREFEITURA
FORTALEZA
DOS NOGUEIRAS
TRABALHO E RENOVÇÃO



Estado do Maranhão
PREFEITURA MUNICIPAL DE FORTALEZA DOS NOGUEIRAS
CNPJ 06.080.394/0001-11
Avenida José Sarney, nº 359 – centro – CEP: 65.805-000
Fortaleza dos Nogueiras - MA

12.2 A vigência dos contratos decorrentes desta licitação obedecerá aos termos do art. 57 da Lei nº 8.666/93, os prazos serão contados a partir da data de sua assinatura, podendo, no interesse da administração, mediante Termo Aditivo ser prorrogado de acordo com o disposto no inciso II, do artigo 57, da Lei nº 8.666/93.

12.3. À Administração reserva-se o direito unilateral de, a qualquer momento, rescindir o Contrato, nos casos e formas previstas nos Art. 78 a 80 da lei 8.666/93 e alterações posteriores.

Fortaleza dos Nogueiras - MA, 02 de julho de 2025.

GISELLE LIMA NOGUEIRA DOS SANTOS
Secretária Municipal de Educação
Decreto nº 006/2025



PREFEITURA
FORTALEZA
DOS NOGUEIRAS
TRABALHO E RENOVACÃO



Estado do Maranhão
PREFEITURA MUNICIPAL DE FORTALEZA DOS NOGUEIRAS

CNPJ 06.080.394/0001-11

Avenida José Sarney, nº 359 – centro – CEP: 65.805-000
Fortaleza dos Nogueiras - MA



Da Secretaria Municipal de Administração, Planejamento e Finanças

Para: Coordenador de Pesquisa de Preços

Proceda com as providencias legais no sentido de fazer a pesquisa de preços para atendimento à solicitação da Secretaria Municipal de Educação, pertinente à Contratação de empresa para Aquisição de Ônibus Rural Escolar, do tipo ORE 3 para o transporte escolar diário de estudantes da rede municipal de ensino de Fortaleza dos Nogueiras-MA. Após, dê seguimento e regular processamento.

Fortaleza dos Nogueiras, Estado do Maranhão, 03 de julho de 2025.

Rita Coelho da Fonseca da Silva
Decreto nº005/2025

Secretária Municipal de Administração, Planejamento e Finanças



PREFEITURA
FORTALEZA
DOS NOGUEIRAS
TRABALHO E RENOVACÃO

Estado do Maranhão

PREFEITURA MUNICIPAL DE FORTALEZA DOS NOGUEIRAS

CNPJ 06.080.394/0001-11

Avenida José Sarney, nº 359 – centro – CEP: 65.805-000
Fortaleza dos Nogueiras - MA



Do Coordenador de Pesquisa de Preços

Para: Secretaria Municipal de Administração, Planejamento e Finanças

Retorna-se à Secretaria Municipal de Administração, Planejamento e Finanças os autos com as devidas providências, para autorização de prosseguimento.

Fortaleza dos Nogueiras - Estado do Maranhão, 07 de julho de 2025.

Hélio Franse dos Santos Carvalho

Diretor do Departamento de Compras e Licitações

Decreto nº 024/2025



FUNDO NACIONAL DE DESENVOLVIMENTO DA EDUCAÇÃO
Setor Bancário Sul, Quadra 2, Bloco F, Edifício FNDE. - Bairro Asa Sul, Brasília/DF, CEP 70070-928
Telefone: 0800-616161 e Fax: @fax_unidade@ - https://www.fn.de.gov.br



ATA DE REGISTRO DE PREÇOS Nº 8/2023

Processo nº 23034.038983/2023-60

O Fundo Nacional de Desenvolvimento da Educação - FNDE, com sede no Setor Bancário Sul - Quadra 02 - Bloco "F", na cidade de Brasília/DF, inscrito no CNPJ/MF sob o nº 00.378.257/0001-81, neste ato representado(a) pela **Diretora de Administração, a Sra. LEILANE MENDES BARRADAS**, nomeada pela Portaria nº 1.975 de 09 de março de 2023, publicada no Diário Oficial da União de 10 de março de 2023, portadora da matrícula funcional nº 1477920, considerando o julgamento da licitação na modalidade de pregão, na forma eletrônica, para REGISTRO DE PREÇOS nº 06/2023, publicada no Diário Oficial da União de 28 de agosto de 2023, processo administrativo nº 23034.028908/2022-18, RESOLVE registrar os preços da empresa indicada e qualificada nesta ATA, de acordo com a classificação por ela alcançada e nas quantidades cotadas, atendendo as condições previstas no Edital de licitação, sujeitando-se as partes às normas constantes na Lei nº 14.133, de 1º de abril de 2021, no Decreto nº 11.462, de 31 de março de 2023, e em conformidade com as disposições a seguir:

1. DO OBJETO

1.1. A presente ata tem por objeto o registro de preços para a eventual aquisição de Ônibus Rural Escolar, do tipo ORE 2 e ORE 3, pelos Estados, Distrito Federal e Municípios, para o transporte escolar diário de estudantes das redes públicas de ensino, no âmbito do Programa Caminho da Escola, especificado(s) no(s) item(ns) 1.1 do Termo de Referência, anexo I *do edital de Licitação nº 06/2023*, que é parte integrante desta Ata, assim como as propostas cujos preços tenham sido registrados, independentemente de transcrição.

2. DOS PREÇOS, ESPECIFICAÇÕES E QUANTITATIVOS

2.1. O preço registrado, as especificações do objeto, as quantidades mínimas e máximas de cada item, fornecedor(es) e as demais condições ofertadas na(s) proposta(s) são as que seguem:

ITEM	ESPECIFICAÇÃO	TIPO DE TRANSMISSÃO	MARCA	UNID.	QUANT.	VALOR UNITÁRIO	VALOR TOTAL
2	ORE 2	Mecânica	IVECO/ON-HIGHWAY	Unidade	3.600	R\$ 398.500,00	R\$ 1.434.600.000,00
3	ORE 3	Mecânica	IVECO/ON-HIGHWAY	Unidade	3.500	R\$ 469.499,00	R\$ 1.643.246.500,00
VALOR TOTAL							R\$ 3.077.846.500,00

2.2. Os dados do fornecedor mais bem classificado no resultado da licitação (fornecedor registrado nesta Ata) são os que seguem:

1ª Classificada – Empresa fornecedora		
CNPJ n.º: 36.519.422/0001-15		Razão Social: On-Highway Brasil LTDA.
Endereço: Rodovia MG-238, S/N, Km 73.5, Sala On-Highway, Bloco II - Distrito Industrial Norte		
Cidade: Sete Lagoas	UF: MG	CEP: 35.703-138
Telefone: (31) 99283-1710		
Endereço Eletrônico: caminhodaescola@ivecogroup.com		
Representante: Débora Rocha Costa		
RG n.º/Órgão Expedidor/UF: MG-10 415.471 - SSP/MG		CPF n.º 049.458.766-06

2.3. A listagem do cadastro de reserva referente ao item 3 consta como anexo a esta Ata (Encarte A). Não houve formação do cadastro de reserva para o item 2.

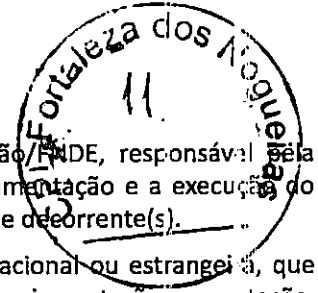

3. DAS DEFINIÇÕES

3.1. Para efeito desta Ata, têm-se as seguintes definições:

3.1.1. Órgão Gerenciador: Fundo Nacional de Desenvolvimento da Educação/FNDE, responsável pela condução do conjunto de procedimentos para registro de preços, incluindo a regulamentação e a execução do pregão eletrônico, bem como pelo gerenciamento da(s) ata(s) de registro de preços dele decorrente(s).

3.1.2. Fornecedor: pessoa física ou jurídica, de direito público ou privado, nacional ou estrangeira, que desenvolva atividade de produção, montagem, criação, construção, transformação, importação, exportação, distribuição ou comercialização de produtos ou prestação de serviços e que sejam beneficiários de atas de registro de preços ou contratos junto à Administração Pública, decorrentes do certame objeto desta ata de registro de preços.

3.1.3. Órgão Participante de Compra Nacional - OPCN: Órgão ou entidade da administração pública dos estados, Distrito Federal e municípios que, em razão de participação em programa ou projeto federal, é contemplado no Registro de Preços, independente de manifestação formal;

3.1.3.1. Para efeitos desta Ata de Registro de Preços, são órgãos participantes de compra nacional os Estados, o Distrito Federal e os Municípios.

3.1.4. Órgão Não Participante - ONP: Órgão ou entidade da administração pública que, não tendo participado dos procedimentos iniciais da licitação, atendidos os requisitos estabelecidos por meio do Decreto n.º 11.462/2023 e as normas e critérios dos programas e/ou projetos específicos para atendimento às redes de ensino, se for o caso, faz adesão à Ata de Registro de Preços, precedida da manifestação de anuência do órgão gerenciador e da aceitação de fornecimento por parte do fornecedor beneficiário da Ata.

3.1.5. A possibilidade de órgãos não participantes aderirem à ata de registro de preços justifica-se objetivando atender a demandas de entes não abarcados na categorização expressa no item n.º 3.1.1., mas que tenham a necessidade de utilização, para fins educacionais, dos produtos licitados.

3.1.6. Compra Nacional: Compra ou contratação de bens e serviços, em que o Órgão Gerenciador conduz os procedimentos para Registro de Preços destinado à execução descentralizada de programa ou projeto federal, mediante prévia indicação da demanda pelos entes federados beneficiados.

4. ÓRGÃO(S) GERENCIADOR E PARTICIPANTE(S)

4.1. O órgão gerenciador será o Fundo Nacional de Desenvolvimento da Educação – FNDE.

4.2. OBRIGAÇÕES DO ÓRGÃO GERENCIADOR

4.2.1. Praticar todos os atos de controle e administração do Sistema de Registro de Preços – SRP;

4.2.2. Efetuar o registro do licitante fornecedor e firmar a correspondente Ata de Registro de Preço;

4.2.3. Gerenciar a Ata de Registro de Preços, providenciando a indicação, sempre que solicita-lo, dos fornecedores, para atendimento às necessidades da Administração, obedecendo à ordem de classificação e aos quantitativos de contratação definidos, bem como praticar atos de gestão do SIGARPWEB;

4.2.4. Conduzir os procedimentos relativos a eventuais renegociações dos preços registrados;

4.2.5. Aplicar as sanções, garantida a ampla defesa e o contraditório, decorrentes de descumprimento do pactuado na Ata de Registro de Preços, ou das obrigações contratuais, em relação às suas próprias contratações;

4.2.6. Realizar, periodicamente, pesquisa de mercado para comprovação da vantajosidade dos preços registrados;

4.2.7. Registrar no Portal de Compras os preços registrados com indicação dos fornecedores;

4.2.8. Respeitar a ordem de classificação dos licitantes registrados na Ata nas contratações dela decorrentes.

4.3. COMPETE AOS ÓRGÃOS PARTICIPANTES DE COMPRA NACIONAL E AOS ÓRGÃOS NÃO PARTICIPANTES:

4.3.1. Utilizar o Sistema de Gerenciamento de Atas de Registros de Preço - SIGARPWEB, para realizar solicitação de utilização ou de adesão às atas de registro de preços, bem como para acompanhar o status das solicitações efetuadas;

4.3.2. Contratar os ônibus escolares, obedecendo ao quantitativo solicitado, por meio de instrumento contratual hábil, após o deferimento da solicitação no SIGARPWEB, respeitada a validade da ata de registro de

preços e o prazo de até 90 (noventa) dias, contado da data de deferimento do pedido de adesão, para os órgãos não participantes.

4.4. COMPETE AOS ÓRGÃOS PARTICIPANTES, ÓRGÃOS PARTICIPANTES DE COMPRA NACIONAL E ÓRGÃOS NÃO PARTICIPANTES, NA QUALIDADE DE CONTRATANTE:

- 4.4.1. Realizar os atos relativos à cobrança do cumprimento pela CONTRATADA das obrigações contratualmente assumidas e aplicar sanções, garantida a ampla defesa e o contraditório, decorrentes do descumprimento das obrigações contratuais, em relação às suas próprias contratações, informando as ocorrências ao Órgão Gerenciador;
- 4.4.2. Disponibilizar à CONTRATADA a lista de endereços de entrega dos ônibus escolares;
- 4.4.3. Responsabilizar-se pela guarda dos ônibus escolares entregues pela CONTRATADA, bem como pelo seu envio às escolas da sua rede educacional;
- 4.4.4. Efetuar o pagamento à CONTRATADA, de acordo com o estabelecido no instrumento contratual;
- 4.4.5. Promover o acompanhamento e a fiscalização do fornecimento dos ônibus escolares, sob o aspecto quantitativo e qualitativo, anotando em registro próprio as falhas detectadas, indicando dia, mês e ano;
- 4.4.6. Comunicar prontamente à CONTRATADA qualquer anormalidade no objeto do instrumento contratual, podendo recusar o recebimento, caso não esteja de acordo com as especificações e condições estabelecidas no Termo de Referência;
- 4.4.7. Notificar previamente a CONTRATADA, quando da aplicação de sanções administrativas;
- 4.4.8. Verificar a regularidade fiscal e trabalhista do fornecedor antes dos atos relativos à assinatura e gestão contratual, devendo o resultado dessa consulta ser impresso, sob a forma de extrato, e juntado aos autos, com a instrução processual necessária.

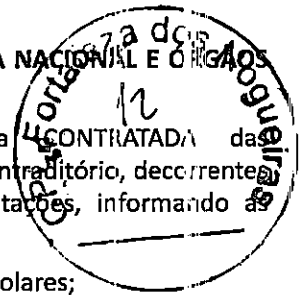

5. DA ADESÃO À ATA DE REGISTRO DE PREÇOS

5.1. A ata de registro de preços, durante sua validade, poderá ser utilizada pelos Órgãos Participantes de Compra Nacional e qualquer órgão ou entidade da administração pública que não tenha participado do certame licitatório, mediante anuência do órgão gerenciador, desde que devidamente justificada a vantagem e respeitadas, no que couber, as condições e as regras estabelecidas na Lei nº 14.133, de 2021 e no Decreto nº 11.462, de 2023.

5.1.1. A manifestação do órgão gerenciador de que trata o subitem anterior, salvo para adesões feitas por órgãos ou entidades de outras esferas federativas, fica condicionada à realização de estudo, pelos órgãos e pelas entidades que não participaram do registro de preços, que demonstre o ganho de eficiência, a viabilidade e a economicidade para a administração pública federal da utilização da ata de registro de preços, conforme estabelecido em ato da Ministra de Estado de Gestão e da Inovação em Serviços Públicos do Ministério de Gestão e Inovação.

5.2. Caberá ao fornecedor beneficiário da Ata de Registro de Preços, observadas as condições nela estabelecidas, optar pela aceitação ou não do fornecimento, desde que este fornecimento não prejudique as obrigações anteriormente assumidas com o órgão gerenciador e órgãos participantes.

5.3. As aquisições ou contratações adicionais a que se refere este item não poderão exceder, por órgão ou entidade, a cinquenta por cento dos quantitativos dos itens do instrumento convocatório e registrados na ata de registro de preços para o órgão gerenciador e órgãos participantes, conforme disposto no art. 32, I, do Decreto 11.462/2023.

5.4. O quantitativo decorrente das adesões não poderá exceder, na totalidade, ao dobro do quantitativo de cada item registrado na ata de registro de preços para o órgão ou a entidade gerenciadora e os órgãos ou as entidades participantes, independentemente do número de órgãos ou entidades não participantes que aderirem à ata de registro de preços, conforme disposto no art. 32, II, do Decreto 11.462/2023.

5.5. Ao Órgão Participante de Compra Nacional (OPCN) e ao órgão não participante que aderir à ata competem os atos relativos à cobrança do cumprimento pelo fornecedor das obrigações contratualmente assumidas e a aplicação, observada a ampla defesa e o contraditório, de eventuais penalidades decorrentes do descumprimento de cláusulas contratuais, em relação às suas próprias contratações, informando as ocorrências ao órgão gerenciador.

5.6. Após a autorização do órgão ou da entidade gerenciadora, o órgão ou a entidade não participante efetivará a aquisição ou a contratação solicitada em até noventa dias, observado o prazo de vigência da ata.

5.6.1. Caberá ao órgão gerenciador aceitar, excepcionalmente, a prorrogação do prazo previsto, desde que respeitado o limite temporal de vigência da ata de registro de preços.

5.7. Os atos de controle, administração e gerenciamento da utilização desta Ata de Registro de Preços, de competência do FNDE, na condição de Órgão Gerenciador, bem como os procedimentos operacionais prévios à formalização da contratação entre o órgão/entidade contratante e o FORNECEDOR, serão realizados pelo meio do Sistema de Gerenciamento de Atas de Registro de Preços – SIGARPWEB (www.fnde.gov.br/sigarpweb), o qual representa objeto do Termo de Ciência e Responsabilidade (SEI 3884625), Encarte B deste documento, assinado pelo fornecedor na ocasião da assinatura desta Ata.

5.8. A adesão à ata de registro de preços por órgãos e entidades da Administração Pública estadual, distrital e municipal poderá ser exigida para fins de transferências voluntárias, não ficando sujeita ao limite de que trata o item 5.3, desde que seja destinada à execução descentralizada de programa ou projeto federal e comprovada a compatibilidade dos preços registrados com os valores praticados no mercado na forma do art. 23 da Lei nº 14.133, de 2021.

Vedação a acréscimo de quantitativos

5.9. É vedado efetuar acréscimos nos quantitativos fixados na ata de registro de preços.

6. VALIDADE, FORMALIZAÇÃO DA ATA DE REGISTRO DE PREÇOS E CADASTRO RESERVA

6.1. A validade da Ata de Registro de Preços será de 1 (um) ano, contado a partir do primeiro dia útil subsequente à data de divulgação no PNCP, podendo ser prorrogada por igual período, mediante a anuência do fornecedor, desde que comprovado o preço vantajoso.

6.1.1. O contrato decorrente da ata de registro de preços terá sua vigência estabelecida no próprio instrumento contratual e observará no momento da contratação e a cada exercício financeiro a disponibilidade de créditos orçamentários, bem como a previsão no plano plurianual, quando ultrapassar 1 (um) exercício financeiro.

6.1.2. Na formalização do contrato ou do instrumento substituto deverá haver a indicação da disponibilidade dos créditos orçamentários respectivos.

6.2. A contratação com os fornecedores registrados na ata será formalizada pelo órgão ou pela entidade interessada por intermédio de instrumento contratual, emissão de nota de empenho de despesa, autorização de compra ou outro instrumento hábil, conforme o art. 95 da Lei nº 14.133, de 2021.

6.2.1. O instrumento contratual de que trata o item 6.2. deverá ser assinado no prazo de validade da ata de registro de preços.

6.3. Os contratos decorrentes do sistema de registro de preços poderão ser alterados, observado o art. 124 da Lei nº 14.133, de 2021.

6.4. Após a homologação da licitação, deverão ser observadas as seguintes condições para formalização da ata de registro de preços:

6.4.1. Serão registrados na ata os preços e os quantitativos do adjudicatário, devendo ser observada a possibilidade de o licitante oferecer ou não proposta em quantitativo inferior ao máximo previsto no edital e se obrigar nos limites dela;

6.4.2. Será incluído na ata, na forma de anexo, o registro dos licitantes ou dos fornecedores que:

6.4.2.1. Aceitarem cotar os bens, as obras ou os serviços com preços iguais aos do adjudicatário, observada a classificação da licitação; e

6.4.2.2. Mantiverem sua proposta original.

6.4.3. Será respeitada, nas contratações, a ordem de classificação dos licitantes ou dos fornecedores registrados na ata.

6.5. O registro a que se refere o item 6.4.2 tem por objetivo a formação de cadastro de reserva para o caso de impossibilidade de atendimento pelo signatário da ata.

6.6. Para fins da ordem de classificação, os licitantes ou fornecedores que aceitarem reduzir suas propostas para o preço do adjudicatário antecederão aqueles que mantiverem sua proposta original.

6.7. A habilitação dos licitantes que compõem o cadastro de reserva a que se refere o item 6.4.2.2 somente será efetuada quando houver necessidade de contratação dos licitantes remanescentes, nas seguintes hipóteses:

6.7.1. Quando o licitante vencedor não assinar a ata de registro de preços, no prazo e nas condições estabelecidos no edital; e

6.7.2. Quando houver o cancelamento do registro do licitante ou do registro de preços nas hipóteses previstas no item 10.

6.8. O preço registrado com indicação dos licitantes e fornecedores será divulgado no PNCP e ficará disponibilizado durante a vigência da ata de registro de preços.

6.9. Após a homologação da licitação ou da contratação direta, o licitante mais bem classificado ou o fornecedor, no caso da contratação direta, será convocado para assinar a ata de registro de preços, no prazo e nas condições estabelecidos no edital de licitação ou no aviso de contratação direta, sob pena de decair o direito, sem prejuízo das sanções previstas na Lei nº 14.133, de 2021.

6.9.1. O prazo de convocação poderá ser prorrogado 1 (uma) vez, por igual período, mediante solicitação do licitante ou fornecedor convocado, desde que apresentada dentro do prazo, devidamente justificada, e que a justificativa seja aceita pela Administração.

6.10. A ata de registro de preços será assinada por meio de assinatura digital e disponibilizada no Sistema de Registro de Preços.

6.11. Quando o convocado não assinar a ata de registro de preços no prazo e nas condições estabelecidos no edital, e observado o disposto no item 6.7 e subitens, fica facultado à Administração convocar os licitantes remanescentes do cadastro de reserva, na ordem de classificação, para fazê-lo em igual prazo e nas condições propostas pelo primeiro classificado.

6.12. Na hipótese de nenhum dos licitantes que trata o item 6.4.2.1, aceitar a contratação nos termos do item anterior, a Administração, observados o valor estimado e sua eventual atualização nos termos do edital, poderá:

6.12.1. Convocar para negociação os demais licitantes ou fornecedores remanescentes cujos preços foram registrados sem redução, observada a ordem de classificação, com vistas à obtenção de preço melhor, mesmo que acima do preço do adjudicatário; ou

6.12.2. Adjudicar e firmar o contrato nas condições ofertadas pelos licitantes ou fornecedores remanescentes, atendida a ordem classificatória, quando frustrada a negociação de melhor condição.

6.13. A existência de preços registrados implicará compromisso de fornecimento nas condições estabelecidas, mas não obrigará a Administração a contratar, facultada a realização de licitação específica para a aquisição pretendida, desde que devidamente justificada.

6.14. Os fornecedores registrados no cadastro de reserva deverão cumprir com os mesmos requisitos da primeira etapa do controle de qualidade previstos no Caderno de Informações Técnicas - CIT, inclusive no tocante ao prazo de entrega de documentos e amostras, que passará a contar após a publicação da ata de registro de preços e a partir da comunicação formal do FNDE.

6.15. Os fornecedores registrados no cadastro de reserva que não cumprirem com os procedimentos acima descritos terão o seu registro no cadastro de reserva tornados sem efeitos para todos os fins.

6.16. Poderão ser dispensados desses procedimentos o fornecedor que já tiver obtido a aprovação do mesmo produto, mas de região distinta, na primeira etapa do controle do pregão eletrônico.

7. ALTERAÇÃO OU ATUALIZAÇÃO DOS PREÇOS REGISTRADOS

7.1. Os preços registrados poderão ser alterados ou atualizados em decorrência de eventual redução dos preços praticados no mercado ou de fato que eleve o custo dos bens, das obras ou dos serviços registrados, nas seguintes situações:

7.1.1. Em caso de força maior, caso fortuito ou fato do príncipe ou em decorrência de fatos imprevisíveis ou previsíveis de consequências incalculáveis, que inviabilizem a execução da ata tal como pactuada, nos termos da alínea "d" do inciso II do caput do art. 124 da Lei nº 14.133, de 2021;

7.1.2. Em caso de criação, alteração ou extinção de quaisquer tributos ou encargos legais ou a superveniência de disposições legais, com comprovada repercussão sobre os preços registrados;

7.1.3. Na hipótese de previsão no edital de cláusula de reajustamento ou repactuação sobre os preços registrados, nos termos da Lei nº 14.133, de 2021.

7.1.3.1. No caso do reajustamento, deverá ser respeitada a contagem da anualidade e o índice previstos para a contratação;

7.1.3.2. No caso da repactuação, poderá ser a pedido do interessado, conforme critérios definidos para a contratação.

8. NEGOCIAÇÃO DE PREÇOS REGISTRADOS

8.1. Na hipótese de o preço registrado tornar-se superior ao preço praticado no mercado por motivo superveniente, o órgão ou entidade gerenciadora convocará o fornecedor para negociar a redução do preço registrado.

8.1.1. Caso não aceite reduzir seu preço aos valores praticados pelo mercado, o fornecedor será liberado do compromisso assumido quanto ao item registrado, sem aplicação de penalidades administrativas.

8.1.2. Na hipótese prevista no item anterior, o gerenciador convocará os fornecedores do cadastro de reserva, na ordem de classificação, para verificar se aceitam reduzir seus preços aos valores de mercado e não convocará os licitantes ou fornecedores que tiveram seu registro cancelado.

8.1.3. Se não obtiver êxito nas negociações, o órgão ou entidade gerenciadora procederá ao cancelamento da ata de registro de preços, adotando as medidas cabíveis para obtenção de contratação mais vantajosa.

8.1.4. Na hipótese de redução do preço registrado, o gerenciador comunicará aos órgãos e às entidades que tiverem firmado contratos decorrentes da ata de registro de preços para que avaliem a conveniência e a oportunidade de diligenciarem negociação com vistas à alteração contratual, observado o disposto no art. 124 da Lei nº 14.133, de 2021.

8.2. Na hipótese de o preço de mercado tornar-se superior ao preço registrado e o fornecedor não poder cumprir as obrigações estabelecidas na ata, será facultado ao fornecedor requerer ao gerenciador a alteração do preço registrado, mediante comprovação de fato superveniente que supostamente o impossibilite de cumprir o compromisso.

8.2.1. Neste caso, o fornecedor encaminhará, juntamente com o pedido de alteração, a documentação comprobatória ou a planilha de custos que demonstre a inviabilidade do preço registrado em relação às condições inicialmente pactuadas.

8.2.2. Na hipótese de não comprovação da existência de fato superveniente que inviabilize o preço registrado, o pedido será indeferido pelo órgão ou entidade gerenciadora e o fornecedor deverá cumprir as obrigações estabelecidas na ata, sob pena de cancelamento do seu registro, nos termos do item 1, sem prejuízo das sanções previstas na Lei nº 14.133, de 2021, e na legislação aplicável.

8.2.3. Na hipótese de cancelamento do registro do fornecedor, nos termos do item anterior, o gerenciador convocará os fornecedores do cadastro de reserva, na ordem de classificação, para verificar se aceitam manter seus preços registrados, observado o disposto no item 6.7.

8.2.4. Se não obtiver êxito nas negociações, o órgão ou entidade gerenciadora procederá ao cancelamento da ata de registro de preços, nos termos do item 10.4, e adotará as medidas cabíveis para a obtenção da contratação mais vantajosa.

8.2.5. Na hipótese de comprovação da majoração do preço de mercado que inviabilize o preço registrado, conforme previsto no item 8.2 e no item 8.2.1, o órgão ou entidade gerenciadora atualizará o preço registrado, de acordo com a realidade dos valores praticados pelo mercado.

8.2.6. O órgão ou entidade gerenciadora comunicará aos órgãos e às entidades que tiverem firmado contratos decorrentes da ata de registro de preços sobre a efetiva alteração do preço registrado, para que avaliem a necessidade de alteração contratual, observado o disposto no art. 124 da Lei nº 14.133, de 2021.

9. REMANEJAMENTO DAS QUANTIDADES REGISTRADAS NA ATA DE REGISTRO DE PREÇOS

9.1. As quantidades previstas para os itens com preços registrados nas atas de registro de preços poderão ser remanejadas pelo órgão ou entidade gerenciadora entre os órgãos ou as entidades participantes e não participantes do registro de preços.

9.2. O remanejamento somente poderá ser feito:

9.2.1. De órgão ou entidade participante para órgão ou entidade participante; ou

9.2.2. De órgão ou entidade participante para órgão ou entidade não participante.

9.3. O órgão ou entidade gerenciadora que tiver estimado as quantidades que pretende contratar será considerado participante para efeito do remanejamento.

9.4. Na hipótese de remanejamento de órgão ou entidade participante para órgão ou entidade não participante, serão observados os limites previstos no art. 32 do Decreto nº 11.462, de 2023.

9.5. Competirá ao órgão ou à entidade gerenciadora autorizar o remanejamento solicitado, com a redução do quantitativo inicialmente informado pelo órgão ou pela entidade participante, desde que haja prévia anuência do órgão ou da entidade que sofrer redução dos quantitativos informados.

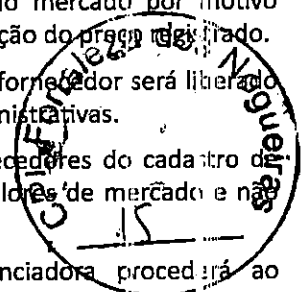

9.6. Caso o remanejamento seja feito entre órgãos ou entidades dos Estados, do Distrito Federal ou de Municípios distintos, caberá ao fornecedor beneficiário da ata de registro de preços, observadas as condições nela estabelecidas, optar pela aceitação ou não do fornecimento decorrente do remanejamento dos itens.

9.7. Na hipótese da compra centralizada, não havendo indicação pelo órgão ou pela entidade gerenciadora, dos quantitativos dos participantes da compra centralizada, nos termos do item 9.3, a distribuição das quantidades para a execução descentralizada será por meio do remanejamento.

10. CANCELAMENTO DO REGISTRO DO LICITANTE VENCEDOR E DOS PREÇOS REGISTRADOS

10.1. O registro do fornecedor será cancelado pelo gerenciador, quando o fornecedor:

10.1.1. Descumprir as condições da ata de registro de preços, sem motivo justificado;

10.1.2. Não retirar a nota de empenho, ou instrumento equivalente, no prazo estabelecido pela Administração sem justificativa razoável;

10.1.3. Não aceitar manter seu preço registrado, na hipótese prevista no artigo 27, § 2º, do Decreto nº 11.462, de 2023; ou

10.1.4. Sofrer sanção prevista nos incisos III ou IV do caput do art. 156 da Lei nº 14.133, de 2021.

10.1.4.1. Na hipótese de aplicação de sanção prevista nos incisos III ou IV do caput do art. 156 da Lei nº 14.133, de 2021, caso a penalidade aplicada ao fornecedor não ultrapasse o prazo de vigência da ata de registro de preços, poderá o órgão ou a entidade gerenciadora, mediante decisão fundamentada, decidir pela manutenção do registro de preços, vedadas contratações derivadas da ata enquanto perdurarem os efeitos da sanção.

10.2. O cancelamento de registros nas hipóteses previstas no item 10.1 será formalizado por despacho do órgão ou da entidade gerenciadora, garantidos os princípios do contraditório e da ampla defesa.

10.3. Na hipótese de cancelamento do registro do fornecedor, o órgão ou a entidade gerenciadora poderá convocar os licitantes que compõem o cadastro de reserva, observada a ordem de classificação.

10.4. O cancelamento dos preços registrados poderá ser realizado pelo gerenciador, em determinada ata de registro de preços, total ou parcialmente, nas seguintes hipóteses, desde que devidamente comprovadas e justificadas:

10.4.1. Por razão de interesse público;

10.4.2. A pedido do fornecedor, decorrente de caso fortuito ou força maior; ou

10.4.3. Se não houver êxito nas negociações, nas hipóteses em que o preço de mercado se tornar superior ou inferior ao preço registrado, nos termos dos artigos 26, § 3º e 27, § 4º, ambos do Decreto nº 11.462, de 2023.

11. DA EXPECTATIVA DO FORNECIMENTO

11.1. A presente Ata implica em compromisso de fornecimento, após cumprir os requisitos de publicidade, ficando o FORNECEDOR obrigado a atender a todos os pedidos efetuados pelo Órgão Gerenciador, e pelos Órgãos Participantes de Compra Nacional, durante sua vigência, dentro dos quantitativos fixados, conforme tabela(s) constante(s) da Cláusula Segunda.

11.1.1. A existência de preços registrados não obriga a Administração a firmar as contratações que deles poderão advir, facultando-se a realização de licitação específica para a contratação pretendida, sendo assegurada preferência ao fornecedor registrado em igualdade de condições.

11.2. O compromisso de entrega e execução estará caracterizado mediante a assinatura de CONTRATO entre o FORNECEDOR e a CONTRATANTE, observadas as disposições desta Ata de Registro de Preços e do Edital do Pregão Eletrônico nº. 06/2023, em conformidade à minuta anexada ao Edital.

11.2.1. Os contratos decorrentes da utilização desta Ata de Registro de Preços deverão ser assinados dentro do prazo de validade a que se refere o item 6.1 desta Ata, conforme disposto no art. 34, parágrafo único, do Decreto nº 11.462/2023.

11.2.2. A entrega do(s) item(ns) deverá ser efetuada no prazo estabelecido no Cronograma de Entrega constante do Edital, o qual será contado após a assinatura do contrato e com termo inicial a partir da disponibilização dos endereços de entrega pela CONTRATANTE à CONTRATADA.

11.2.3. Demais obrigações do FORNECEDOR, na condição de CONTRATADO, e dos Órgãos/entidades que se utilizarem desta Ata de Registro de Preços, na condição de CONTRATANTE, constarão do respectivo CONTRATO, em conformidade à minuta anexa ao Edital.

11.3. O fornecedor fica proibido de firmar contratos decorrentes desta Ata de Registro de Preços sem o conhecimento e prévia autorização, quando for o caso, do Órgão Gerenciador.

12. DO CONTROLE DE QUALIDADE

12.1. Os produtos registrados nesta Ata de Registro de Preços estão sujeitos ao Controle de Qualidade realizado pelo FNDE, pelos CONTRATANTES ou por instituição indicada por eles, na forma disposta nos Cadernos de Informações Técnicas – CIT e nos demais Anexos do Edital.

12.1.1. O Controle de Qualidade poderá ocorrer durante as etapas de produção e a qualquer tempo, durante a vigência desta Ata e/ou dos contratos firmados com o FNDE e/ou com os CONTRATANTES.

12.2. O cumprimento das regras estabelecidas pelo FNDE em relação ao Controle de Qualidade dos produtos registrados nesta Ata constitui objeto do Termo de Ciência e Responsabilidade (SEI 3884625) firmado pelo fornecedor na ocasião da assinatura desta Ata (Encarte B deste documento).

12.3. O descumprimento das regras estabelecidas pelo FNDE em relação ao Controle de Qualidade implica descumprimento das condições estabelecidas nesta Ata de Registro de Preços, sujeitando o FORNECEDOR ao cancelamento do seu registro, sem prejuízo da aplicação das sanções cabíveis, observado o devido processo legal.

13. DAS PENALIDADES

13.1. O descumprimento da Ata de Registro de Preços e do Controle de Qualidade ensejará aplicação das penalidades estabelecidas no edital.

13.1.1. As sanções também se aplicam aos integrantes do cadastro de reserva no registro de preços que, convocados, não honrarem o compromisso assumido injustificadamente após terem assinado a ata.

13.2. É da competência do gerenciador a aplicação das penalidades decorrentes do descumprimento do pactuado nesta ata de registro de preço (art. 7º, inc. XIV, do Decreto nº 11.462, de 2023), exceto nas hipóteses em que o descumprimento disser respeito às contratações dos órgãos ou entidade participante, caso no qual caberá ao respectivo órgão participante a aplicação da penalidade (art. 8º, inc. IX, do Decreto nº 11.462, de 2023).

13.3. O órgão ou entidade participante deverá comunicar ao órgão gerenciador qualquer das ocorrências previstas no item 10.1, dada a necessidade de instauração de procedimento para cancelamento do registro do fornecedor.

14. CONDIÇÕES GERAIS

14.1. As condições gerais de execução do objeto, tais como os prazos para entrega e recebimento, as obrigações da Administração e do fornecedor registrado, penalidades e demais condições do ajuste, encontram-se definidos no Termo de Referência, ANEXO AO EDITAL.

14.2. O fornecedor registrado deverá manter, durante toda a execução da Ata de Registro de Preços e dos contratos dela derivados, em compatibilidade com as obrigações assumidas, todas as condições de habilitação e qualificação exigidas na licitação.

Para firmeza e validade do pactuado, depois de lida e achada em ordem, a presente Ata vai assinada eletronicamente pelas partes.

Assinado eletronicamente por:

LEILANE MENDES BARRADAS
Diretora de Administração do FNDE
Órgão Gerenciador

DÉBORA ROCHA COSTA
On-Highway Brasil LTDA.
Fornecedor



Documento assinado eletronicamente por **DEBORA ROCHA COSTA**, Usuário Externo, em 27/12/2023, às 11:13, conforme horário oficial de Brasília, com fundamento no art. 6º, caput e § 1º, do Decreto nº 8.539, de 8 de outubro de 2015, embasado no art. 9º, §§ 1º e 2º, da Portaria MEC nº 1.042, de 5 de novembro de 2015, respaldado no art. 9º, §§ 1º e 2º, da Portaria/FNDE nº 83, de 29 de fevereiro de 2016.



Documento assinado eletronicamente por **LEILANE MENDES BARRADAS, Diretor(a) de Administração**, em 27/12/2023, às 11:21, conforme horário oficial de Brasília, com fundamento no art. 6º, caput e § 1º, do Decreto nº 8.539, de 8 de outubro de 2015, embasado no art. 9º, §§ 1º e 2º, da Portaria MEC nº 1.042, de 5 de novembro de 2015, respaldado no art. 9º, §§ 1º e 2º, da Portaria/FNDE nº 83, de 29 de fevereiro de 2016.



A autenticidade deste documento pode ser conferida no site https://www.fn.de.gov.br/sei/controlador_exter.php?acao=documento_conferir&id_orgao_acesso_externo=0, informando o código verificador 3910923 e o código CRC 61DF4870.

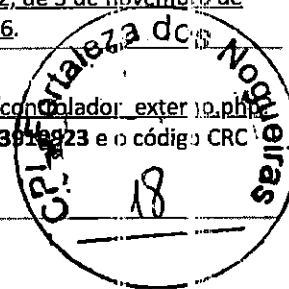

ENCARTE A

Seguindo a ordem de classificação, segue relação de fornecedores que mantiveram sua proposta original referente ao item 3:

Fornecedor: **VOLKSWAGEN TRUCK & BUS INDÚSTRIA E COMÉRCIO DE VEÍCULOS LTDA.**
 CNPJ/MF: 06.020.318/0001-10
 Endereço: Rua Volkswagen, 291 - 8º Andar - Jabaquara, São Paulo/SP - CEP: 04.344-901
 Telefone: (11) 5582-5600 (Whatsapp); (11) 96904-3789 (Celular e Whatsapp)
 Representantes: Adriana Ceconello e Bruno da Silva Pereira

ITEM	ESPECIFICAÇÃO	TIPO DE TRANSMISSÃO	UNIDADE	QUANT.	VALOR UNITÁRIO	VALOR TOTAL
3	ORE 3	Mecânica	Unidade	3.500	R\$ 497.490,00	R\$ 1.741.215.000,00

Fornecedor: **MERCEDES BENZ DO BRASIL LTDA.**
 CNPJ/MF: 59.104.273/0001-29
 Endereço: Avenida Alfred Jurzykowski, 562, São Bernardo do Campo/SP - CEP: 09.680-900
 Telefone: (11) 99156-3242 / (11) 4173-6093
 Representantes: Gustavo Rossi Nogueira e Cleber Braga

ITEM	ESPECIFICAÇÃO	TIPO DE TRANSMISSÃO	UNIDADE	QUANT.	VALOR UNITÁRIO	VALOR TOTAL
3	ORE 3	Mecânica	Unidade	3.500	R\$ 558.997,00	R\$ 1.956.489.500,00

Ao

FUNDO NACIONAL DE DESENVOLVIMENTO DA EDUCAÇÃO – FNDE
 Endereço: Setor Bancário Sul (SBS), Quadra 2, Bloco F, Edifício FNDE
 CEP: 70070-929 – Brasília (DF)



PREGÃO ELETRÔNICO Nº 06/2023

PROPOSTA DE PREÇO

- **Nome da Empresa: IVECO**
Razão Social: On-Highway Brasil Ltda.
CNPJ: 36.519.422/0001-15
Endereço: Rodovia MG-238, S/N, km 73.5, Sala On-Highway, Bloco II, Distrito Industrial Norte Sete Lagoas/MG CEP: 35703-138
Telefone: (31) 99283-1710
E-mail: debora.rocha@ivecogroup.com
Banco: Santander 033 Agência: 2271 C/C: 13022266-0

- **Dados do Representante Legal da Empresa para assinatura da Ata de Registro de Preços**
Nome: DÉBORA ROCHA COSTA
Cargo/função: SUPERVISORA DE VENDAS AO GOVERNO
Endereço: Alameda Oscar Niemeyer, 132, 9º andar – 34006-049, Nova Lima, MG – Brazil
CPF: 049458766-06
RG: MG-10 415.471 Órgão Expedidor: SSP/MG
Telefone: (31) 99283-1710
E-mail: debora.rocha@ivecogroup.com
Naturalidade: BELO HORIZONTE
Nacionalidade: BRASIL

Apresentamos a nossa Proposta para o Registro de Preço Nacional para futura e eventual aquisição de Ônibus Rural Escolar, pelos Estados, Distrito Federal e Municípios, para o transporte escolar diário de estudantes das redes públicas de ensino, no âmbito

ITEM	TIPO E DESCRIÇÃO ORE	QUANT. ESTIMADA do ORE	UNIDADE DE MEDIDA	VALOR UNITÁRIO (R\$)	VALOR TOTAL(R\$)
2	ORE 2 Ônibus Distância Entre Eixos: 4.800 MM, Capacidade: 45 Lugares, Cor: Amarela, Potência: 115 CV, Quantidade Portas: Única Transmissão mecânica	3600	Unidade	R\$ 398.500,00	R\$ 1.434.600.000 00

Valor unitário (R\$ 398.500,00): Trezentos e noventa e oito mil e quinhentos reais.

Valor total para 3600 unidades: (R\$ 1.434.600.000,00): Um bilhão, quatrocentos e trinta e quatro milhões e seiscentos mil reais

Prazo de validade da proposta: 200 (duzentos) dias, contados da data de abertura do Pregão



Declaramos que estamos de pleno acordo com todas as condições estabelecidas no edital e seus Anexos, bem como aceitamos todas as obrigações e responsabilidades especificadas no Edital.

Declaramos que nos valores acima deverão estar compreendidos, além do lucro, encargos sociais, taxas, seguros, manuseio, entrega, e quaisquer despesas de responsabilidade do proponente que, direta ou indiretamente, decorram da execução do objeto licitado, na forma e condições previstas neste Termo.

Belo Horizonte, 09 de outubro de 2023.

DEBORA ROCHA
COSTA:04945876
606

Assinado de forma digital por
DEBORA ROCHA
COSTA:04945876606
Dados: 2023.10.09 16:51:28 -03'00'

ON-HIGHWAY BRASIL LTDA.
CNPJ nº 36.519.422/0001-15
DÉBORA ROCHA COSTA
SUPERVISORA DE VENDAS AO GOVERNO
CPF: 049458766-06

Ao

FUNDO NACIONAL DE DESENVOLVIMENTO DA EDUCAÇÃO – FNDE
Endereço: Setor Bancário Sul (SBS), Quadra 2, Bloco F, Edifício FNDE
CEP: 70070-929 – Brasília (DF)



PREGÃO ELETRÔNICO Nº 06/2023

PROPOSTA DE PREÇO

- **Nome da Empresa: IVECO**

Razão Social: On-Highway Brasil Ltda.

CNPJ: 36.519.422/0001-15

Endereço: Rodovia MG-238, S/N, km 73.5, Sala On-Highway, Bloco II, Distrito Industrial Norte Sete Lagoas/MG CEP: 35703-138

Telefone: (31) 99283-1710

E-mail: debora.rocha@ivecogroup.com

Banco: Santander 033 Agência: 2271 C/C: 13022266-0

- **Dados do Representante Legal da Empresa para assinatura da Ata de Registro de Preços**

Nome: DÉBORA ROCHA COSTA

Cargo/função: SUPERVISORA DE VENDAS AO GOVERNO

Endereço: Alameda Oscar Niemeyer, 132, 9º andar – 34006-049, Nova Lima, MG – Brazil

CPF: 049458766-06

RG: MG-10 415.471 Órgão Expedidor: SSP/MG

Telefone: (31) 99283-1710

E-mail: debora.rocha@ivecogroup.com

Naturalidade: BELO HORIZONTE

Nacionalidade: BRASIL

Apresentamos a nossa Proposta para o Registro de Preço Nacional para futura e eventual aquisição de Ônibus Rural Escolar, pelos Estados, Distrito Federal e Municípios, para o transporte escolar diário de estudantes das redes públicas de ensino, no âmbito

ITEM	TIPO E DESCRIÇÃO ORE	QUANT. ESTIMADA do ORE	UNIDADE DE MEDIDA	VALOR UNITÁRIO (R\$)	VALOR TOTAL(R\$)
3	ORE 3 Ônibus Distância Entre Eixos: 5950 MM, Capacidade: 60 Lugares, Cor: Amarela, Potência: 130 CV, Quantidade Portas: Única Transmissão mecânica	3500	Unidade	R\$ 469.499,00	R\$ 1.643.246.500,00

Valor unitário (R\$ 469.499,00): Quatrocentos e sessenta e nove mil, quatrocentos e noventa e nove reais.

Valor total para 3500 unidades: (1.643.246.500,00): Um bilhão, seiscentos e quarenta e três milhões, duzentos e quarenta e seis mil e quinhentos reais.

IVECO • GROUP

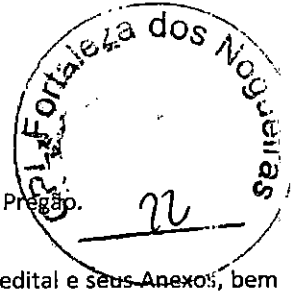

Prazo de validade da proposta: 200 (duzentos) dias, contados da data de abertura do Pregão.

Declaramos que estamos de pleno acordo com todas as condições estabelecidas no edital e seus Anexos, bem como aceitamos todas as obrigações e responsabilidades especificadas no Edital.

Declaramos que nos valores acima deverão estar compreendidos, além do lucro, encargos sociais, taxas, seguros, manuseio, entrega, e quaisquer despesas de responsabilidade do proponente que, direta ou indiretamente, decorram da execução do objeto licitado, na forma e condições previstas neste Termo.

Belo Horizonte, 09 de outubro de 2023.

DEBORA ROCHA

COSTA:04945876606

Assinado de forma digital por

DEBORA ROCHA

COSTA:04945876606

Dados: 2023.10.09 16:02:05 -03'00'

ON-HIGHWAY BRASIL LTDA.

CNPJ nº 36.519.422/0001-15

DÉBORA ROCHA COSTA

SUPERVISORA DE VENDAS AO GOVERNO

CPF: 049458766-06

IVECO
CAPITAL



IVECO
BUS

IVECO



IVECO
VEHICULOS



MAGIRUS



PREFEITURA
FORTALEZA
DOS NOGUEIRAS
TRABALHO E RENOVACÃO



Estado do Maranhão
PREFEITURA MUNICIPAL DE FORTALEZA DOS NOGUEIRAS
CNPJ 06.080.394/0001-11
Avenida José Sarney, nº 359 – centro – CEP: 65.805-000
Fortaleza dos Nogueiras - MA



MEMORANDO

Fortaleza dos Nogueiras - MA, 07 de julho de 2025.

DA SECRETARIA MUNICIPAL DE ADMINISTRAÇÃO, PLANEJAMENTO E FINANÇAS

A Sr^a
Faustiana Nogueira de Freitas
Agente de Contratação

Tendo em vista a solicitação da Secretaria Municipal de Educação, para realização de processo visando a Contratação de empresa para Aquisição de Ônibus Rural Escolar, do tipo ORE 3 para o transporte escolar diário de estudantes da rede municipal de ensino de Fortaleza dos Nogueiras-MA, AUTORIZO, a presente solicitação para prosseguimento do feito.

Rita Coelho da Fonseca da Silva
Decreto nº005/2025

Secretária Municipal de Administração, Planejamento e Finanças



PREFEITURA
FORTALEZA
DOS NOGUEIRAS
TRABALHO E RENOVACÃO

Estado do Maranhão

PREFEITURA MUNICIPAL DE FORTALEZA DOS NOGUEIRAS

CNPJ 06.080.394/0001-11

Avenida José Sarney, nº 359 – centro – CEP: 65.805-000
Fortaleza dos Nogueiras - MA



DA: AGENTE DE CONTRATAÇÃO
PARA: **DIVISÃO DE EXECUÇÃO ORÇAMENTÁRIA**
NESTA PREFEITURA MUNICIPAL

Referente ao objeto: Contratação de empresa para Aquisição de Ônibus Rural Escolar, do tipo ORE 3 para o transporte escolar diário de estudantes da rede municipal de ensino de Fortaleza dos Nogueiras-MA.

Com o presente, solicitamos de Vossa Senhoria fornecer informações quanto à disponibilidade de recursos orçamentários, assim como seus respectivos códigos para contratação do objeto supra, no valor estimado de **R\$ 497.152,49 (quatrocentos e noventa e sete mil, cento e cinquenta e dois reais e quarenta e nove centavos)**.

Fortaleza dos Nogueiras (MA), 09 de julho de 2025.

FAUSTIANA NOGUEIRA DE FREITAS

AGENTE DE CONTRATAÇÃO

Decreto nº 019/2025

Faustiana Nogueira de Freitas
Agente de Contratação
Decreto: Nº 019/2025



PREFEITURA
FORTALEZA
DOS NOGUEIRAS
TRABALHO E RENOVACÃO



Estado do Maranhão

PREFEITURA MUNICIPAL DE FORTALEZA DOS NOGUEIRAS

CNPJ 06.080.394/0001-11

Avenida José Sarney, nº 359 – centro – CEP: 65.805-000
Fortaleza dos Nogueiras - MA



Da: DIVISÃO DE EXECUÇÃO ORÇAMENTÁRIA

Para: COMISSÃO PERMANENTE DE LICITAÇÃO

OBJETO: Contratação de empresa para Aquisição de Ônibus Rural Escolar, do tipo ORE 3 para o transporte escolar diário de estudantes da rede municipal de ensino de Fortaleza dos Nogueiras-MA.

Conforme Lei Orçamentária aprovada para o Exercício de 2025, confirmamos a existência de dotação orçamentária no valor estimado de **R\$ 497.152,49 (quatrocentos e noventa e sete mil, cento e cinquenta e dois reais e quarenta e nove centavos)**, para a contratação do objeto supracitado, nas rubricas a seguir:

PROGRAMA DE TRABALHO	FONTE DE RECURSOS	ELEMENTO DE DESPESA	NÚMERO DE EMPENHO	DATA DE EMPENHO	VALOR (RS)
4.4.90.52.00.00	1541/FUNDEB	Equipamentos e Material Permanente	2025.8227001	15/08/2025	497.152,49

Fortaleza dos Nogueiras/MA, 11 de julho de 2025.

Eniocir de Camargo
Contador/ CRC 5649-MA



PREFEITURA
FORTALEZA
DOS NOGUEIRAS
TRABALHO E RENOVACÃO



Estado do Maranhão

PREFEITURA MUNICIPAL DE FORTALEZA DOS NOGUEIRAS

CNPJ 06.080.394/0001-11

Avenida José Sarney, nº 359 – centro – CEP: 65.805-000

Fortaleza dos Nogueiras - MA

JUSTIFICATIVA

COMISSÃO PERMANENTE DE LICITAÇÕES



Processo: 00.089/2025

Adesão: 009/2025 - CARONA

OBJETO: Contratação de empresa para Aquisição de Ônibus Rural Escolar, do tipo ORE 3 para o transporte escolar diário de estudantes da rede municipal de ensino de Fortaleza dos Nogueiras-MA.

EMENTA: Adesão a Ata de Registro de Preços visando a Contratação de empresa para Aquisição de Ônibus Rural Escolar, do tipo ORE 3 para o transporte escolar diário de estudantes da rede municipal de ensino de Fortaleza dos Nogueiras-MA.

Inicialmente cumpre sinalar que a realização de licitação é regra para a Administração Pública. O ordenamento jurídico, contudo, lista exceções à regra geral, permitindo a contratação através de adesão a ata de registro de preços, quando esta houver vantagem para administração pública.

É dever de ofício primordial, a consideração acerca da cautela a ser adotada com relação à possibilidade de optar pela contratação por adesão a ata de registro de preços, pois a Lei de Licitações aponta como **ilícito penal** dispensar licitação fora das hipóteses autorizadas legalmente ou não observar as formalidades prescritas na norma jurídica aplicável à espécie.

No presente caso, há informação de dotação orçamentária e disponibilidade financeira, na medida das disponibilidades para o ano corrente conforme consta no processo, para realizar a presente contratação.

Foi requisitado adesão, como “CARONA” na Ata de Registro de Preços nº 8/2023, derivada do PREGÃO ELETRÔNICO Nº 6/2023, Processo Administrativo nº 23034.038983/2023-60 – FUNDO NACIONAL DE DESENVOLVIMENTO DA EDUCAÇÃO - FNDE.

A escolha pela adesão justifica-se pela necessidade de atendimento à Secretaria Municipal Educação de Fortaleza dos Nogueiras-MA, para a Aquisição de Ônibus Rural Escolar, do tipo ORE 3 para o transporte escolar diário de estudantes da rede municipal de ensino de Fortaleza dos Nogueiras-MA, bem como pela vantagem para administração em razão dos preços praticados e os preços ofertados na presente ata de Registro de Preços.

A vantagem para a Administração Pública, reside na avaliação dos preços constantes da Ata nº 8/2023, considerando que a adesão à ata é um processo menos moroso em relação a um processo licitatório comum, e, visto que os valores da ATA de Registro de Preços



PREFEITURA
FORTALEZA
DOS NOGUEIRAS
TRABALHO E RENOVACÃO



Estado do Maranhão

PREFEITURA MUNICIPAL DE FORTALEZA DOS NOGUEIRAS

CNPJ 06.080.394/0001-11

Avenida José Sarney, nº 359 – centro – CEP: 65.805-000
Fortaleza dos Nogueiras - MA

estão a baixo do valor de mercado, torna-se assim, a vantajosidade da ATA, para acesão, cumprindo fielmente o princípio da economicidade.

Foi avaliado a Ata de Registro de Preços e o edital juntamente da requisição, estando este processo instruído conforme a Lei Federal n.º 14.133/2021.

Ressaltamos que todos os procedimentos legais para viabilizar a formalização do processo de adesão à respectiva Ata de Registro de Preços nº 8/2023, derivada do PREGÃO ELETRÔNICO Nº 6/2023, Processo Administrativo nº 23034.038983/2023-60 -- FUNDO NACIONAL DE DESENVOLVIMENTO DA EDUCAÇÃO - FNDE.

A lei autoriza a contratação através de carona em Ata de registro de Preços, com fundamento No Artigo 86, § 3º inciso I, e sendo assim a Comissão de Licitação apresenta a presente justificativa para ratificação e demais considerações que por ventura se fizerem necessárias.

Fortaleza dos Nogueiras - MA, 15 de julho de 2025.

Faustiana Nogueira de Freitas
Presidente da CPL
Decreto nº 019/2025

Faustiana Nogueira de Freitas
Agente de Contratação
Decreto: Nº 019/2025



PREFEITURA
FORTALEZA
DOS NOGUEIRAS
TRABALHO E RENOVACÃO



Estado do Maranhão
PREFEITURA MUNICIPAL DE FORTALEZA DOS NOGUEIRAS

CNPJ 06.080.394/0001-11

Avenida José Sarney, nº 359 – centro – CEP: 65.805-000
Fortaleza dos Nogueiras - MA



Memorando

Fortaleza dos Nogueiras - MA, 22 de julho de 2025.

A Sr.^a Rita Coelho da Fonseca da Silva
Secretaria de Administração, Planejamento e Finanças.

Tendo em vista a solicitação, para realização de licitação visando a contratação de empresa para o Contratação de empresa para Aquisição de Ônibus Rural Escolar, do tipo ORE 3 para o transporte escolar diário de estudantes da rede municipal de ensino de Fortaleza dos Nogueiras-MA, conforme Termo de Referência, SOLICITO AUTORIZAÇÃO para adesão à Ata de Registro de Preços nº 8/2023, derivada do PREGÃO ELETRÔNICO Nº 6/2023, Processo Administrativo nº 23034.038983/2023-60 – FUNDO NACIONAL DE DESENVOLVIMENTO DA EDUCAÇÃO - FNDE.

Sem mais para o momento, minhas considerações.

Faustiana Nogueira de Freitas

Agente de Contratação

Decreto nº 019/2025

Faustiana Nogueira de Freitas
Agente de Contratação
Decreto: Nº 019/2025



PREFEITURA
FORTALEZA
DOS NOGUEIRAS
TRABALHO E RENOVACÃO



Estado do Maranhão

PREFEITURA MUNICIPAL DE FORTALEZA DOS NOGUEIRAS

CNPJ 06.080.394/0001-11

Avenida José Sarney, nº 359 – centro – CEP: 65.805-000

Fortaleza dos Nogueiras - MA



AUTORIZAÇÃO

Proceda com as providências legais à solicitação da Coordenadora de Cultura, pertinente à contratação de empresa para a Aquisição de Ônibus Rural Escolar, do tipo ORE 3 para o transporte escolar diário de estudantes da rede municipal de ensino de Fortaleza dos Nogueiras - MA, conforme Termo de Referência, a qual fica **AUTORIZADA** a adesão à Ata de Registro de Preços nº 8/2023, derivada do PREGÃO ELETRÔNICO Nº 6/2023, Processo Administrativo nº 23034.038983/2023-60 – FUNDO NACIONAL DE DESENVOLVIMENTO DA EDUCAÇÃO - FNDE.

Secretaria de Administração, Planejamento e Finanças da Prefeitura Municipal de Fortaleza dos Nogueiras, Estado do Maranhão, 30 de julho de 2025.

Rita Coelho da Fonseca da Silva
Secretaria de Administração, Planejamento e Finanças.
Decreto nº 005/2025

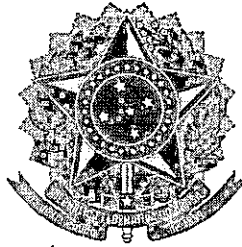

MINISTÉRIO DA EDUCAÇÃO
FUNDO NACIONAL DE DESENVOLVIMENTO DA EDUCAÇÃO
DIRETORIA DE ADMINISTRAÇÃO
COORDENAÇÃO-GERAL DE MERCADO, QUALIDADE E COMPRAS
SBS QUADRA 02 - BLOCO F - EDIFÍCIO FNDE - 1º ANDAR - CEP 70.070-929
TEL: (61) 0800 616161, opção 2, 2 e 4
E-mail: sigarp@fnde.gov.br

Autorização n.º 1929/2025 - CGCOM/DIRAD/FNDE

Brasília, 14 de agosto de 2025

A(o) Senhor(a) Dirigente -
PREF MUN DE FORTALEZA DOS NOGUEIRAS - FORTALEZA DOS NOGUEIRAS/MA
CNPJ: 06.080.394/0001-11
Contatos: fone: (98) 8256-5688, e-mail: prefeituramfortnogueira@gmail.com

Assunto: Autorização para utilização da(s) Ata(s) de Registro de Preços do Pregão Eletrônico nº 06/2023/FNDE/MEC - Órgão Participante de Compra Nacional
Solicitação SIGARP nº: 104116 - Forma de Pagamento: Recurso Próprio

Senhor(a) Dirigente

Em observância às disposições do Decreto n.º 11.462/2023, o Fundo Nacional de Desenvolvimento da Educação - FNDE, enquanto Órgão Gerenciador de registro de preços, neste ato representado pelo(a) Coordenador(a)- Geral de Mercado, Qualidade e Compras, autoriza que essa Entidade, na condição de Órgão Participante de Compra Nacional, utilize a(s) Ata(s) de Registro de Preços decorrentes do Pregão Eletrônico nº 06/2023/FNDE/MEC, na forma descrita abaixo:

Solicitação SIGARP nº: 104116

ATA N.º	ITEM	ESPECIFICAÇÕES	VIGÊNCIA	QUANT.	PREÇO UNIT. (R\$)	TOTAL (R\$)
08/2023	3	Ônibus Rural Escolar (ORE 3) - Transmissão Mecânica	28/12/2023 a 28/12/2025	1,00	497.152,49	497.152,49
TOTAL						497.152,49

2. Informamos que o edital do Pregão Eletrônico nº 06/2023, as publicações no Diário Oficial da União, a(s) Ata(s) de Registro de Preços, a proposta comercial da empresa fornecedora e demais orientações encontram-se em <https://www.gov.br/fnde/pt-br/aceso-a-informacao/acoes-e-programas/acoes/compras-convencionais/atas-de-registro-de-precos/ata-de-registro-de-preco-nacionais> e nos anexos do

Sistema de Gerenciamento de Atas de Registros de Preço - SIGARP.

3. Oportunamente, ressaltamos que a contratação do(s) item(itens) solicitado(s) deverá ser realizada por essa Entidade diretamente com a empresa fornecedora registrada na(a) Ata(s), o que poderá ser feito por meio do SIGARP, na opção "Contratação"/"Gerar Contrato". Ademais, **essa contratação deverá ser realizada em até 90 dias, nos Termos da Portaria-FNDE nº 341, de 19 de junho de 2023, dentro do prazo máximo de vigência da(s) ata(s).**

4. Caso essa Entidade desista de firmar o contrato com o fornecedor, pedimos que seja realizada a Solicitação de Cancelamento no SIGARP, para melhor controle da utilização dos quantitativos registrados.

5. Cumpre informar que é condição indispensável para a eficácia do contrato e de seus aditamentos a divulgação no Portal Nacional de Contratações Públicas (PNCP), conforme prazo estabelecido na Lei 14.133/21. Maiores informações devem ser obtidas pelo telefone 0800.978.9001 ou no Portal de Atendimento <https://portaldeservicos.economia.gov.br/pt>.

6. Importante destacar, ainda, que a garantia da legalidade das ações subsequentes, derivadas desta autorização, são de responsabilidade das partes envolvidas na relação contratual.

Respeitosamente,

Documento assinado eletronicamente por ANDREY DE SOUSA NASCIMENTO, COORDENADOR(A) GERAL, FNDE/DIRAD/CGCOM, em 14/08/2025, 16:38, conforme horário oficial de Brasília. Com fundamento no art. 6º, §1º, do Decreto nº 8.539 de 8 de outubro de 2015

Para verificar a autenticidade deste documento, consulte em <https://www.fnde.gov.br/autenticidade/index.php>, digitando o seguinte código: 0c07e702f0e8294db5777e7a55e75168



FUNDO NACIONAL DE DESENVOLVIMENTO DA EDUCAÇÃO
Setor Bancário Sul, Quadra 2, Bloco F, Edifício FNDE, - Bairro Asa Sul, Brasília/DF, CEP 70070-929
Telefone: 0800-616161 e Fax: @fax_unidade@ - https://www.fnde.gov.br



ATA DE REGISTRO DE PREÇOS Nº 8/2023

Processo nº 23034.038983/2023-60

O Fundo Nacional de Desenvolvimento da Educação - FNDE, com sede no Setor Bancário Sul - Quadra 02 - Bloco "F", na cidade de Brasília/DF, inscrito no CNPJ/MF sob o nº 00.378.257/0001-81, neste ato representado(a) pela **Diretora de Administração, a Sra. LEILANE MENDES BARRADAS**, nomeada pela Portaria nº 1.975 de 09 de março de 2023, publicada no Diário Oficial da União de 10 de março de 2023, portadora da matrícula funcional nº 1477920, considerando o julgamento da licitação na modalidade de pregão, na forma eletrônica, para REGISTRO DE PREÇOS nº 06/2023, publicada no Diário Oficial da União de 28 de agosto de 2023, processo administrativo nº 23034.028908/2022-18, RESOLVE registrar os preços da empresa indicada e qualificada nesta ATA, de acordo com a classificação por ela alcançada e nas quantidades cotadas, atendendo as condições previstas no **Edital de licitação**, sujeitando-se as partes às normas constantes na Lei nº 14.133, de 1º de abril de 2021, no Decreto nº 11.462, de 31 de março de 2023, e em conformidade com as disposições a seguir:

1. DO OBJETO

1.1. A presente ata tem por objeto o registro de preços para a eventual aquisição de Ônibus Rural Escolar, do tipo ORE 2 e ORE 3, pelos Estados, Distrito Federal e Municípios, para o transporte escolar diário de estudantes das redes públicas de ensino, no âmbito do Programa Caminho da Escola, especificado(s) no(s) item(ns) 1.1 do Termo de Referência, anexo I do edital de Licitação nº 06/2023, que é parte integrante desta Ata, assim como as propostas cujos preços tenham sido registrados, independentemente de transcrição.

2. DOS PREÇOS, ESPECIFICAÇÕES E QUANTITATIVOS

2.1. O preço registrado, as especificações do objeto, as quantidades mínimas e máximas de cada item, fornecedor(es) e as demais condições ofertadas na(s) proposta(s) são as que seguem:

ITEM	ESPECIFICAÇÃO	TIPO DE TRANSMISSÃO	MARCA	UNID.	QUANT.	VALOR UNITÁRIO	VALOR TOTAL
2	ORE 2	Mecânica	IVECO/ON-HIGHWAY	Unidade	3.600	R\$ 398.500,00	R\$ 1.434.600.000,00
3	ORE 3	Mecânica	IVECO/ON-HIGHWAY	Unidade	3.500	R\$ 469.499,00	R\$ 1.643.246.500,00
VALOR TOTAL							R\$ 3.077.846.500,00

2.2. Os dados do fornecedor mais bem classificado no resultado da licitação (fornecedor registrado nesta Ata) são os que seguem:

1ª Classificada – Empresa fornecedora		
CNPJ n.º: 36.519.422/0001-15	Razão Social: On-Highway Brasil LTDA.	
Endereço: Rodovia MG-238, S/N, Km 73.5, Sala On-Highway, Bloco II - Distrito Industrial Norte		
Cidade: Sete Lagoas	UF: MG	CEP: 35.703-138
Telefone: (31) 99283-1710		
Endereço Eletrônico: caminhodaescola@ivecogroup.com		
Representante: Débora Rocha Costa		
RG n.º/Órgão Expedidor/UF: MG-10 415.471 - SSP/MG	CPF n.º 049.458.766-06	

2.3. A listagem do cadastro de reserva referente ao item 3 consta como anexo a esta Ata (Encarte A). Não houve formação do cadastro de reserva para o item 2.

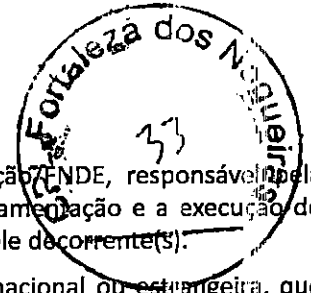

3. DAS DEFINIÇÕES

3.1. Para efeito desta Ata, têm-se as seguintes definições:

3.1.1. Órgão Gerenciador: Fundo Nacional de Desenvolvimento da Educação - FNDE, responsável pela condução do conjunto de procedimentos para registro de preços, incluindo a regulamentação e a execução do pregão eletrônico, bem como pelo gerenciamento da(s) ata(s) de registro de preços dele decorrente(s).

3.1.2. Fornecedor: pessoa física ou jurídica, de direito público ou privado, nacional ou estrangeira, que desenvolva atividade de produção, montagem, criação, construção, transformação, importação, exportação, distribuição ou comercialização de produtos ou prestação de serviços e que sejam beneficiários de atas de registro de preços ou contratos junto à Administração Pública, decorrentes do certame objeto desta ata de registro de preços.

3.1.3. Órgão Participante de Compra Nacional - OPCN: Órgão ou entidade da administração pública dos estados, Distrito Federal e municípios que, em razão de participação em programa ou projeto federal, é contemplado no Registro de Preços, independente de manifestação formal;

3.1.3.1. Para efeitos desta Ata de Registro de Preços, são órgãos participantes de compra nacional os Estados, o Distrito Federal e os Municípios.

3.1.4. Órgão Não Participante - ONP: Órgão ou entidade da administração pública que, não tendo participado dos procedimentos iniciais da licitação, atendidos os requisitos estabelecidos por meio do Decreto n.º 11.462/2023 e as normas e critérios dos programas e/ou projetos específicos para atendimento às redes de ensino, se for o caso, faz adesão à Ata de Registro de Preços, precedida da manifestação de anuência do órgão gerenciador e da aceitação de fornecimento por parte do fornecedor beneficiário da Ata.

3.1.5. A possibilidade de órgãos não participantes aderirem à ata de registro de preços justifica-se objetivando atender a demandas de entes não abarcados na categorização expressa no item n.º 3.1.3., mas que tenham a necessidade de utilização, para fins educacionais, dos produtos licitados.

3.1.6. Compra Nacional: Compra ou contratação de bens e serviços, em que o Órgão Gerenciador conduz os procedimentos para Registro de Preços destinado à execução descentralizada de programa ou projeto federal, mediante prévia indicação da demanda pelos entes federados beneficiados.

4. ÓRGÃO(S) GERENCIADOR E PARTICIPANTE(S)

4.1. O órgão gerenciador será o Fundo Nacional de Desenvolvimento da Educação – FNDE.

4.2. OBRIGAÇÕES DO ÓRGÃO GERENCIADOR

4.2.1. Praticar todos os atos de controle e administração do Sistema de Registro de Preços – SRP;

4.2.2. Efetuar o registro do licitante fornecedor e firmar a correspondente Ata de Registro de Preços;

4.2.3. Gerenciar a Ata de Registro de Preços, providenciando a indicação, sempre que solicitado, dos fornecedores, para atendimento às necessidades da Administração, obedecendo à ordem de classificação e aos quantitativos de contratação definidos, bem como praticar atos de gestão do SIGARPWEB;

4.2.4. Conduzir os procedimentos relativos a eventuais renegociações dos preços registrados;

4.2.5. Aplicar as sanções, garantida a ampla defesa e o contraditório, decorrentes de descumprimento do pactuado na Ata de Registro de Preços, ou das obrigações contratuais, em relação às suas próprias contratações;

4.2.6. Realizar, periodicamente, pesquisa de mercado para comprovação da vantajosidade dos preços registrados;

4.2.7. Registrar no Portal de Compras os preços registrados com indicação dos fornecedores;

4.2.8. Respeitar a ordem de classificação dos licitantes registrados na Ata nas contratações dela decorrentes.

4.3. COMPETE AOS ÓRGÃOS PARTICIPANTES DE COMPRA NACIONAL E AOS ÓRGÃOS NÃO PARTICIPANTES:

4.3.1. Utilizar o Sistema de Gerenciamento de Atas de Registros de Preço - SIGARPWEB, para realizar solicitação de utilização ou de adesão às atas de registro de preços, bem como para acompanhar o status das solicitações efetuadas;

4.3.2. Contratar os ônibus escolares, obedecendo ao quantitativo solicitado, por meio de instrumento contratual hábil, após o deferimento da solicitação no SIGARPWEB, respeitada a validade da ata de registro de

preços e o prazo de até 90 (noventa) dias, contado da data de deferimento do pedido de adesão, para os órgãos não participantes.

4.4. COMPETE AOS ÓRGÃOS PARTICIPANTES, ÓRGÃOS PARTICIPANTES DE COMPRA NACIONAL E ÓRGÃOS NÃO PARTICIPANTES, NA QUALIDADE DE CONTRATANTE:

- 4.4.1. Realizar os atos relativos à cobrança do cumprimento pela CONTRATADA das obrigações contratualmente assumidas e aplicar sanções, garantida a ampla defesa e o contraditório, decorrentes do descumprimento das obrigações contratuais, em relação às suas próprias contratações, informando as ocorrências ao Órgão Gerenciador;
- 4.4.2. Disponibilizar à CONTRATADA a lista de endereços de entrega dos ônibus escolares;
- 4.4.3. Responsabilizar-se pela guarda dos ônibus escolares entregues pela CONTRATADA, bem como pelo seu envio às escolas da sua rede educacional;
- 4.4.4. Efetuar o pagamento à CONTRATADA, de acordo com o estabelecido no instrumento contratual;
- 4.4.5. Promover o acompanhamento e a fiscalização do fornecimento dos ônibus escolares, sob o aspecto quantitativo e qualitativo, anotando em registro próprio as falhas detectadas, indicando dia, mês e ano;
- 4.4.6. Comunicar prontamente à CONTRATADA qualquer anormalidade no objeto do instrumento contratual, podendo recusar o recebimento, caso não esteja de acordo com as especificações e condições estabelecidas no Termo de Referência;
- 4.4.7. Notificar previamente a CONTRATADA, quando da aplicação de sanções administrativas;
- 4.4.8. Verificar a regularidade fiscal e trabalhista do fornecedor antes dos atos relativos à assinatura e gestão contratual, devendo o resultado dessa consulta ser impresso, sob a forma de extrato, e juntado aos autos, com a instrução processual necessária.

5. DA ADESÃO À ATA DE REGISTRO DE PREÇOS

5.1. A ata de registro de preços, durante sua validade, poderá ser utilizada pelos Órgãos Participantes de Compra Nacional e qualquer órgão ou entidade da administração pública que não tenha participado do certame licitatório, mediante anuência do órgão gerenciador, desde que devidamente justificada a vantagem e respeitadas, no que couber, as condições e as regras estabelecidas na Lei nº 14.133, de 2021 e no Decreto nº 11.462, de 2023.

5.1.1. A manifestação do órgão gerenciador de que trata o subitem anterior, salvo para adesões feitas por órgãos ou entidades de outras esferas federativas, fica condicionada à realização de estudo, pelos órgãos e pelas entidades que não participaram do registro de preços, que demonstre o ganho de eficiência, a viabilidade e a economicidade para a administração pública federal da utilização da ata de registro de preços, conforme estabelecido em ato da Ministra de Estado de Gestão e da Inovação em Serviços Públicos do Ministério de Gestão e Inovação.

5.2. Caberá ao fornecedor beneficiário da Ata de Registro de Preços, observadas as condições nela estabelecidas, optar pela aceitação ou não do fornecimento, desde que este fornecimento não prejudique as obrigações anteriormente assumidas com o órgão gerenciador e órgãos participantes.

5.3. As aquisições ou contratações adicionais a que se refere este item não poderão exceder, por órgão ou entidade, a cinquenta por cento dos quantitativos dos itens do instrumento convocatório e registrados na ata de registro de preços para o órgão gerenciador e órgãos participantes, conforme disposto no art. 32, I, do Decreto 11.462/2023.

5.4. O quantitativo decorrente das adesões não poderá exceder, na totalidade, ao dobro do quantitativo de cada item registrado na ata de registro de preços para o órgão ou a entidade gerenciadora e os órgãos ou as entidades participantes, independentemente do número de órgãos ou entidades não participantes que aderirem à ata de registro de preços, conforme disposto no art. 32, II, do Decreto 11.462/2023.

5.5. Ao Órgão Participante de Compra Nacional (OPCN) e ao órgão não participante que aderir à ata competem os atos relativos à cobrança do cumprimento pelo fornecedor das obrigações contratualmente assumidas e a aplicação, observada a ampla defesa e o contraditório, de eventuais penalidades decorrentes do descumprimento de cláusulas contratuais, em relação às suas próprias contratações, informando as ocorrências ao órgão gerenciador.

5.6. Após a autorização do órgão ou da entidade gerenciadora, o órgão ou a entidade não participante efetuará a aquisição ou a contratação solicitada em até noventa dias, observado o prazo de vigência da ata.

5.6.1. Caberá ao órgão gerenciador aceitar, excepcionalmente, a prorrogação do prazo previsto, desde que respeitado o limite temporal de vigência da ata de registro de preços.

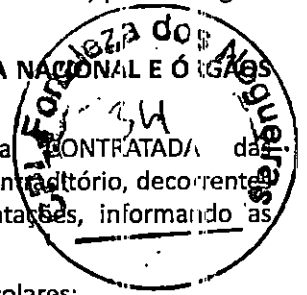

5.7. Os atos de controle, administração e gerenciamento da utilização desta Ata de Registro de Preços, de competência do FNDE, na condição de Órgão Gerenciador, bem como os procedimentos operacionais necessários à formalização da contratação entre o órgão/entidade contratante e o FORNECEDOR, serão realizados por meio do Sistema de Gerenciamento de Atas de Registro de Preços – SIGARPWEB (www.fnde.gov.br/sigarpweb), o qual representa objeto do Termo de Ciência e Responsabilidade (SEI 3884625), Encarte B deste documento, assinado pelo fornecedor na ocasião da assinatura desta Ata.

5.8. A adesão à ata de registro de preços por órgãos e entidades da Administração Pública estadual, distrital e municipal poderá ser exigida para fins de transferências voluntárias, não ficando sujeita ao limite de que trata o item 5.3, desde que seja destinada à execução descentralizada de programa ou projeto federal e comprovada a compatibilidade dos preços registrados com os valores praticados no mercado na forma do art. 23 da Lei nº 14.133, de 2021.

Vedação a acréscimo de quantitativos

5.9. É vedado efetuar acréscimos nos quantitativos fixados na ata de registro de preços.

6. VALIDADE, FORMALIZAÇÃO DA ATA DE REGISTRO DE PREÇOS E CADASTRO RESERVA

6.1. A validade da Ata de Registro de Preços será de 1 (um) ano, contado a partir do primeiro dia útil subsequente à data de divulgação no PNCP, podendo ser prorrogada por igual período, mediante a anuência do fornecedor, desde que comprovado o preço vantajoso.

6.1.1. O contrato decorrente da ata de registro de preços terá sua vigência estabelecida no próprio instrumento contratual e observará no momento da contratação e a cada exercício financeiro a disponibilidade de créditos orçamentários, bem como a previsão no plano plurianual, quando ultrapassar 1 (um) exercício financeiro.

6.1.2. Na formalização do contrato ou do instrumento substituto deverá haver a indicação da disponibilidade dos créditos orçamentários respectivos.

6.2. A contratação com os fornecedores registrados na ata será formalizada pelo órgão ou pela entidade interessada por intermédio de instrumento contratual, emissão de nota de empenho de despesa, autorização de compra ou outro instrumento hábil, conforme o art. 95 da Lei nº 14.133, de 2021.

6.2.1. O instrumento contratual de que trata o item 6.2. deverá ser assinado no prazo de validade da ata de registro de preços.

6.3. Os contratos decorrentes do sistema de registro de preços poderão ser alterados, observado o art. 124 da Lei nº 14.133, de 2021.

6.4. Após a homologação da licitação, deverão ser observadas as seguintes condições para formalização da ata de registro de preços:

6.4.1. Serão registrados na ata os preços e os quantitativos do adjudicatário, devendo ser observada a possibilidade de o licitante oferecer ou não proposta em quantitativo inferior ao máximo previsto no edital e se obrigar nos limites dela;

6.4.2. Será incluído na ata, na forma de anexo, o registro dos licitantes ou dos fornecedores que:

6.4.2.1. Aceitarem cotar os bens, as obras ou os serviços com preços iguais aos do adjudicatário, observada a classificação da licitação; e

6.4.2.2. Mantiverem sua proposta original.

6.4.3. Será respeitada, nas contratações, a ordem de classificação dos licitantes ou dos fornecedores registrados na ata.

6.5. O registro a que se refere o item 6.4.2 tem por objetivo a formação de cadastro de reserva para o caso de impossibilidade de atendimento pelo signatário da ata.

6.6. Para fins da ordem de classificação, os licitantes ou fornecedores que aceitarem reduzir suas propostas para o preço do adjudicatário antecederão aqueles que mantiverem sua proposta original.

6.7. A habilitação dos licitantes que comporão o cadastro de reserva a que se refere o item 6.4.2.2 somente será efetuada quando houver necessidade de contratação dos licitantes remanescentes, nas seguintes hipóteses:

6.7.1. Quando o licitante vencedor não assinar a ata de registro de preços, no prazo e nas condições estabelecidos no edital; e

6.7.2. Quando houver o cancelamento do registro do licitante ou do registro de preços nas hipóteses previstas no item 10.

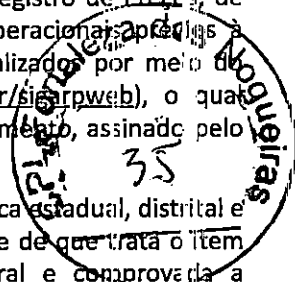

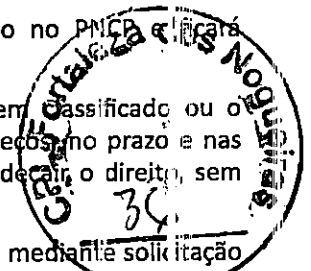

- 6.8. O preço registrado com indicação dos licitantes e fornecedores será divulgado no PNCP e ficará disponibilizado durante a vigência da ata de registro de preços.
- 6.9. Após a homologação da licitação ou da contratação direta, o licitante mais bem classificado ou o fornecedor, no caso da contratação direta, será convocado para assinar a ata de registro de preços no prazo e nas condições estabelecidos no edital de licitação ou no aviso de contratação direta, sob pena de perder, sem prejuízo das sanções previstas na Lei nº 14.133, de 2021.
- 6.9.1. O prazo de convocação poderá ser prorrogado 1 (uma) vez, por igual período, mediante solicitação do licitante ou fornecedor convocado, desde que apresentada dentro do prazo, devidamente justificada, e que a justificativa seja aceita pela Administração.
- 6.10. A ata de registro de preços será assinada por meio de assinatura digital e disponibilizada no Sistema de Registro de Preços.
- 6.11. Quando o convocado não assinar a ata de registro de preços no prazo e nas condições estabelecidas no edital, e observado o disposto no item 6.7 e subitens, fica facultado à Administração convocar os licitantes remanescentes do cadastro de reserva, na ordem de classificação, para fazê-lo em igual prazo e nas condições propostas pelo primeiro classificado.
- 6.12. Na hipótese de nenhum dos licitantes que trata o item 6.4.2.1, aceitar a contratação nos termos do item anterior, a Administração, observados o valor estimado e sua eventual atualização nos termos do edital, poderá:
- 6.12.1. Convocar para negociação os demais licitantes ou fornecedores remanescentes cujos preços foram registrados sem redução, observada a ordem de classificação, com vistas à obtenção de preço melhor, mesmo que acima do preço do adjudicatário; ou
- 6.12.2. Adjudicar e firmar o contrato nas condições ofertadas pelos licitantes ou fornecedores remanescentes, atendida a ordem classificatória, quando frustrada a negociação de melhor condição.
- 6.13. A existência de preços registrados implicará compromisso de fornecimento nas condições estabelecidas, mas não obrigará a Administração a contratar, facultada a realização de licitação específica para a aquisição pretendida, desde que devidamente justificada.
- 6.14. Os fornecedores registrados no cadastro de reserva deverão cumprir com os mesmos requisitos da primeira etapa do controle de qualidade previstos no Caderno de Informações Técnicas - CIT, inclusive no tocante ao prazo de entrega de documentos e amostras, que passará a contar após a publicação da ata de registro de preços e a partir da comunicação formal do FNDE.
- 6.15. Os fornecedores registrados no cadastro de reserva que não cumprirem com os procedimentos acima descritos terão o seu registro no cadastro de reserva tornados sem efeitos para todos os fins.
- 6.16. Poderão ser dispensados desses procedimentos o fornecedor que já tiver obtido a aprovação do mesmo produto, mas de região distinta, na primeira etapa do controle do pregão eletrônico.
- 7. ALTERAÇÃO OU ATUALIZAÇÃO DOS PREÇOS REGISTRADOS**
- 7.1. Os preços registrados poderão ser alterados ou atualizados em decorrência de eventual redução dos preços praticados no mercado ou de fato que eleve o custo dos bens, das obras ou dos serviços registrados, nas seguintes situações:
- 7.1.1. Em caso de força maior, caso fortuito ou fato do príncipe ou em decorrência de fatos imprevisíveis ou previsíveis de consequências incalculáveis, que inviabilizem a execução da ata tal como pactuada, nos termos da alínea "d" do inciso II do caput do art. 124 da Lei nº 14.133, de 2021;
- 7.1.2. Em caso de criação, alteração ou extinção de quaisquer tributos ou encargos legais ou a superveniência de disposições legais, com comprovada repercussão sobre os preços registrados;
- 7.1.3. Na hipótese de previsão no edital de cláusula de reajustamento ou repactuação sobre os preços registrados, nos termos da Lei nº 14.133, de 2021.
- 7.1.3.1. No caso do reajustamento, deverá ser respeitada a contagem da anualidade e o índice previstos para a contratação;
- 7.1.3.2. No caso da repactuação, poderá ser a pedido do interessado, conforme critérios definidos para a contratação.

8. NEGOCIAÇÃO DE PREÇOS REGISTRADOS

8.1. Na hipótese de o preço registrado tornar-se superior ao preço praticado no mercado por motivo superveniente, o órgão ou entidade gerenciadora convocará o fornecedor para negociar a redução do preço registrado.

8.1.1. Caso não aceite reduzir seu preço aos valores praticados pelo mercado, o fornecedor será informado do compromisso assumido quanto ao item registrado, sem aplicação de penalidades administrativas.

8.1.2. Na hipótese prevista no item anterior, o gerenciador convocará os fornecedores do cadastro de reserva, na ordem de classificação, para verificar se aceitam reduzir seus preços aos valores de mercado e não convocará os licitantes ou fornecedores que tiveram seu registro cancelado.

8.1.3. Se não obtiver êxito nas negociações, o órgão ou entidade gerenciadora procederá ao cancelamento da ata de registro de preços, adotando as medidas cabíveis para obtenção de contratação mais vantajosa.

8.1.4. Na hipótese de redução do preço registrado, o gerenciador comunicará aos órgãos e às entidades que tiverem firmado contratos decorrentes da ata de registro de preços para que avaliem a conveniência e a oportunidade de diligenciar negociação com vistas à alteração contratual, observado o disposto no art. 124 da Lei nº 14.133, de 2021.

8.2. Na hipótese de o preço de mercado tornar-se superior ao preço registrado e o fornecedor não poder cumprir as obrigações estabelecidas na ata, será facultado ao fornecedor requerer ao gerenciador a alteração do preço registrado, mediante comprovação de fato superveniente que supostamente o impossibilite de cumprir o compromisso.

8.2.1. Neste caso, o fornecedor encaminhará, juntamente com o pedido de alteração, a documentação comprobatória ou a planilha de custos que demonstre a inviabilidade do preço registrado em relação às condições inicialmente pactuadas.

8.2.2. Na hipótese de não comprovação da existência de fato superveniente que inviabilize o preço registrado, o pedido será indeferido pelo órgão ou entidade gerenciadora e o fornecedor deverá cumprir as obrigações estabelecidas na ata, sob pena de cancelamento do seu registro, nos termos do item 1, sem prejuízo das sanções previstas na Lei nº 14.133, de 2021, e na legislação aplicável.

8.2.3. Na hipótese de cancelamento do registro do fornecedor, nos termos do item anterior, o gerenciador convocará os fornecedores do cadastro de reserva, na ordem de classificação, para verificar se aceitam manter seus preços registrados, observado o disposto no item 6.7.

8.2.4. Se não obtiver êxito nas negociações, o órgão ou entidade gerenciadora procederá ao cancelamento da ata de registro de preços, nos termos do item 10.4, e adotará as medidas cabíveis para a obtenção da contratação mais vantajosa.

8.2.5. Na hipótese de comprovação da majoração do preço de mercado que inviabilize o preço registrado, conforme previsto no item 8.2 e no item 8.2.1, o órgão ou entidade gerenciadora atualizará o preço registrado, de acordo com a realidade dos valores praticados pelo mercado.

8.2.6. O órgão ou entidade gerenciadora comunicará aos órgãos e às entidades que tiverem firmado contratos decorrentes da ata de registro de preços sobre a efetiva alteração do preço registrado, para que avaliem a necessidade de alteração contratual, observado o disposto no art. 124 da Lei nº 14.133, de 2021.

9. REMANEJAMENTO DAS QUANTIDADES REGISTRADAS NA ATA DE REGISTRO DE PREÇOS

9.1. As quantidades previstas para os itens com preços registrados nas atas de registro de preços poderão ser remanejadas pelo órgão ou entidade gerenciadora entre os órgãos ou as entidades participantes e não participantes do registro de preços.

9.2. O remanejamento somente poderá ser feito:

9.2.1. De órgão ou entidade participante para órgão ou entidade participante; ou

9.2.2. De órgão ou entidade participante para órgão ou entidade não participante.

9.3. O órgão ou entidade gerenciadora que tiver estimado as quantidades que pretende contratar será considerado participante para efeito do remanejamento.

9.4. Na hipótese de remanejamento de órgão ou entidade participante para órgão ou entidade não participante, serão observados os limites previstos no art. 32 do Decreto nº 11.462, de 2023.

9.5. Competirá ao órgão ou à entidade gerenciadora autorizar o remanejamento solicitado, com a redução do quantitativo inicialmente informado pelo órgão ou pela entidade participante, desde que haja prévia anuência do órgão ou da entidade que sofrer redução dos quantitativos informados.

9.6. Caso o remanejamento seja feito entre órgãos ou entidades dos Estados, do Distrito Federal ou de Municípios distintos, caberá ao fornecedor beneficiário da ata de registro de preços, observadas as condições nela estabelecidas, optar pela aceitação ou não do fornecimento decorrente do remanejamento dos itens.

9.7. Na hipótese da compra centralizada, não havendo indicação pelo órgão ou pela entidade gerenciadora, dos quantitativos dos participantes da compra centralizada, nos termos do item 9.3, a distribuição das quantidades para a execução descentralizada será por meio do remanejamento.

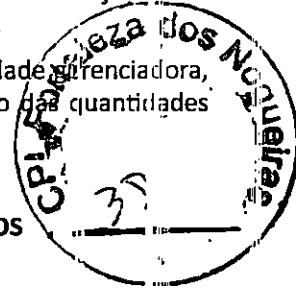

10. CANCELAMENTO DO REGISTRO DO LICITANTE VENCEDOR E DOS PREÇOS REGISTRADOS

10.1. O registro do fornecedor será cancelado pelo gerenciador, quando o fornecedor:

10.1.1. Descumprir as condições da ata de registro de preços, sem motivo justificado;

10.1.2. Não retirar a nota de empenho, ou instrumento equivalente, no prazo estabelecido pela Administração sem justificativa razoável;

10.1.3. Não aceitar manter seu preço registrado, na hipótese prevista no artigo 27, § 2º, do Decreto nº 11.462, de 2023; ou

10.1.4. Sofrer sanção prevista nos incisos III ou IV do caput do art. 156 da Lei nº 14.133, de 2021.

10.1.4.1. Na hipótese de aplicação de sanção prevista nos incisos III ou IV do caput do art. 156 da Lei nº 14.133, de 2021, caso a penalidade aplicada ao fornecedor não ultrapasse o prazo de vigência da ata de registro de preços, poderá o órgão ou a entidade gerenciadora, mediante decisão fundamentada, decidir pela manutenção do registro de preços, vedadas contratações derivadas da ata enquanto perdurarem os efeitos da sanção.

10.2. O cancelamento de registros nas hipóteses previstas no item 10.1 será formalizado por despacho do órgão ou da entidade gerenciadora, garantidos os princípios do contraditório e da ampla defesa.

10.3. Na hipótese de cancelamento do registro do fornecedor, o órgão ou a entidade gerenciadora poderá convocar os licitantes que compõem o cadastro de reserva, observada a ordem de classificação.

10.4. O cancelamento dos preços registrados poderá ser realizado pelo gerenciador, em determinada ata de registro de preços, total ou parcialmente, nas seguintes hipóteses, desde que devidamente comprovadas e justificadas:

10.4.1. Por razão de interesse público;

10.4.2. A pedido do fornecedor, decorrente de caso fortuito ou força maior; ou

10.4.3. Se não houver êxito nas negociações, nas hipóteses em que o preço de mercado se tornar superior ou inferior ao preço registrado, nos termos dos artigos 26, § 3º e 27, § 4º, ambos do Decreto nº 11.462, de 2023.

11. DA EXPECTATIVA DO FORNECIMENTO

11.1. A presente Ata implica em compromisso de fornecimento, após cumprir os requisitos de publicidade, ficando o FORNECEDOR obrigado a atender a todos os pedidos efetuados pelo Órgão Gerenciador, e pelos Órgãos Participantes de Compra Nacional, durante sua vigência, dentro dos quantitativos fixados, conforme tabela(s) constante(s) da Cláusula Segunda.

11.1.1. A existência de preços registrados não obriga a Administração a firmar as contratações que deles poderão advir, facultando-se a realização de licitação específica para a contratação pretendida, sendo assegurada preferência ao fornecedor registrado em igualdade de condições.

11.2. O compromisso de entrega e execução estará caracterizado mediante a assinatura de CONTRATO entre o FORNECEDOR e a CONTRATANTE, observadas as disposições desta Ata de Registro de Preços e do Edital do Pregão Eletrônico nº. 06/2023, em conformidade à minuta anexada ao Edital.

11.2.1. Os contratos decorrentes da utilização desta Ata de Registro de Preços deverão ser assinados dentro do prazo de validade a que se refere o item 6.1 desta Ata, conforme disposto no art. 34, parágrafo único, do Decreto nº 11.462/2023.

11.2.2. A entrega do(s) item(ns) deverá ser efetuada no prazo estabelecido no Cronograma de Entrega constante do Edital, o qual será contado após a assinatura do contrato e com termo inicial a partir da disponibilização dos endereços de entrega pela CONTRATANTE à CONTRATADA.

11.2.3. Demais obrigações do FORNECEDOR, na condição de CONTRATADO, e dos Órgãos/entidades que se utilizarem desta Ata de Registro de Preços, na condição de CONTRATANTE, constarão do respectivo CONTRATO, em conformidade à minuta anexa ao Edital.

11.3. O fornecedor fica proibido de firmar contratos decorrentes desta Ata de Registro de Preços sem o conhecimento e prévia autorização, quando for o caso, do Órgão Gerenciador.

12. DO CONTROLE DE QUALIDADE

12.1. Os produtos registrados nesta Ata de Registro de Preços estão sujeitos ao Controle de Qualidade realizado pelo FNDE, pelos CONTRATANTES ou por instituição indicada por eles, na forma disposta nos Cadernos de Informações Técnicas – CIT e nos demais Anexos do Edital.

12.1.1. O Controle de Qualidade poderá ocorrer durante as etapas de produção e a qualquer tempo, durante a vigência desta Ata e/ou dos contratos firmados com o FNDE e/ou com os CONTRATANTES.

12.2. O cumprimento das regras estabelecidas pelo FNDE em relação ao Controle de Qualidade dos produtos registrados nesta Ata constitui objeto do Termo de Ciência e Responsabilidade (SEI 3884625) firmado pelo fornecedor na ocasião da assinatura desta Ata (Encarte B deste documento).

12.3. O descumprimento das regras estabelecidas pelo FNDE em relação ao Controle de Qualidade implica descumprimento das condições estabelecidas nesta Ata de Registro de Preços, sujeitando o FORNECEDOR ao cancelamento do seu registro, sem prejuízo da aplicação das sanções cabíveis, observado o devido processo legal.

13. DAS PENALIDADES

13.1. O descumprimento da Ata de Registro de Preços e do Controle de Qualidade ensejará aplicação das penalidades estabelecidas no edital.

13.1.1. As sanções também se aplicam aos integrantes do cadastro de reserva no registro de preços que, convocados, não honrarem o compromisso assumido injustificadamente após terem assinado a ata.

13.2. É da competência do gerenciador a aplicação das penalidades decorrentes do descumprimento do pactuado nesta ata de registro de preço (art. 7º, inc. XIV, do Decreto nº 11.462, de 2023), exceto nas hipóteses em que o descumprimento disser respeito às contratações dos órgãos ou entidade participante, caso no qual caberá ao respectivo órgão participante a aplicação da penalidade (art. 8º, inc. IX, do Decreto nº 11.462, de 2023).

13.3. O órgão ou entidade participante deverá comunicar ao órgão gerenciador qualquer das ocorrências previstas no item 10.1, dada a necessidade de instauração de procedimento para cancelamento do registro do fornecedor.

14. CONDIÇÕES GERAIS

14.1. As condições gerais de execução do objeto, tais como os prazos para entrega e recebimento, as obrigações da Administração e do fornecedor registrado, penalidades e demais condições do ajuste, encontram-se definidos no Termo de Referência, ANEXO AO EDITAL.

14.2. O fornecedor registrado deverá manter, durante toda a execução da Ata de Registro de Preços e dos contratos dela derivados, em compatibilidade com as obrigações assumidas, todas as condições de habilitação e qualificação exigidas na licitação.

Para firmeza e validade do pactuado, depois de lida e achada em ordem, a presente Ata vai assinada eletronicamente pelas partes.

Assinado eletronicamente por:

LEILANE MENDES BARRADAS
Diretora de Administração do FNDE
Órgão Gerenciador

DÉBORA ROCHA COSTA
On-Highway Brasil LTDA.
Fornecedor



Documento assinado eletronicamente por **DEBORA ROCHA COSTA**, Usuário Externo, em 27/12/2023, às 11:13, conforme horário oficial de Brasília, com fundamento no art. 6º, caput e § 1º, do Decreto nº 8.539, de 8 de outubro de 2015, embasado no art. 9º, §§ 1º e 2º, da Portaria MEC nº 1.042, de 5 de novembro de 2015, respaldado no art. 9º, §§ 1º e 2º, da Portaria/FNDE nº 83, de 29 de fevereiro de 2016.



Documento assinado eletronicamente por **LEILANE MENDES BARRADAS, Diretor(a) de Administração**, em 27/12/2023, às 11:21, conforme horário oficial de Brasília, com fundamento no art. 6º, caput e § 1º, do Decreto nº 8.539, de 8 de outubro de 2015, embasado no art. 9º, §§ 1º e 2º, da Portaria MEC nº 1.042, de 5 de novembro de 2015, respaldado no art. 9º, §§ 1º e 2º, da Portaria/FNDE nº 83, de 29 de fevereiro de 2016.



A autenticidade deste documento pode ser conferida no site https://www.fn.de.gov.br/sei/controlador_externo.php?acao=documento_conferir&id_orgao_acesso_externo=0, informando o código verificador 3910923 e o código C 61DF4870.

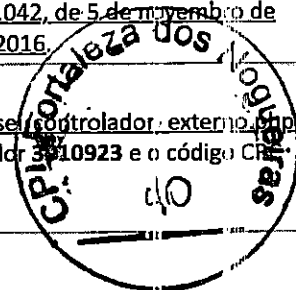

ENCARTE A

Seguindo a ordem de classificação, segue relação de fornecedores que mantiveram sua proposta original referente ao item 3:

<p>Fornecedor: VOLKSWAGEN TRUCK & BUS INDÚSTRIA E COMÉRCIO DE VEÍCULOS LTDA. CNPJ/MF: 06.020.318/0001-10 Endereço: Rua Volkswagen, 291 - 8º Andar - Jabaquara, São Paulo/SP - CEP: 04.344-901 Telefone: (11) 5582-5600 (Whatsapp); (11) 96904-3789 (Celular e Whatsapp) Representantes: Adriana Cecconello e Bruno da Silva Pereira</p>						
ITEM	ESPECIFICAÇÃO	TIPO DE TRANSMISSÃO	UNIDADE	QUANT.	VALOR UNITÁRIO	VALOR TOTAL
3	ORE 3	Mecânica	Unidade	3.500	R\$ 497.490,00	R\$ 1.741.215.000,00

<p>Fornecedor: MERCEDES BENZ DO BRASIL LTDA. CNPJ/MF: 59.104.273/0001-29 Endereço: Avenida Alfred Jurzykowski, 562, São Bernardo do Campo/SP - CEP: 09.680-900 Telefone: (11) 99156-3242 / (11) 4173-6093 Representantes: Gustavo Rossi Nogueira e Cleber Braga</p>						
ITEM	ESPECIFICAÇÃO	TIPO DE TRANSMISSÃO	UNIDADE	QUANT.	VALOR UNITÁRIO	VALOR TOTAL
3	ORE 3	Mecânica	Unidade	3.500	R\$ 558.997,00	R\$ 1.956.489.500,00

Ao

FUNDO NACIONAL DE DESENVOLVIMENTO DA EDUCAÇÃO – FNDE
 Endereço: Setor Bancário Sul (SBS), Quadra 2, Bloco F, Edifício FNDE
 CEP: 70070-929 – Brasília (DF)



PREGÃO ELETRÔNICO Nº 06/2023

PROPOSTA DE PREÇO

- **Nome da Empresa: IVECO**

Razão Social: On-Highway Brasil Ltda.

CNPJ: 36.519.422/0001-15

Endereço: Rodovia MG-238, S/N, km 73.5, Sala On-Highway, Bloco II, Distrito Industrial Norte Sete Lagoas/MG CEP: 35703-138

Telefone: (31) 99283-1710

E-mail: debora.rocha@ivecogroup.com

Banco: Santander 033 Agência: 2271 C/C: 13022266-0

- **Dados do Representante Legal da Empresa para assinatura da Ata de Registro de Preços**

Nome: DÉBORA ROCHA COSTA

Cargo/função: SUPERVISORA DE VENDAS AO GOVERNO

Endereço: Alameda Oscar Niemeyer, 132, 9º andar – 34006-049, Nova Lima, MG – Brazil

CPF: 049458766-06

RG: MG-10 415.471 Órgão Expedidor: SSP/MG

Telefone: (31) 99283-1710

E-mail: debora.rocha@ivecogroup.com

Naturalidade: BELO HORIZONTE

Nacionalidade: BRASIL

Apresentamos a nossa Proposta para o Registro de Preço Nacional para futura e eventual aquisição de Ônibus Rural Escolar, pelos Estados, Distrito Federal e Municípios, para o transporte escolar diário de estudantes das redes públicas de ensino, no âmbito

ITEM	TIPO E DESCRIÇÃO ORE	QUANT. ESTIMADA do ORE	UNIDADE DE MEDIDA	VALOR UNITÁRIO (R\$)	VALOR TOTAL(R\$)
2	ORE 2 Ônibus Distância Entre Eixos: 4.800 MM, Capacidade: 45 Lugares, Cor: Amarela, Potência: 115 CV, Quantidade Portas: Única Transmissão mecânica	3600	Unidade	R\$ 398.500,00	R\$ 1.434.600.000,00

Valor unitário (R\$ 398.500,00): Trezentos e noventa e oito mil e quinhentos reais.

Valor total para 3600 unidades: (R\$ 1.434.600.000,00): Um bilhão, quatrocentos e trinta e quatro milhões e seiscentos mil reais

Prazo de validade da proposta: 200 (duzentos) dias, contados da data de abertura do Pregão.

Declaramos que estamos de pleno acordo com todas as condições estabelecidas no edital e seus Anexos, bem como aceitamos todas as obrigações e responsabilidades especificadas no Edital.

Declaramos que nos valores acima deverão estar compreendidos, além do lucro, encargos sociais, taxas, seguros, manuseio, entrega, e quaisquer despesas de responsabilidade do proponente que, direta ou indiretamente, decorram da execução do objeto licitado, na forma e condições previstas neste Termo.

Belo Horizonte, 09 de outubro de 2023.

DEBORA ROCHA

COSTA:04945876

606

Assinado de forma digital por
DEBORA ROCHA
COSTA:04945876606
Dados: 2023.10.09 16:51:28 -03'00'

ON-HIGHWAY BRASIL LTDA.

CNPJ nº 36.519.422/0001-15

DÉBORA ROCHA COSTA

SUPERVISORA DE VENDAS AO GOVERNO

CPF: 049458766-06

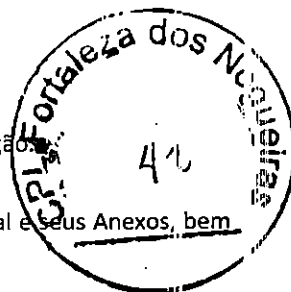

Ao

FUNDO NACIONAL DE DESENVOLVIMENTO DA EDUCAÇÃO – FNDE
 Endereço: Setor Bancário Sul (SBS), Quadra 2, Bloco F, Edifício FNDE
 CEP: 70070-929 – Brasília (DF)



PREGÃO ELETRÔNICO Nº 06/2023

PROPOSTA DE PREÇO

- **Nome da Empresa: IVECO**
Razão Social: On-Highway Brasil Ltda.
CNPJ: 36.519.422/0001-15
Endereço: Rodovia MG-238, S/N, km 73.5, Sala On-Highway, Bloco II, Distrito Industrial Norte Sete Lagoas/MG CEP: 35703-138
Telefone: (31) 99283-1710
E-mail: debora.rocha@ivecogroup.com
Banco: Santander 033 Agência: 2271 C/C: 13022266-0

- **Dados do Representante Legal da Empresa para assinatura da Ata de Registro de Preços**
Nome: DÉBORA ROCHA COSTA
Cargo/função: SUPERVISORA DE VENDAS AO GOVERNO
Endereço: Alameda Oscar Niemeyer, 132, 9º andar – 34006-049, Nova Lima, MG – Brazil
CPF: 049458766-06
RG: MG-10 415.471 Órgão Expedidor: SSP/MG
Telefone: (31) 99283-1710
E-mail: debora.rocha@ivecogroup.com
Naturalidade: BELO HORIZONTE
Nacionalidade: BRASIL

Apresentamos a nossa Proposta para o Registro de Preço Nacional para futura e eventual aquisição de Ônibus Rural Escolar, pelos Estados, Distrito Federal e Municípios, para o transporte escolar diário de estudantes das redes públicas de ensino, no âmbito

ITEM	TIPO E DESCRIÇÃO ORE	QUANT. ESTIMADA do ORE	UNIDADE DE MEDIDA	VALOR UNITÁRIO (R\$)	VALOR TOTAL (R\$)
3	ORE 3 Ônibus Distância Entre Eixos: 5950 MM, Capacidade: 60 Lugares, Cor: Amarela, Potência: 130 CV, Quantidade Portas: Única Transmissão mecânica	3500	Unidade	R\$ 469.499,00	R\$ 1.643.246.500,00

Valor unitário (R\$ 469.499,00): Quatrocentos e sessenta e nove mil, quatrocentos e noventa e nove reais.

Valor total para 3500 unidades: (1.643.246.500,00): Um bilhão, seiscentos e quarenta e três milhões, duzentos e quarenta e seis mil e quinhentos reais.

IVECO • GROUP

Prazo de validade da proposta: 200 (duzentos) dias, contados da data de abertura do Pregão.



Declaramos que estamos de pleno acordo com todas as condições estabelecidas no edital e seus Anexos, bem como aceitamos todas as obrigações e responsabilidades especificadas no Edital.

Declaramos que nos valores acima deverão estar compreendidos, além do lucro, encargos sociais, taxas, seguros, manuseio, entrega, e quaisquer despesas de responsabilidade do proponente que, direta ou indiretamente, decorram da execução do objeto licitado, na forma e condições previstas neste Termo.

Belo Horizonte, 09 de outubro de 2023.

DEBORA ROCHA
COSTA:04945876606

Assinado de forma digital por
DEBORA ROCHA
COSTA:04945876606
Dados: 2023.10.09 16:02:05 -03'00'

ON-HIGHWAY BRASIL LTDA.
CNPJ nº 36.519.422/0001-15
DÉBORA ROCHA COSTA
SUPERVISORA DE VENDAS AO GOVERNO
CPF: 049458766-06

IVECO
CAPITAL



IVECO
BUS

IVECO

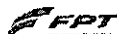

IVECO
DEFENSA VEICULOS



MAGIRUS



PREGÃO ELETRÔNICO

06/2023

ÓRGÃO GERENCIADOR: 153173

FUNDO NACIONAL DE DESENVOLVIMENTO DA EDUCAÇÃO

OBJETO

Registro de preço nacional para futura e eventual aquisição de Ônibus Rural Escolar, dos tipos ORE ZERO 4X4, ORE 1 4X4, ORE 1, ORE 2, ORE 3, e Ônibus Urbano Escolar, dos tipos ONUREA Piso Alto e ONUREA Piso Baixo, pelos Estados, Distrito Federal e Municípios, para o transporte escolar diário de estudantes das redes públicas de ensino, no âmbito do Programa Caminho da Escola, conforme condições, quantidades e exigências estabelecidas neste Edital e seus anexos

VALOR TOTAL DA CONTRATAÇÃO

SIGILOSO

DATA DA SESSÃO PÚBLICA

DIA 09/10/2023 ÀS 09H (HORÁRIO DE BRASÍLIA)

CRITÉRIO DE JULGAMENTO:

MENOR PREÇO POR ITEM

MODO DE DISPUTA:

ABERTO E FECHADO

PREFERÊNCIA ME/EPP/EQUIPARADAS

NÃO

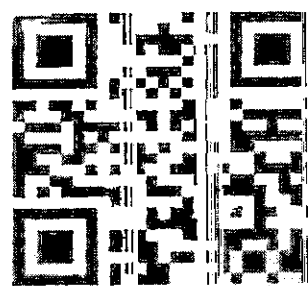

Baixe o APP Compras.gov.br e apresente sua proposta!

Sumário

1. DO OBJETO.....	3
2. DO REGISTRO DE PREÇOS.....	8
3. DA PARTICIPAÇÃO NA LICITAÇÃO.....	8
4. DA APRESENTAÇÃO DA PROPOSTA E DOS DOCUMENTOS DE HABILITAÇÃO.....	5
5. DO PREENCHIMENTO DA PROPOSTA.....	6
6. DA ABERTURA DA SESSÃO, CLASSIFICAÇÃO DAS PROPOSTAS E FORMULAÇÃO DE LANCES.....	7
7. DA FASE DE JULGAMENTO.....	10
8. DA FASE DE HABILITAÇÃO.....	12
9. DA ATA DE REGISTRO DE PREÇOS.....	13
10. DA FORMAÇÃO DO CADASTRO DE RESERVA.....	14
11. DOS RECURSOS.....	15
12. DAS INFRAÇÕES ADMINISTRATIVAS E SANÇÕES.....	15
13. DA IMPUGNAÇÃO AO EDITAL E DO PEDIDO DE ESCLARECIMENTO.....	17
14. DAS DISPOSIÇÕES GERAIS.....	18

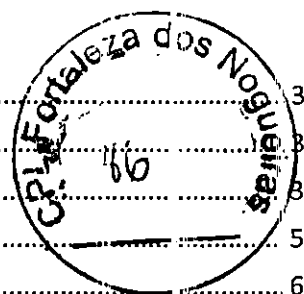



FUNDO NACIONAL DE DESENVOLVIMENTO DA EDUCAÇÃO
Setor Bancário Sul, Quadra 2, Bloco F, Edifício FNDE. - Bairro Asa Sul, Brasília/DF, CEP 70070-929
Telefone: 0800-616161 - <https://www.fnde.gov.br>

FUNDO NACIONAL DE DESENVOLVIMENTO DA EDUCAÇÃO
PREGÃO ELETRÔNICO Nº 6/2023
(PROCESSO ADMINISTRATIVO Nº 23034.028908/2022-18)

Torna-se público que o FUNDO NACIONAL DE DESENVOLVIMENTO DA EDUCAÇÃO - FNDE, por meio da Coordenação Geral de Articulações e Contratos - CGARC, sediado no Setor Bancário Sul, Quadra 2, Bloco "F", Edifício FNDE, na cidade de Brasília-DF, inscrito no CNPJ sob o nº 00.378.257/0001-81, realizará licitação, para REGISTRO DE PREÇOS, na modalidade PREGÃO, na forma ELETRÔNICA, com critério de julgamento MENOR PREÇO POR ITEM, modo de disputa ABERTO E FECHADO, nos termos da Lei nº 14.133, de 1º de abril de 2021, do Decreto nº 11.462, de 31 de março de 2023, e demais legislação aplicável e, ainda, de acordo com as condições estabelecidas neste Edital.

1. DO OBJETO

1.1. O objeto da presente licitação é o registro de preço nacional para futura e eventual aquisição de Ônibus Rural Escolar, dos tipos ORE ZERO 4X4, ORE 1 4X4, ORE 1, ORE 2, ORE 3, e Ônibus Urbano Escolar, dos tipos ONUREA Piso Alto e ONUREA Piso Baixo, pelos Estados, Distrito Federal e Municípios, para o transporte escolar diário de estudantes das redes públicas de ensino, no âmbito do Programa Caminho da Escola, conforme condições, quantidades e exigências estabelecidas neste Edital e seus anexos.

1.2. A licitação será dividida em itens, conforme tabela constante do Termo de Referência, facultando-se ao licitante a participação em quantos itens forem de seu interesse.

2. DO REGISTRO DE PREÇOS

2.1. As regras referentes aos órgãos gerenciador e participantes, bem como a eventuais adesões são as que constam da minuta de Ata de Registro de Preços.

3. DA PARTICIPAÇÃO NA LICITAÇÃO

3.1. Poderão participar deste Pregão os interessados que estiverem previamente credenciados no Sistema de Cadastramento Unificado de Fornecedores - SICAF e no Sistema de Compras do Governo Federal (www.gov.br/compras).

3.1.1. Os interessados deverão atender às condições exigidas no cadastramento no Sicafe até o terceiro dia útil anterior à data prevista para recebimento das propostas.

3.2. O licitante responsabiliza-se exclusiva e formalmente pelas transações efetuadas em seu nome, assume como firmes e verdadeiras suas propostas e seus lances, inclusive os atos praticados diretamente ou por seu representante, excluída a responsabilidade do provedor do sistema ou do órgão ou entidade promotora da licitação por eventuais danos decorrentes de uso indevido das credenciais de acesso, ainda que por terceiros.

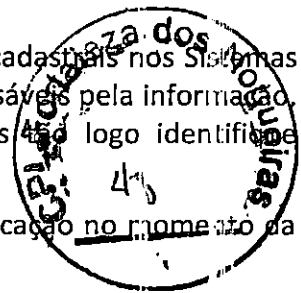

3.3. É de responsabilidade do cadastrado conferir a exatidão dos seus dados cadastrais nos Sistemas relacionados no item anterior e mantê-los atualizados junto aos órgãos responsáveis pela informação, devendo proceder, imediatamente, à correção ou à alteração dos registros logo que se identificar incorreção ou aqueles se tornem desatualizados.

3.4. A não observância do disposto no item anterior poderá ensejar desclassificação no momento da habilitação.

3.5. Será concedido tratamento favorecido para as microempresas e empresas de pequeno porte, para o agricultor familiar, o produtor rural pessoa física e para o microempreendedor individual - MEI, nos limites previstos da Lei Complementar nº 123, de 2006 e do Decreto n.º 8.538, de 2015.

3.6. Não poderão disputar esta licitação:

3.6.1. aquele que não atenda às condições deste Edital e seu(s) anexo(s);

3.6.2. autor do anteprojeto, do projeto básico ou do projeto executivo, pessoa física ou jurídica, quando a licitação versar sobre serviços ou fornecimento de bens a ele relacionados;

3.6.3. empresa, isoladamente ou em consórcio, responsável pela elaboração do projeto básico ou do projeto executivo, ou empresa da qual o autor do projeto seja dirigente, gerente, controlador, acionista ou detentor de mais de 5% (cinco por cento) do capital com direito a voto, responsável técnico ou subcontratado, quando a licitação versar sobre serviços ou fornecimento de bens a ela necessários;

3.6.4. pessoa física ou jurídica que se encontre, ao tempo da licitação, impossibilitada de participar da licitação em decorrência de sanção que lhe foi imposta;

3.6.5. aquele que mantenha vínculo de natureza técnica, comercial, econômica, financeira, trabalhista ou civil com dirigente do órgão ou entidade contratante ou com agente público que desempenhe função na licitação ou atue na fiscalização ou na gestão do contrato, ou que deles seja cônjuge, companheiro ou parente em linha reta, colateral ou por afinidade, até o terceiro grau;

3.6.6. empresas controladoras, controladas ou coligadas, nos termos da Lei nº 6.404, de 15 de dezembro de 1976, concorrendo entre si;

3.6.7. pessoa física ou jurídica que, nos 5 (cinco) anos anteriores à divulgação do edital, tenha sido condenada judicialmente, com trânsito em julgado, por exploração de trabalho infantil, por submissão de trabalhadores a condições análogas às de escravo ou por contratação de adolescentes nos casos vedados pela legislação trabalhista;

3.6.8. agente público do órgão ou entidade licitante;

3.6.9. pessoas jurídicas reunidas em consórcio;

3.6.10. Organizações da Sociedade Civil de Interesse Público - OSCIP, atuando nessa condição;

3.6.11. Não poderá participar, direta ou indiretamente, da licitação ou da execução do contrato agente público do órgão ou entidade contratante, devendo ser observadas as situações que possam configurar conflito de interesses no exercício ou após o exercício do cargo ou emprego, nos termos da legislação que disciplina a matéria, conforme § 1º do art. 9º da Lei nº 14.133, de 2021.

3.7. O impedimento de que trata o item 3.6.4 será também aplicado ao licitante que atue em substituição a outra pessoa, física ou jurídica, com o intuito de burlar a efetividade da sanção a ela aplicada, inclusive a sua controladora, controlada ou coligada, desde que devidamente comprovado o ilícito ou a utilização fraudulenta da personalidade jurídica do licitante.

3.8. A critério da Administração e exclusivamente a seu serviço, o autor dos projetos e a empresa a que se referem os itens 3.6.2 e 3.6.3 poderão participar no apoio das atividades de planejamento da

contratação, de execução da licitação ou de gestão do contrato, desde que sob supervisão exclusiva de agentes públicos do órgão ou entidade.

3.9. Equiparam-se aos autores do projeto as empresas integrantes do mesmo grupo econômico.

3.10. O disposto nos itens 3.6.2 e 3.6.3 não impede a licitação ou a contratação de serviço que inclua como encargo do contratado a elaboração do projeto básico e do projeto executivo, nas contratações integradas, e do projeto executivo, nos demais regimes de execução.

3.11. Em licitações e contratações realizadas no âmbito de projetos e programas parcialmente financiados por agência oficial de cooperação estrangeira ou por organismo financeiro internacional com recursos do financiamento ou da contrapartida nacional, não poderá participar pessoa física ou jurídica que integre o rol de pessoas sancionadas por essas entidades ou que seja declarada inidônea nos termos da Lei nº 14.133/2021.

3.12. A vedação de que trata o item 3.6.8 estende-se a terceiro que auxilie a condução da contratação na qualidade de integrante de equipe de apoio, profissional especializado ou funcionário ou representante de empresa que preste assessoria técnica.

4. DA APRESENTAÇÃO DA PROPOSTA E DOS DOCUMENTOS DE HABILITAÇÃO

4.1. Os licitantes encaminharão, exclusivamente por meio do sistema eletrônico, a proposta com o preço, conforme o critério de julgamento adotado neste Edital, até a data e o horário estabelecidos para abertura da sessão pública.

4.2. Na presente licitação, **a fase de habilitação sucederá as fases de apresentação de propostas e lances e de julgamento.**

4.3. No cadastramento da proposta inicial, o licitante declarará, em campo próprio do sistema, que:

4.3.1. está ciente e concorda com as condições contidas no edital e seus anexos, bem como de que a proposta apresentada compreende a integralidade dos custos para atendimento dos direitos trabalhistas assegurados na Constituição Federal, nas leis trabalhistas, nas normas infralegais, nas convenções coletivas de trabalho e nos termos de ajustamento de conduta vigentes na data de sua entrega em definitivo e que cumpre plenamente os requisitos de habilitação definidos no instrumento convocatório;

4.3.2. não emprega menor de 18 anos em trabalho noturno, perigoso ou insalubre e não emprega menor de 16 anos, salvo menor, a partir de 14 anos, na condição de aprendiz, nos termos do artigo 7º, XXXIII, da Constituição;

4.3.3. não possui empregados executando trabalho degradante ou forçado, observando o disposto nos incisos III e IV do art. 1º e no inciso III do art. 5º da Constituição Federal;

4.3.4. cumpre as exigências de reserva de cargos para pessoa com deficiência e para reabilitado da Previdência Social, previstas em lei e em outras normas específicas.

4.4. O licitante organizado em cooperativa deverá declarar, ainda, em campo próprio do sistema eletrônico, que cumpre os requisitos estabelecidos no artigo 16 da Lei nº 14.133, de 2021.

4.5. O fornecedor enquadrado como microempresa, empresa de pequeno porte ou sociedade cooperativa deverá declarar, ainda, em campo próprio do sistema eletrônico, que cumpre os requisitos estabelecidos no artigo 3º da Lei Complementar nº 123, de 2006, estando apto a usufruir do tratamento favorecido estabelecido em seus arts. 42 a 49, observado o disposto nos §§ 1º ao 3º do art. 4º, da Lei nº 14.133, de 2021.

4.5.1. no item exclusivo para participação de microempresas e empresas de pequeno porte, a assinalação do campo "não" impedirá o prosseguimento no certame, para aquele item;

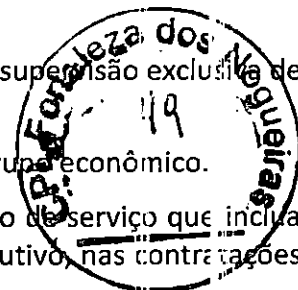

4.5.2. nos itens em que a participação não for exclusiva para microempresas e empresas de pequeno porte, a assinalação do campo “não” apenas produzirá o efeito de o licitante não ter direito ao tratamento favorecido previsto na Lei Complementar nº 123, de 2006, mesmo que microempresa, empresa de pequeno porte ou sociedade cooperativa.

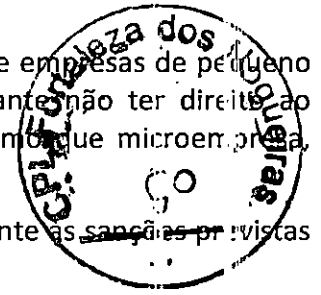

4.6. A falsidade da declaração de que trata os itens 4.3 ou 4.5 sujeitará o licitante às sanções previstas na Lei nº 14.133, de 2021, e neste Edital.

4.7. Os licitantes poderão retirar ou substituir a proposta até a abertura da sessão pública.

4.8. Não haverá ordem de classificação na etapa de apresentação da proposta e dos documentos de habilitação pelo licitante, o que ocorrerá somente após os procedimentos de abertura da sessão pública e da fase de envio de lances.

4.9. Serão disponibilizados para acesso público os documentos que compõem a proposta dos licitantes convocados para apresentação de propostas, após a fase de envio de lances.

4.10. Desde que disponibilizada a funcionalidade no sistema, o licitante poderá parametrizar o seu valor final mínimo ou o seu percentual de desconto máximo quando do cadastramento da proposta e obedecerá às seguintes regras:

4.10.1. a aplicação do intervalo mínimo de diferença de valores ou de percentuais entre os lances, que incidirá tanto em relação aos lances intermediários quanto em relação ao lance que cobrir a melhor oferta; e

4.10.2. os lances serão de envio automático pelo sistema, respeitado o valor final mínimo, caso estabelecido, e o intervalo de que trata o subitem acima.

4.11. O valor final mínimo ou o percentual de desconto final máximo parametrizado no sistema poderá ser alterado pelo fornecedor durante a fase de disputa, sendo vedado:

4.11.1. valor superior a lance já registrado pelo fornecedor no sistema, quando adotado o critério de julgamento por menor preço; e

4.11.2. percentual de desconto inferior a lance já registrado pelo fornecedor no sistema, quando adotado o critério de julgamento por maior desconto.

4.12. O valor final mínimo ou o percentual de desconto final máximo parametrizado na forma do item 4.10 possuirá caráter sigiloso para os demais fornecedores e para o órgão ou entidade promotora da licitação, podendo ser disponibilizado estrita e permanentemente aos órgãos de controle externo e interno.

4.13. Caberá ao licitante interessado em participar da licitação acompanhar as operações no sistema eletrônico durante o processo licitatório e se responsabilizar pelo ônus decorrente da perda de negócios diante da inobservância de mensagens emitidas pela Administração ou de sua desconexão.

4.14. O licitante deverá comunicar imediatamente ao provedor do sistema qualquer acontecimento que possa comprometer o sigilo ou a segurança, para imediato bloqueio de acesso.

5. DO PREENCHIMENTO DA PROPOSTA

5.1. O licitante deverá enviar sua proposta mediante o preenchimento, no sistema eletrônico, dos seguintes campos:

5.1.1. Valor unitário e total do item;

5.1.2. Marca;

5.1.3. Fabricante;

5.1.4. Descrição detalhada do objeto, contendo as informações similares à especificação do Termo de Referência: indicando, no que for aplicável, o modelo, garantia, número do registro de inscrição ou bem no órgão competente, quando for o caso.

5.2. Todas as especificações do objeto contidas na proposta vinculam o licitante.

5.2.1. O licitante não poderá oferecer proposta em quantitativo inferior ao máximo previsto para contratação.

5.3. Nos valores propostos estarão inclusos todos os custos operacionais, encargos previdenciários, trabalhistas, tributários, comerciais e quaisquer outros que incidam direta ou indiretamente na execução do objeto.

5.4. Os preços ofertados, tanto na proposta inicial, quanto na etapa de lances, serão de exclusiva responsabilidade do licitante, não lhe assistindo o direito de pleitear qualquer alteração, sob alegação de erro, omissão ou qualquer outro pretexto.

5.5. Se o regime tributário da empresa implicar o recolhimento de tributos em percentuais variáveis, a cotação adequada será a que corresponde à média dos efetivos recolhimentos da empresa nos últimos doze meses.

5.6. Independentemente do percentual de tributo inserido na planilha, no pagamento serão retidos na fonte os percentuais estabelecidos na legislação vigente.

5.7. A apresentação das propostas implica obrigatoriedade do cumprimento das disposições nelas contidas, em conformidade com o que dispõe o Termo de Referência, assumindo o proponente o compromisso de executar o objeto licitado nos seus termos, bem como de fornecer os materiais, equipamentos, ferramentas e utensílios necessários, em quantidades e qualidades adequadas à perfeita execução contratual, promovendo, quando requerido, sua substituição.

5.7.1. O prazo de validade da proposta não será inferior a 200 (duzentos) dias, a contar da data de sua apresentação.

5.7.2. Os licitantes devem respeitar os preços máximos estabelecidos nas normas de regência de contratações públicas federais, quando participarem de licitações públicas;

5.8. O descumprimento das regras supramencionadas pela Administração por parte dos contratados pode ensejar a responsabilização pelo Tribunal de Contas da União e, após o devido processo legal, gerar as seguintes consequências: assinatura de prazo para a adoção das medidas necessárias ao exato cumprimento da lei, nos termos do art. 71, inciso IX, da Constituição; ou condenação dos agentes públicos responsáveis e da empresa contratada ao pagamento dos prejuízos ao erário, caso verificada a ocorrência de superfaturamento por sobrepreço na execução do contrato.

6. DA ABERTURA DA SESSÃO, CLASSIFICAÇÃO DAS PROPOSTAS E FORMULAÇÃO DE LANCES

6.1. A abertura da presente licitação dar-se-á automaticamente em sessão pública, por meio de sistema eletrônico, na data, horário e local indicados neste Edital.

6.2. Os licitantes poderão retirar ou substituir a proposta ou os documentos de habilitação, quando for o caso, anteriormente inseridos no sistema, até a abertura da sessão pública.

6.3. O sistema disponibilizará campo próprio para troca de mensagens entre o Pregoeiro e os licitantes.

6.4. Iniciada a etapa competitiva, os licitantes deverão encaminhar lances exclusivamente por meio de sistema eletrônico, sendo imediatamente informados do seu recebimento e do valor consignado no registro.

6.5. O lance deverá ser ofertado pelo **valor unitário** do item.

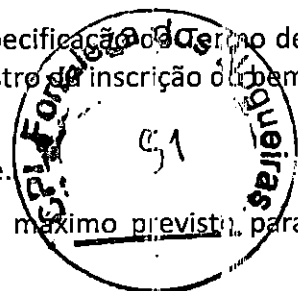

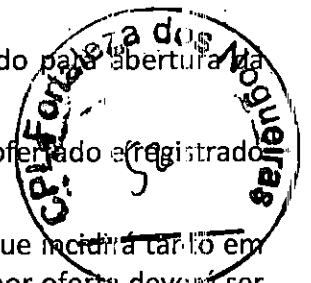

- 6.6. Os licitantes poderão oferecer lances sucessivos, observando o horário fixado para a abertura da sessão e as regras estabelecidas no Edital.
- 6.7. O licitante somente poderá oferecer lance de valor inferior ao último por ele ofertado e registrado pelo sistema.
- 6.8. O intervalo mínimo de diferença de valores ou percentuais entre os lances, que incidirá tanto em relação aos lances intermediários quanto em relação à proposta que cobrir a melhor oferta, deverá ser de **R\$ 10,00 (dez reais)**.
- 6.9. O licitante poderá, uma única vez, excluir seu último lance ofertado, no intervalo de quinze segundos após o registro no sistema, na hipótese de lance inconsistente ou inexequível.
- 6.10. O procedimento seguirá de acordo com o modo de disputa adotado.
- 6.11. Considerando a adoção, para o envio de lances no pregão eletrônico, o modo de disputa “aberto e fechado”, os licitantes apresentarão lances públicos e sucessivos, com lance final e fechado.
- 6.11.1. A etapa de lances da sessão pública terá duração inicial de quinze minutos. Após esse prazo, o sistema encaminhará aviso de fechamento iminente dos lances, após o que transcorrerá o período de até dez minutos, aleatoriamente determinado, findo o qual será automaticamente encerrada a recepção de lances.
- 6.11.2. Encerrado o prazo previsto no subitem anterior, o sistema abrirá oportunidade para que o autor da oferta de valor mais baixo e os das ofertas com preços até 10% (dez por cento) superiores àquela possam ofertar um lance final e fechado em até cinco minutos, o qual será sigiloso até o encerramento deste prazo.
- 6.11.3. No procedimento de que trata o subitem supra, o licitante poderá optar por manter o seu último lance da etapa aberta, ou por ofertar melhor lance.
- 6.11.4. Não havendo pelo menos três ofertas nas condições definidas neste item, poderão os autores dos melhores lances subsequentes, na ordem de classificação, até o máximo de três, oferecer um lance final e fechado em até cinco minutos, o qual será sigiloso até o encerramento deste prazo.
- 6.11.5. Após o término dos prazos estabelecidos nos subitens anteriores, o sistema ordenará e divulgará os lances segundo a ordem crescente de valores.
- 6.12. Não serão aceitos dois ou mais lances de mesmo valor, prevalecendo aquele que for recebido e registrado em primeiro lugar.
- 6.13. Durante o transcurso da sessão pública, os licitantes serão informados, em tempo real, do valor do menor lance registrado, vedada a identificação do licitante.
- 6.14. No caso de desconexão com o Pregoeiro, no decorrer da etapa competitiva do Pregão, o sistema eletrônico poderá permanecer acessível aos licitantes para a recepção dos lances.
- 6.15. Quando a desconexão do sistema eletrônico para o pregoeiro persistir por tempo superior a dez minutos, a sessão pública será suspensa e reiniciada somente após decorridas vinte e quatro horas da comunicação do fato pelo Pregoeiro aos participantes, no sítio eletrônico utilizado para divulgação.
- 6.16. Caso o licitante não apresente lances, concorrerá com o valor de sua proposta.
- 6.17. Em relação a itens não exclusivos para participação de microempresas e empresas de pequeno porte, uma vez encerrada a etapa de lances, será efetivada a verificação automática, junto à Receita Federal, do porte da entidade empresarial. O sistema identificará em coluna própria as microempresas e empresas de pequeno porte participantes, procedendo à comparação com os valores da primeira colocada, se esta for empresa de maior porte, assim como das demais classificadas, para o fim de aplicar-

se o disposto nos arts. 44 e 45 da Lei Complementar nº 123, de 2006, regulamentada pelo Decreto nº 8.538, de 2015.

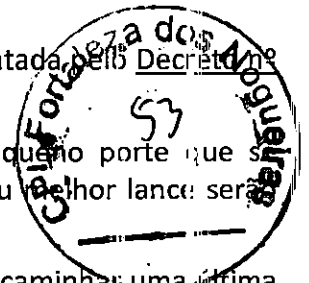

6.17.1. Nessas condições, as propostas de microempresas e empresas de pequeno porte que se encontrarem na faixa de até 5% (cinco por cento) acima da melhor proposta ou melhor lance serão consideradas empatadas com a primeira colocada.

6.17.2. A melhor classificada nos termos do subitem anterior terá o direito de encaminhar uma última oferta para desempate, obrigatoriamente em valor inferior ao da primeira colocada, no prazo de 5 (cinco) minutos controlados pelo sistema, contados após a comunicação automática para tanto.

6.17.3. Caso a microempresa ou a empresa de pequeno porte melhor classificada desista ou não se manifeste no prazo estabelecido, serão convocadas as demais licitantes microempresa e empresa de pequeno porte que se encontrem naquele intervalo de 5% (cinco por cento), na ordem de classificação, para o exercício do mesmo direito, no prazo estabelecido no subitem anterior.

6.17.4. No caso de equivalência dos valores apresentados pelas microempresas e empresas de pequeno porte que se encontrem nos intervalos estabelecidos nos subitens anteriores, será realizado sorteio entre elas para que se identifique aquela que primeiro poderá apresentar melhor oferta.

6.18. Só poderá haver empate entre propostas iguais (não seguidas de lances), ou entre lances finais da fase fechada do modo de disputa aberto e fechado.

6.18.1. Havendo eventual empate entre propostas ou lances, o critério de desempate será aquele previsto no art. 60 da Lei nº 14.133, de 2021, nesta ordem:

6.18.1.1. disputa final, hipótese em que os licitantes empatados poderão apresentar nova proposta em ato contínuo à classificação;

6.18.1.2. avaliação do desempenho contratual prévio dos licitantes, para a qual deverão preferencialmente ser utilizados registros cadastrais para efeito de atesto de cumprimento de obrigações previstos nesta Lei;

6.18.1.3. desenvolvimento pelo licitante de ações de equidade entre homens e mulheres no ambiente de trabalho, conforme regulamento;

6.18.1.4. desenvolvimento pelo licitante de programa de integridade, conforme orientações dos órgãos de controle.

6.19. Persistindo o empate, será assegurada preferência, sucessivamente, aos bens e serviços produzidos ou prestados por:

6.19.1. empresas estabelecidas no território do Estado ou do Distrito Federal do órgão ou entidade da Administração Pública estadual ou distrital licitante ou, no caso de licitação realizada por órgão ou entidade de Município, no território do Estado em que este se localize;

6.19.2. empresas brasileiras;

6.19.3. empresas que invistam em pesquisa e no desenvolvimento de tecnologia no País;

6.19.4. empresas que comprovem a prática de mitigação, nos termos da Lei nº 12.187, de 29 de dezembro de 2009.

6.20. Encerrada a etapa de envio de lances da sessão pública, na hipótese da proposta do primeiro colocado permanecer acima do preço máximo ou inferior ao desconto definido para a contratação, o pregoeiro poderá negociar condições mais vantajosas, após definido o resultado do julgamento.

6.20.1. Não será admitida a previsão de preços diferentes em razão de local de entrega.

6.20.2. A negociação poderá ser feita com os demais licitantes, segundo a ordem de classificação inicialmente estabelecida, quando o primeiro colocado, mesmo após a negociação, for desclassificado em razão de sua proposta permanecer acima do preço máximo definido pela Administração.

6.20.3. A negociação será realizada por meio do sistema, podendo ser acompanhada pelos demais licitantes.

6.20.4. O resultado da negociação será divulgado a todos os licitantes e anexado aos autos do processo licitatório.

6.20.5. O pregoeiro solicitará ao licitante mais bem classificado que, no prazo de **2 (duas) horas**, envie a proposta adequada ao último lance ofertado após a negociação realizada, acompanhada, se for o caso, dos documentos complementares, quando necessários à confirmação daqueles exigidos neste Edital e já apresentados.

6.20.6. É facultado ao pregoeiro prorrogar o prazo estabelecido, a partir de solicitação fundamentada feita no chat pelo licitante, antes de findo o prazo.

6.21. Após a negociação do preço, o Pregoeiro iniciará a fase de aceitação e julgamento da proposta.

7. DA FASE DE JULGAMENTO

7.1. Encerrada a etapa de negociação, o pregoeiro verificará se o licitante provisoriamente classificado em primeiro lugar atende às condições de participação no certame, conforme previsto no art. 14 da Lei nº 14.133/2021, legislação correlata e no item 3 do edital, especialmente quanto à existência de sanção que impeça a participação no certame ou a futura contratação, mediante a consulta aos seguintes cadastros:

7.1.1. SICAF;

7.1.2. Cadastro Nacional de Empresas Inidôneas e Suspensas - CEIS, mantido pela Controladoria-Geral da União (<https://portaldatransparencia.gov.br/sancoes/consulta?ordenarPor=nomeSancionado&direcao=asc>); e

7.1.3. Cadastro Nacional de Empresas Punidas – CNEP, mantido pela Controladoria-Geral da União (<https://portaldatransparencia.gov.br/pagina-interna/603244-cnep>).

7.2. A consulta aos cadastros será realizada em nome da empresa licitante e também de seu sócio majoritário, por força da vedação de que trata o artigo 12 da Lei nº 8.429, de 1992.

7.3. Caso conste na Consulta de Situação do licitante a existência de Ocorrências Impeditivas Indiretas, o Pregoeiro diligenciará para verificar se houve fraude por parte das empresas apontadas no Relatório de Ocorrências Impeditivas Indiretas. (IN nº 3/2018, art. 29, caput)

7.3.1. A tentativa de burla será verificada por meio dos vínculos societários, linhas de fornecimento similares, dentre outros. (IN nº 3/2018, art. 29, §1º).

7.3.2. O licitante será convocado para manifestação previamente a uma eventual desclassificação. (IN nº 3/2018, art. 29, §2º).

7.3.3. Constatada a existência de sanção, o licitante será reputado inabilitado, por falta de condição de participação.

7.4. Caso o licitante provisoriamente classificado em primeiro lugar tenha se utilizado de algum tratamento favorecido às ME/EPPs, o pregoeiro verificará se faz jus ao benefício, em conformidade com os itens 3 e 4 deste edital.

7.5. Verificadas as condições de participação e de utilização do tratamento favorecido, o pregoeiro examinará a proposta classificada em primeiro lugar quanto à adequação ao objeto e à compatibilidade do preço em relação ao máximo estipulado para contratação neste Edital e em seus anexos, observado

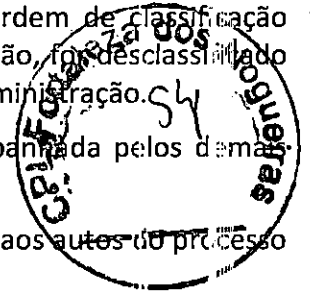

o disposto no artigo 29 a 35 da IN SEGES nº 73, de 30 de setembro de 2022.

7.6. Será desclassificada a proposta vencedora que:

7.6.1. contiver vícios insanáveis;

7.6.2. não obedecer às especificações técnicas contidas no Termo de Referência;

7.6.3. apresentar preços inexequíveis ou permanecerem acima do preço máximo definido para a contratação;

7.6.4. não tiverem sua exequibilidade demonstrada, quando exigido pela Administração;

7.6.5. apresentar desconformidade com quaisquer outras exigências deste Edital ou seus anexos desde que insanável.

7.7. No caso de bens e serviços em geral, é indício de inexequibilidade das propostas valores inferiores a 50% (cinquenta por cento) do valor orçado pela Administração.

7.7.1. A inexequibilidade, na hipótese de que trata o caput, só será considerada após diligência do pregoeiro, que comprove:

7.7.1.1. que o custo do licitante ultrapassa o valor da proposta; e

7.7.1.2. inexistirem custos de oportunidade capazes de justificar o vulto da oferta.

7.8. Se houver indícios de inexequibilidade da proposta de preço, ou em caso da necessidade de esclarecimentos complementares, poderão ser efetuadas diligências, para que a empresa comprove a exequibilidade da proposta.

7.9. Erros no preenchimento da planilha não constituem motivo para a desclassificação da proposta. A planilha poderá ser ajustada pelo fornecedor, no prazo indicado pelo sistema, desde que não haja majoração do preço e que se comprove que este é o bastante para arcar com todos os custos da contratação;

7.9.0.1. O ajuste de que trata este dispositivo se limita a sanar erros ou falhas que não alterem a substância das propostas;

7.9.0.2. Considera-se erro no preenchimento da planilha passível de correção a indicação de recolhimento de impostos e contribuições na forma do Simples Nacional, quando não cabível esse regime.

7.10. Para fins de análise da proposta quanto ao cumprimento das especificações do objeto, poderá ser colhida a manifestação escrita do setor requisitante do serviço ou da área especializada no objeto.

7.11. Caso o Termo de Referência exija a apresentação do protótipo, o licitante classificado em primeiro lugar deverá apresentá-lo, conforme disciplinado no Edital e seus anexos, sob pena de não aceitação da proposta.

8.11.1. Os documentos necessários para a comprovação de qualificação técnica do protótipo serão descritos no Edital e seus anexos, conjuntamente com os procedimentos de controle de qualidade, conforme descrição constante do item 4.3 do Termo de Referência e demais anexos.

7.12. Por meio de mensagem no sistema, será divulgado o local e horário de realização do procedimento para a inspeção dos protótipos, cuja presença será facultada a todos os interessados, incluindo os demais licitantes.

7.13. Os resultados da 1ª Etapa do Controle de Qualidade: Fase 1 – Análise Documental e Fase 2: Inspeção do Protótipo serão divulgados por meio de mensagem no sistema.



7.14. No caso de não haver entrega do protótipo ou ocorrer atraso na entrega, sem justificativa aceita pelo Pregoeiro, ou havendo entrega de protótipo fora das especificações previstas neste Edital e seus anexos, a proposta do licitante será recusada.

7.15. Se o protótipo apresentado pelo primeiro classificado não for(em) aceito(s) pelo Pregoeiro analisará a aceitabilidade da proposta ou lance ofertado pelo segundo classificado. Seguir-se-á com a verificação das documentações e dos protótipos e, assim, sucessivamente, até a verificação de uma que atenda às especificações constantes no Edital e seus anexos.

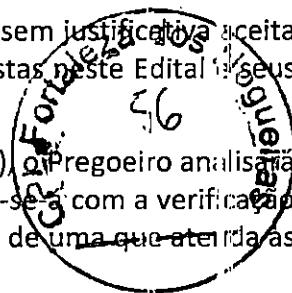

8. DA FASE DE HABILITAÇÃO

8.1. Os documentos previstos no Termo de Referência, necessários e suficientes para demonstrar a capacidade do licitante de realizar o objeto da licitação, serão exigidos para fins de habilitação, nos termos dos arts. 62 a 70 da Lei nº 14.133, de 2021.

8.2. A documentação exigida para fins de habilitação jurídica, fiscal, social e trabalhista e econômico-financeira, poderá ser substituída pelo registro cadastral no SICAF.

8.3. Quando permitida a participação de empresas estrangeiras que não funcionem no País, as exigências de habilitação serão atendidas mediante documentos equivalentes, inicialmente apresentados em tradução livre.

8.4. Na hipótese de o licitante vencedor ser empresa estrangeira que não funcione no País, para fins de assinatura do contrato ou da ata de registro de preços, os documentos exigidos para a habilitação serão traduzidos por tradutor juramentado no País e apostilados nos termos do disposto no Decreto nº 8.660, de 29 de janeiro de 2016, ou de outro que venha a substituí-lo, ou consularizados pelos respectivos consulados ou embaixadas.

8.5. Os documentos exigidos para fins de habilitação poderão ser apresentados em original, por cópia ou por prova de autenticidade de documento passa a poder ser feita “mediante a declaração de autenticidade por advogado, sob sub responsabilidade pessoal.

8.6. Os documentos exigidos para fins de habilitação poderão ser substituídos por registro cadastral emitido por órgão ou entidade pública, desde que o registro tenha sido feito em obediência ao disposto na Lei nº 14.133/2021.

8.7. Será verificado se o licitante apresentou declaração de que atende aos requisitos de habilitação, e o declarante responderá pela veracidade das informações prestadas, na forma da lei (art. 63, I, da Lei nº 14.133/2021).

8.8. Será verificado se o licitante apresentou no sistema, sob pena de inabilitação, a declaração de que cumpre as exigências de reserva de cargos para pessoa com deficiência e para reabilitado da Previdência Social, previstas em lei e em outras normas específicas.

8.9. O licitante deverá apresentar, sob pena de desclassificação, declaração de que suas propostas econômicas compreendem a integralidade dos custos para atendimento dos direitos trabalhistas assegurados na Constituição Federal, nas leis trabalhistas, nas normas infralegais, nas convenções coletivas de trabalho e nos termos de ajustamento de conduta vigentes na data de entrega das propostas.

8.10. A habilitação será verificada por meio do Sicafe, nos documentos por ele abrangidos.

8.10.1. Somente haverá a necessidade de comprovação do preenchimento de requisitos mediante apresentação dos documentos originais não-digitais quando houver dúvida em relação à integridade do documento digital ou quando a lei expressamente o exigir. (IN nº 3/2018, art. 4º, §1º, e art. 6º, §4º).

8.11. É de responsabilidade do licitante conferir a exatidão dos seus dados cadastrais no Sicafe e mantê-

los atualizados junto aos órgãos responsáveis pela informação, devendo proceder imediatamente à correção ou à alteração dos registros tão logo identifique incorreção ou aqueles se tornarem desatualizados. (IN nº 3/2018, art. 7º, caput).

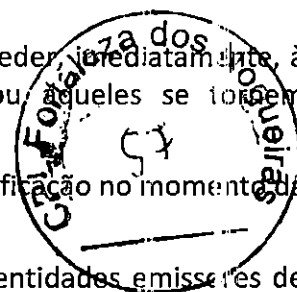

8.11.1. A não observância do disposto no item anterior poderá ensejar desclassificação no momento da habilitação. (IN nº 3/2018, art. 7º, parágrafo único).

8.12. A verificação pelo pregoeiro, em sítios eletrônicos oficiais de órgãos e entidades emissoras de certidões constitui meio legal de prova, para fins de habilitação.

8.12.1. Os documentos exigidos para habilitação que não estejam contemplados no Sicaf serão enviados por meio do sistema, em formato digital, no prazo de duas horas, prorrogável por igual período, contado da solicitação do pregoeiro.

8.13. A verificação no Sicaf ou a exigência dos documentos nele não contidos somente será feita em relação ao licitante vencedor.

8.13.1. Os documentos relativos à regularidade fiscal que constem do Termo de Referência somente serão exigidos, em qualquer caso, em momento posterior ao julgamento das propostas, e apenas do licitante mais bem classificado.

8.14. Após a entrega dos documentos para habilitação, não será permitida a substituição ou a apresentação de novos documentos, salvo em sede de diligência, para (Lei 14.133/21, art. 6º, e IN 73/2022, art. 39, §4º):

8.14.1. complementação de informações acerca dos documentos já apresentados pelos licitantes e desde que necessária para apurar fatos existentes à época da abertura do certame; e

8.14.2. atualização de documentos cuja validade tenha expirado após a data de recebimento das propostas;

8.15. Na análise dos documentos de habilitação, a comissão de contratação poderá sanar erros ou falhas, que não alterem a substância dos documentos e sua validade jurídica, mediante decisão fundamentada, registrada em ata e acessível a todos, atribuindo-lhes eficácia para fins de habilitação e classificação.

8.16. Na hipótese de o licitante não atender às exigências para habilitação, o pregoeiro examinará a proposta subsequente e assim sucessivamente, na ordem de classificação, até a apuração de uma proposta que atenda ao presente edital, observado o prazo disposto no subitem 8.13.1.

8.17. Somente serão disponibilizados para acesso público os documentos de habilitação do licitante cuja proposta atenda ao edital de licitação, após concluídos os procedimentos de que trata o subitem anterior.

8.18. A comprovação de regularidade fiscal e trabalhista das microempresas e das empresas de pequeno porte somente será exigida para efeito de contratação, e não como condição para participação na licitação (art. 4º do Decreto nº 8.538/2015).

9. DA ATA DE REGISTRO DE PREÇOS

9.1. Homologado o resultado da licitação, o licitante mais bem classificado terá o prazo de 5 (cinco) dias úteis, contados a partir da data de sua convocação, para assinar a Ata de Registro de Preços, cujo prazo de validade encontra-se nela fixado, sob pena de decadência do direito à contratação, sem prejuízo das sanções previstas na Lei nº 14.133, de 2021.

9.2. O prazo de convocação poderá ser prorrogado uma vez, por igual período, mediante solicitação do licitante mais bem classificado ou do fornecedor convocado, desde que:

- a) a solicitação seja devidamente justificada e apresentada dentro do prazo; e

b) a justificativa apresentada seja aceita pela Administração.

9.3. A ata de registro de preços será assinada por meio de assinatura digital e disponibilizada no sistema de registro de preços.

9.4. Serão formalizadas tantas Atas de Registro de Preços quantas forem necessárias para o registro de todos os itens constantes no Termo de Referência, com a indicação do licitante vencedor, a descrição do(s) item(ns), as respectivas quantidades, preços registrados e demais condições.

9.5. O preço registrado, com a indicação dos fornecedores, será divulgado no PNCP e disponibilizado durante a vigência da ata de registro de preços.

9.6. A existência de preços registrados implicará compromisso de fornecimento nas condições estabelecidas, mas não obrigará a Administração a contratar, facultada a realização de licitação específica para a aquisição pretendida, desde que devidamente justificada.

9.7. Na hipótese de o convocado não assinar a ata de registro de preços no prazo e nas condições estabelecidas, fica facultado à Administração convocar os licitantes remanescentes do cadastro de reserva, na ordem de classificação, para fazê-lo em igual prazo e nas condições propostas pelo primeiro classificado.

10. DA FORMAÇÃO DO CADASTRO DE RESERVA

10.1. Após a homologação da licitação, será incluído na ata, na forma de anexo, o registro:

10.1.1. dos licitantes que aceitarem cotar o objeto com preço igual ao do adjudicatário, observada a classificação na licitação; e

10.1.2. dos licitantes que mantiverem sua proposta original.

10.2. Será respeitada, nas contratações, a ordem de classificação dos licitantes ou fornecedores registrados na ata.

10.2.1. A apresentação de novas propostas na forma deste item não prejudicará o resultado do certame em relação ao licitante mais bem classificado.

10.2.2. Para fins da ordem de classificação, os licitantes ou fornecedores que aceitarem cotar o objeto com preço igual ao do adjudicatário antecederão aqueles que mantiverem sua proposta original.

10.3. A habilitação dos licitantes que comporão o cadastro de reserva será efetuada quando houver necessidade de contratação dos licitantes remanescentes, nas seguintes hipóteses:

10.3.1. quando o licitante vencedor não assinar a ata de registro de preços no prazo e nas condições estabelecidos no edital; ou

10.3.2. quando houver o cancelamento do registro do fornecedor ou do registro de preços, nas hipóteses previstas nos art. 28 e art. 29 do Decreto nº 11.462/23.

10.4. Na hipótese de nenhum dos licitantes que aceitaram cotar o objeto com preço igual ao do adjudicatário concordar com a contratação nos termos em igual prazo e nas condições propostas pelo primeiro classificado, a Administração, observados o valor estimado e a sua eventual atualização na forma prevista no edital, poderá:

10.4.1. convocar os licitantes que mantiveram sua proposta original para negociação, na ordem de classificação, com vistas à obtenção de preço melhor, mesmo que acima do preço do adjudicatário; ou

10.4.2. adjudicar e firmar o contrato nas condições ofertadas pelos licitantes remanescentes, observada a ordem de classificação, quando frustrada a negociação de melhor condição.

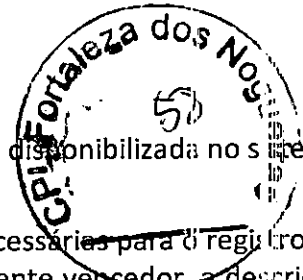

11. DOS RECURSOS

- 11.1. A interposição de recurso referente ao julgamento das propostas, à habilitação ou inabilitação de licitantes, à anulação ou revogação da licitação, observará o disposto no art. 165 da Lei nº 14.133, de 2021.
- 11.2. O prazo recursal é de 3 (três) dias úteis, contados da data de intimação ou de lavratura da ata.
- 11.3. Quando o recurso apresentado impugnar o julgamento das propostas ou o ato de habilitação ou inabilitação do licitante:
- 11.3.1. a intenção de recorrer deverá ser manifestada imediatamente, sob pena de preclusão;
- 11.3.2. o prazo para a manifestação da intenção de recorrer não será inferior a 10 (dez) minutos.
- 11.3.3. o prazo para apresentação das razões recursais será iniciado na data de intimação ou de lavratura da ata de habilitação ou inabilitação;
- 11.4. Os recursos deverão ser encaminhados em campo próprio do sistema.
- 11.5. O recurso será dirigido à autoridade que tiver editado o ato ou proferido a decisão recorrida, a qual poderá reconsiderar sua decisão no prazo de 3 (três) dias úteis, ou, nesse mesmo prazo, encaminhar recurso para a autoridade superior, a qual deverá proferir sua decisão no prazo de 10 (dez) dias úteis, contado do recebimento dos autos.
- 11.6. Os recursos interpostos fora do prazo não serão conhecidos.
- 11.7. O prazo para apresentação de contrarrazões ao recurso pelos demais licitantes será de 3 (três) dias úteis, contados da data da intimação pessoal ou da divulgação da interposição do recurso, assegurada a vista imediata dos elementos indispensáveis à defesa de seus interesses.
- 11.8. O recurso e o pedido de reconsideração terão efeito suspensivo do ato ou da decisão recorrida até que sobrevenha decisão final da autoridade competente.
- 11.9. O acolhimento do recurso invalida tão somente os atos insuscetíveis de aproveitamento.
11. 10. Os autos do processo permanecerão com vista franqueada aos interessados no sítio eletrônico: <https://www.gov.br/fnde/pt-br/aceso-a-informacao/acoes-e-programas/acoes/compras-governamentais>.

12. DAS INFRAÇÕES ADMINISTRATIVAS E SANÇÕES

12. 1. Comete infração administrativa, nos termos da lei, o licitante que, com dolo ou culpa:
- 12.1.1. deixar de entregar a documentação exigida para o certame ou não entregar qualquer documento que tenha sido solicitado pelo/a pregoeiro/a durante o certame;
- 12.1.2. Salvo em decorrência de fato superveniente devidamente justificado, não mantiver a proposta em especial quando:
- 12.1.2.1. não enviar a proposta adequada ao último lance ofertado ou após a negociação;
- 12.1.2.2. recusar-se a enviar o detalhamento da proposta quando exigível;
- 12.1.2.3. pedir para ser desclassificado quando encerrada a etapa competitiva; ou
- 12.1.2.4. deixar de apresentar protótipo;
- 12.1.2.5. apresentar proposta, documentos ou protótipo em desacordo com as especificações do edital e seus anexos;
- 12.1.3. não celebrar o contrato ou não entregar a documentação exigida para a contratação, quando convocado dentro do prazo de validade de sua proposta;

12.1.3.1. recusar-se, sem justificativa, a assinar o contrato ou a ata de registro de preços ou a aceitar ou retirar o instrumento equivalente no prazo estabelecido pela Administração;

12.1.4. apresentar declaração ou documentação falsa exigida para o certame ou prestar declaração falsa durante a licitação;

12.1.5. fraudar a licitação;

12.1.6. comportar-se de modo inidôneo ou cometer fraude de qualquer natureza, em especial quando:

12.1.6.1 agir em conluio ou em desconformidade com a lei;

12.1.6.2 induzir deliberadamente a erro no julgamento;

12.1.6.3 apresentar amostra falsificada ou deteriorada;

12.1.7. praticar atos ilícitos com vistas a frustrar os objetivos da licitação;

12.1.8. praticar ato lesivo previsto no art. 5º da Lei n.º 12.846, de 2013;

12.1.9. Pela inexecução total ou parcial de qualquer das obrigações assumidas na Ata de Registro de Preços, inclusive em relação às regras do Controle de Qualidade previstas no Edital e seus Anexos, o Órgão Gerenciador poderá, sem prejuízo da responsabilidade civil e criminal, e observado o devido processo legal, aplicar ao fornecedor registrado as sanções abaixo, segundo gravidade da falta cometida.

12.2. Com fulcro na Lei nº 14.133, de 2021, a Administração poderá, garantida a prévia defesa, aplicar aos licitantes e/ou adjudicatários as seguintes sanções, sem prejuízo das responsabilidades civil e criminal:

12.2.1. advertência;

12.2.2. multa;

12.2.3. impedimento de licitar e contratar e

12.2.4. declaração de inidoneidade para licitar ou contratar, enquanto perdurarem os motivos determinantes da punição ou até que seja promovida sua reabilitação perante a própria autoridade que aplicou a penalidade.

12.3. Na aplicação das sanções serão considerados:

12.3.1. a natureza e a gravidade da infração cometida.

12.3.2. as peculiaridades do caso concreto

12.3.3. as circunstâncias agravantes ou atenuantes

12.3.4. os danos que dela provierem para a Administração Pública

12.3.5. a implantação ou o aperfeiçoamento de programa de integridade, conforme normas e orientações dos órgãos de controle.

12.4. A multa será recolhida em percentual de 0,5% a 10% incidente sobre o valor do item que deu causa a sanção, sendo recolhida no prazo máximo de 10 (dez) dias úteis, a contar da comunicação oficial.

12.4.1. Para as infrações previstas nos itens 12.1.1, 12.1.2, 12.1.3, 12.1.4, 12.1.5,

12.1.6, 12.1.7 e 12.1.8 a multa será de 0,5% a 15% do valor total do item do processo licitatório que deu causa a sanção.

12.4.1.1. Para a infração prevista no item 12.1.9, a multa será de 0,5% a 10% do valor:

12.4.1.2. unitário do objeto cuja regras não foram atendidas durante o controle de qualidade;

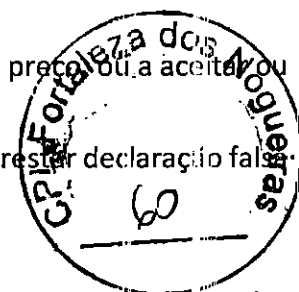

12.4.1.3. total do item gerenciado em adesões à ata de registro de preços, quando as obrigações advindas da ata pactuado e das regras do Edital vierem a ser descumpridas.

12.5. As sanções de advertência, impedimento de licitar e contratar e declaração de inidoneidade para licitar ou contratar poderão ser aplicadas, cumulativamente ou não, à penalidade de multa.

12.6. Na aplicação da sanção de multa será facultada a defesa do interessado no prazo de 15 (quinze) dias úteis, contado da data de sua intimação.

12.7. A sanção de impedimento de licitar e contratar será aplicada ao responsável em decorrência das infrações administrativas relacionadas nos itens 12.1.1, 12.1.2 e 12.1.3, quando não se justificar a imposição de penalidade mais grave, e impedirá o responsável de licitar e contratar no âmbito da Administração Pública direta e indireta do ente federativo a qual pertencer o órgão ou entidade, pelo prazo máximo de 3 (três) anos.

12.8. Poderá ser aplicada ao responsável a sanção de declaração de inidoneidade para licitar ou contratar, em decorrência da prática das infrações dispostas nos itens 12.1.4, 12.1.5, 12.1.6, 12.1.7 e 12.1.8, bem como pelas infrações administrativas previstas nos itens 12.1.1, 12.1.2 e 12.1.3 que justifiquem a imposição de penalidade mais grave que a sanção de impedimento de licitar e contratar, cuja duração observará o prazo previsto no art. 156, §5º, da Lei n.º 14.133/2021.

12.9. A recusa injustificada do adjudicatário em assinar o contrato ou a ata de registro de preço, ou em aceitar ou retirar o instrumento equivalente no prazo estabelecido pela Administração, descrita no item 12.1.4, caracterizará o descumprimento total da obrigação assumida e o sujeitará às penalidades e à imediata perda da garantia de proposta em favor do órgão ou entidade promotora da licitação, nos termos do art. 45, §4º da IN SEGES/ME n.º 73, de 2022.

12.10. A apuração de responsabilidade relacionadas às sanções de impedimento de licitar e contratar e de declaração de inidoneidade para licitar ou contratar demandará a instauração de processo de responsabilização a ser conduzido por comissão composta por 2 (dois) ou mais servidores estáveis, que avaliará fatos e circunstâncias conhecidos e intimará o licitante ou o adjudicatário para, no prazo de 15 (quinze) dias úteis, contado da data de sua intimação, apresentar defesa escrita e especificar as provas que pretenda produzir.

12.11. Caberá recurso no prazo de 15 (quinze) dias úteis da aplicação das sanções de advertência, multa e impedimento de licitar e contratar, contado da data da intimação, o qual será dirigido à autoridade que tiver proferido a decisão recorrida, que, se não a reconsiderar no prazo de 5 (cinco) dias úteis, encaminhará o recurso com sua motivação à autoridade superior, que deverá proferir sua decisão no prazo máximo de 20 (vinte) dias úteis, contado do recebimento dos autos.

12.12. Caberá a apresentação de pedido de reconsideração da aplicação da sanção de declaração de inidoneidade para licitar ou contratar no prazo de 15 (quinze) dias úteis, contado da data da intimação, e decidido no prazo máximo de 20 (vinte) dias úteis, contado do seu recebimento.

12.13. O recurso e o pedido de reconsideração terão efeito suspensivo do ato ou da decisão recorrida até que sobrevenha decisão final da autoridade competente.

12.14. A aplicação das sanções previstas neste edital não exclui, em hipótese alguma, a obrigação de reparação integral dos danos causados.

13. DA IMPUGNAÇÃO AO EDITAL E DO PEDIDO DE ESCLARECIMENTO

13.1. Qualquer pessoa é parte legítima para impugnar este Edital por irregularidade na aplicação da Lei nº 14.133, de 2021, devendo protocolar o pedido até 3 (três) dias úteis antes da data da abertura do certame.

13.2. A resposta à impugnação ou ao pedido de esclarecimento será divulgado em sítio eletrônico oficial

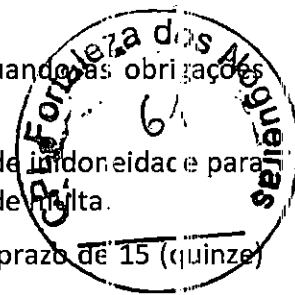

no prazo de até 3 (três) dias úteis, limitado ao último dia útil anterior à data da abertura do certame.

13.3. A impugnação e o pedido de esclarecimento poderão ser realizados por forma eletrônica, pelas seguintes meios: pelo e-mail comp@fnde.gov.br ou por petição dirigida ou protocolada no endereço: SBS, Quadra 2, Bloco F, Edifício FNDE, CEP 70.070-929, Setor de Licitação/CGARC/DIAD. 62

13.4. As impugnações e pedidos de esclarecimentos não suspendem os prazos previstos no certame.

13.4.1. A concessão de efeito suspensivo à impugnação é medida excepcional e deverá ser motivada pelo agente de contratação, nos autos do processo de licitação.

13.5. Acolhida a impugnação, será definida e publicada nova data para a realização do certame.

14. DAS DISPOSIÇÕES GERAIS

14.1. Será divulgada ata da sessão pública no sistema eletrônico.

14.2. Não havendo expediente ou ocorrendo qualquer fato superveniente que impeça a realização do certame na data marcada, a sessão será automaticamente transferida para o primeiro dia útil subsequente, no mesmo horário anteriormente estabelecido, desde que não haja comunicação em contrário, pelo Pregoeiro.

14.3. Todas as referências de tempo no Edital, no aviso e durante a sessão pública observarão o horário de Brasília - DF.

14.4. A homologação do resultado desta licitação não implicará direito à contratação.

14.5. As normas disciplinadoras da licitação serão sempre interpretadas em favor da ampliação da disputa entre os interessados, desde que não comprometam o interesse da Administração, o princípio da isonomia, a finalidade e a segurança da contratação.

14.6. Os licitantes assumem todos os custos de preparação e apresentação de suas propostas e a Administração não será, em nenhum caso, responsável por esses custos, independentemente da condução ou do resultado do processo licitatório.

14.7. Na contagem dos prazos estabelecidos neste Edital e seus Anexos, excluir-se-á o dia do início e incluir-se-á o do vencimento. Só se iniciam e vencem os prazos em dias de expediente na Administração.

14.8. O desatendimento de exigências formais não essenciais não importará o afastamento do licitante, desde que seja possível o aproveitamento do ato, observados os princípios da isonomia e do interesse público.

14.9. Em caso de divergência entre disposições deste Edital e de seus anexos ou demais peças que compõem o processo, prevalecerá as deste Edital.

14.10. O Edital e seus anexos estão disponíveis, na íntegra, no Portal Nacional de Contratações Públicas (PNCP) e endereço eletrônico <https://www.gov.br/compras/pt-br>.

14.11. Integram este Edital, para todos os fins e efeitos, os seguintes anexos:

14.11.1. ANEXO I – Termo de Referência

14.11.1.1. Apêndice do Anexo I – Estudo Técnico Preliminar

14.11.1.2. Encarte A – Modelo de Proposta de Preços

14.11.1.3. Encartes B e C – Cadernos de Informações Técnicas e Anexo do Controle de Qualidade

14.11.1.4. Encarte D – Termo de Recebimento Provisório

14.11.1.5. Encarte E – Termo de Recebimento Definitivo

- 14.11.1.6. Encarte F – Termo de Recusa do Objeto
- 14.11.2. ANEXO II – Minuta de Termo de Contrato
- 14.11.3. ANEXO III – Minuta de Ata de Registro de Preços
 - 14.11.3.1. Cadastro Reserva
 - 14.11.3.2. Termo de Ciência e Responsabilidade



Brasília, 26 de Setembro de 2023.

LEILANE MENDES BARRADAS
DIRETORA DE ADMINISTRAÇÃO - DIRAD



FUNDO NACIONAL DE DESENVOLVIMENTO DA EDUCAÇÃO
Setor Bancário Sul, Quadra 2, Bloco F, Edifício FNDE - Bairro Asa Sul, Brasília/DF, CEP 70070-929
Telefone: 0800-616161 -- https://www.fnde.gov.br



TERMO DE REFERÊNCIA

Processo nº 23034.028908/2022-18

1. CONDIÇÕES GERAIS DA CONTRATAÇÃO

1.1. Registro de Preço Nacional para futura e eventual aquisição de Ônibus Rural Escolar, dos tipos ORE ZERO 4X4, ORE 1 4X4, ORE 1, ORE 2, ORE 3, e Ônibus Urbano Escolar, dos tipos ONUREA Piso Alto e ONUREA Piso Baixo, pelos Estados, Distrito Federal e Municípios, para o transporte escolar diário de estudantes das redes públicas de ensino, no âmbito do Programa Caminho da Escola, nos termos da tabela abaixo, conforme condições e exigências estabelecidas neste instrumento.

Tabela 1: Item X Quantidades

ITEM	ESPECIFICAÇÃO	TIPO DE TRANSMISSÃO	CATMAT	UNIDADE	QUANT.
1	ORE 1	Mecânica	610414	Unidade	4.000
2	ORE 2	Mecânica	610415	Unidade	3.600
3	ORE 3	Mecânica	610416	Unidade	3.500
4	ORE 0 4X4	Mecânica	610418	Unidade	400
5	ORE 1 4X4	Mecânica	610417	Unidade	1.000
6	ONUREA PA	Mecânica	610447	Unidade	1.600
7	ONUREA PB	Mecânica	610446	Unidade	800
8	ORE 1	Automática	610414	Unidade	180
9	ORE 2	Automática	610415	Unidade	150
10	ORE 3	Automática	610416	Unidade	180
11	ORE 1 4X4	Automática	610417	Unidade	100
12	ONUREA PA	Automática	610447	Unidade	100
13	ONUREA PB	Automática	610446	Unidade	40
14	ORE 1	Automatizada	610414	Unidade	180
15	ORE 2	Automatizada	610415	Unidade	150
16	ORE 3	Automatizada	610416	Unidade	180
17	ONUREA PA	Automatizada	610447	Unidade	100
18	ONUREA PB	Automatizada	610446	Unidade	40
TOTAL GERAL					16.300

1.2. Os bens objeto desta contratação são caracterizados como comuns, conforme justificativa constante do Estudo Técnico Preliminar.

1.3. O objeto desta contratação não se enquadra como sendo de bem de luxo, conforme Decreto nº 10.818, de 27 de setembro de 2021.

- 1.4. O prazo de vigência da ata de registro de preços do FNDE é de 12 (doze) meses, e poderá ser prorrogado, por igual período, desde que comprovado o preço vantajoso, conforme estabelecido no art. 84 da Lei nº 14.133/2021.
- 1.5. O prazo de vigência do contrato com os entes federados é de até 320 dias, contados da assinatura do contrato, prorrogável na forma do art. 105 da Lei nº 14.133/2021.
- 1.6. A ata de registro de preço e o contrato oferecerão maior detalhamento das regras que serão aplicadas em relação à vigência do registro do FNDE e da contratação com os entes federados.

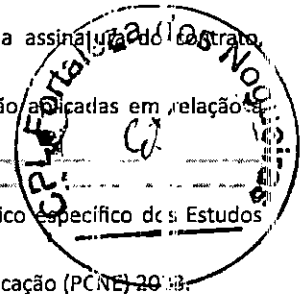

2. FUNDAMENTAÇÃO E DESCRIÇÃO DA NECESSIDADE DA CONTRATAÇÃO

- 2.1. A fundamentação da contratação e de seus quantitativos encontra-se pormenorizada em tópico específico dos Estudos Técnicos Preliminares, apêndice deste Termo de Referência.
- 2.2. O objeto desse registro de preço nacional está previsto no Plano de Compras Nacional para a Educação (PCNE) 2023.

3. DESCRIÇÃO DA SOLUÇÃO COMO UM TODO CONSIDERADO O CICLO DE VIDA DO OBJETO E ESPECIFICAÇÃO DO PRODUTO

- 3.1. A descrição da solução como um todo encontra-se pormenorizada em tópico específico dos Estudos Técnicos Preliminares, apêndice deste Termo de Referência.

4. REQUISITOS DA CONTRATAÇÃO

- 4.1. Os requisitos da contratação encontram-se pormenorizados em tópico específico dos Estudos Técnicos Preliminares, apêndice deste Termo de Referência.

Sustentabilidade:

- 4.2. Os requisitos de sustentabilidade se encontram pormenorizados em tópico específico dos Estudos Técnicos Preliminares, apêndice deste Termo de Referência.

Do Controle de Qualidade

- 4.3. Após o pregoeiro dar o aceite na proposta melhor classificada, será iniciada a 1ª Etapa do Controle de Qualidade, que será composta por 2 (duas) fases determinadas, a saber:

I - Fase 1 - Análise Documental: o pregoeiro solicitará ao licitante, classificado provisoriamente em primeiro lugar, para que apresente em até 20 (vinte) dias os documentos técnicos do objeto, estabelecidos no Anexo do Controle de Qualidade, que serão analisados pela Comissão Técnica em até 20 dias;

II - Fase 2 - Inspeção do Protótipo: o pregoeiro solicitará ao licitante, classificado provisoriamente em primeiro lugar, para que após a aprovação da documentação na Fase 1 apresente em até 100 (cem) dias, 01 (um) protótipo do veículo para realização da inspeção, juntamente com o Certificado de Adequação à Legislação de Trânsito - CAT (Portaria Denatran nº 190/2009 e suas atualizações, contemplando o conjunto chassi e carroçaria do veículo) e a Licença para o Uso da Configuração de Veículo ou Motor - LCVM, compatível com o CAT.

- 4.3.1. Ressalta-se que na Fase 1 (análise documental) estão excluídos da análise o Certificado de Adequação à Legislação de Trânsito - CAT (Portaria Denatran nº 190/2009 e suas atualizações, contemplando o conjunto chassi e carroçaria do veículo) e a Licença para o Uso da Configuração de Veículo ou Motor - LCVM, compatível com o CAT, que serão apresentados na Fase 2 (inspeção do protótipo), conforme demonstrado acima.

- 4.3.2. Destacamos que durante as Fases 1 e 2, também, deverão ser entregues os relatórios ou laudos de ensaios dispostos no Anexo do Controle de Qualidade, observando o solicitado em cada fase.

- 4.3.3. O resultado da Fase 1 do controle de qualidade será divulgado pelo pregoeiro no Portal de Compras Públicas do Governo Federal (<https://www.gov.br/compras/pt-br>) que, em caso de aprovação, convocará o licitante para a Fase 2 do controle de qualidade.

- 4.3.4. A apresentação do CAT e do LCVM, na Fase 2, é condição indispensável para o início da inspeção do protótipo.

- 4.3.5. Durante a Fase 2 de controle de qualidade poderão ser solicitados documentos complementares, adicionais, relativos ao controle de qualidade.

- 4.3.5.1. A inspeção do protótipo, bem como os eventuais documentos complementares, relativos ao controle de qualidade solicitados na Fase 2, serão solicitados no Portal de Compras Públicas do Governo Federal, bem como, será divulgada a data, local e horário da realização da inspeção do protótipo, cuja presença será facultada a todos os interessados, incluindo os demais fornecedores participantes do certame.

- 4.4. No caso de não haver a apresentação ou caso ocorra atraso na disponibilização do protótipo e/ou na documentação, sem justificativa aceita, a proposta será recusada.

- 4.5. Os resultados das avaliações serão divulgados por meio de mensagem no sistema.

- 4.6. Se o(s) protótipo(s) apresentado(s) pelo primeiro classificado não for(em) aceito(s), será analisada a aceitabilidade da proposta ou lance ofertado pelo segundo classificado. Seguir-se-á com a verificação do(s) protótipo(s) e, assim, sucessivamente, até a verificação de uma que atenda às especificações constantes do Edital e seus anexos.

- 4.7. Os protótipos serão vistoriados na 1ª Etapa do Controle de Qualidade e a produção seriada na 2ª Etapa do Controle de Qualidade, em regra, nas plantas produtivas das unidades fabris, indicadas pelo licitante/fornecedor com a melhor proposta para o item, exceto em condições supervenientes que exijam tratamento diverso.

- 4.8. As etapas de controle de qualidade dos ônibus escolares deverão obedecer às determinações contidas no Anexo do Controle de Qualidade contidos no Encarte B e C deste termo.

- 4.9. É facultada prorrogação dos prazos estabelecidos no item 4.3, a partir de solicitação fundamentada no chat pelo interessado, antes de findo o prazo de cada fase e a partir da aprovação pelo FNDE.

Subcontratação

4.10. Não é admitida a subcontratação do objeto desse registro de preço e do contrato.

Garantia da contratação

4.11. Será exigida a garantia da contratação de que tratam os arts. 96 e seguintes da Lei nº 14.133 de 2021, no preteritum e condições descritas nas cláusulas do contrato.

4.12. Em caso opção pelo seguro-garantia, a parte adjudicatária deverá apresentá-la, no máximo, até a data de assinatura do contrato, observando o prazo disposto no art. 96, II, §3º e art. 97, I da Lei n. 14.133/2021.

4.13. A garantia, nas modalidades caução e fiança bancária, deverá ser prestada em até 10 dias úteis após a assinatura do contrato.

4.14. O contrato oferece maior detalhamento das regras que serão aplicadas em relação à garantia da contratação.

5. MODELO DE EXECUÇÃO DO OBJETO

Condições de Entrega

5.1. Os veículos deverão ser entregues individualmente contendo os itens descritos no Edital e seus anexos sendo destinados aos Estados, ao Distrito Federal e aos Municípios.

Prazo de entrega:

5.2. O prazo para a produção e a entrega dos veículos previstos nesta contratação será de até 260 (duzentos e sessenta) dias corridos, a contar da data de assinatura do contrato e da ordem de serviço, prevalecendo a data do fato que ocorrer por último, obedecido o escalonamento do cronograma abaixo, no endereço do contratante previsto no instrumento contratual.

Tabela 2: Prazos de Entrega em dias corridos por Quantidades e Região

Região	Até 100 unidades	De 101 a 200 unidades	De 201 a 400 unidades	Mais de 400 unidades
Norte	180	200	230	260
Nordeste	150	170	200	230
Centro-Oeste	130	150	180	210
Sudeste	130	150	180	210
Sul	130	150	180	210

5.2.1. A extensão dos prazos de entrega previstos no cronograma do item anterior, aplica-se apenas quando o contrato se referir a adesão para aquisição de mais de 100 (cem) unidades e deve ser negociada em comum acordo entre as partes contratantes.

5.3. Os veículos deverão ser entregues no endereço informado pela CONTRATANTE dentro do prazo definido no item 5.2.

5.4. Em função da distância entre os locais de produção e os endereços dos contratantes, os veículos poderão ser entregues com a quilometragem máxima, por Unidade da Federação, conforme constante dos respectivos Encartes dos Cadernos de Informações Técnicas.

5.5. A quilometragem indicada nos respectivos Encartes dos Cadernos de Informações Técnicas (CIT) poderá ter uma tolerância de até mais 20% na quilometragem para entrega desde que o percurso racional do "Trajeto da Entrega" assim o requeira.

5.6. O transporte e a entrega dos veículos são de responsabilidade da contratada e deverão ser entregues conforme quantitativos e endereços dos destinatários a serem fornecidos à contratada, pela contratante, por ocasião da celebração do instrumento contratual.

5.7. Os ônibus escolares serão recebidos provisoriamente, no prazo de 20 (vinte) dias pelo(a) responsável pelo acompanhamento e fiscalização do contrato, para efeito de posterior verificação de sua conformidade com as especificações técnicas constante dos Cadernos de Informações Técnicas e na proposta. Encarte D – Termo de Recebimento Provisório.

5.8. Os bens poderão ser rejeitados, no todo ou em parte, quando em desacordo com as especificações previstas, devendo ser substituídos e/ou reparados, à custa da contratada, no prazo de 20 (vinte) dias, a contar da notificação da contratada. Encarte F - Termo de Recusa do objeto.

5.9. Os bens serão recebidos definitivamente no prazo de até 30 (trinta) dias, contados do recebimento provisório, após a verificação da qualidade e quantidade do material e consequente aceitação mediante termo assinado pela contratante. Encarte E – Termo de Recebimento Definitivo.

5.10. Na hipótese de a verificação a que se refere o subitem anterior não ser procedida dentro do prazo fixado, reputar-se-á como realizada, consumando-se o recebimento definitivo no dia do esgotamento do prazo.

5.11. O recebimento provisório ou definitivo do objeto não exclui a responsabilidade da contratada pelos prejuízos resultantes da incorreta execução do contrato.

Garantia, manutenção e assistência técnica

5.12. O contratado deverá oferecer garantia de, no mínimo, 24 (vinte e quatro) meses a partir da data de entrega dos veículos.

5.13. O fabricante/encarregador deverá disponibilizar, uma oficina ou concessionária em cada unidade da federação.

- 5.14. O contratado deverá ofertar ainda 02 (duas) manutenções preventivas obrigatórias, constante do Manual de Operações, nas oficinas das concessionárias do fabricante/encarroçador, cuja periodicidade será determinada pela quilometragem e/ou o tempo de uso do veículo.
- 5.15. No caso em que o município do contratante estiver localizado a mais de 200 km de distância da rede de concessionárias do fabricante/encarroçador, as manutenções preventivas obrigatórias deverão ser feitas pelo fabricante (concessionárias ou preparadas) no município do endereço do contratante.

6. MODELO DE GESTÃO DO CONTRATO

- 6.1. O contrato deverá ser executado fielmente pelas partes, de acordo com as cláusulas avençadas e as normas da Lei nº 14.133, de 2021, e cada parte responderá pelas consequências de sua inexecução total ou parcial.
- 6.2. Em caso de impedimento, ordem de paralisação ou suspensão do contrato, o cronograma de execução será prorrogado automaticamente pelo tempo correspondente, anotadas tais circunstâncias mediante simples apostila.
- 6.3. As comunicações entre o órgão ou entidade e a contratada devem ser realizadas por escrito sempre que o ato exigir tal formalidade, admitindo-se o uso de mensagem eletrônica para esse fim.
- 6.4. O órgão ou entidade poderá convocar representante da empresa para adoção de providências que devam ser cumpridas de imediato.
- 6.5. Após a assinatura do contrato, o órgão ou entidade poderá convocar o representante da empresa contratada para reunião inicial para apresentação do plano de fiscalização, que conterá informações acerca das obrigações contratuais, dos mecanismos de fiscalização, das estratégias para execução do objeto, do plano complementar de execução da contratada, quando houver, do método de aferição dos resultados e das sanções aplicáveis, dentre outros.

Fiscalização

- 6.6. A execução do contrato deverá ser acompanhada e fiscalizada pelo(s) fiscal(is) do contrato, ou pelos respectivos substitutos (Lei nº 14.133, de 2021, art. 117, caput).

Fiscalização Técnica

- 6.7. O fiscal técnico do contrato acompanhará a execução do contrato, para que sejam cumpridas todas as condições estabelecidas no contrato, de modo a assegurar os melhores resultados para a Administração. (Decreto nº 11.246, de 2022, art. 22, VI);
- 6.7.1. O fiscal técnico do contrato anotar no histórico de gerenciamento do contrato todas as ocorrências relacionadas à execução do contrato, com a descrição do que for necessário para a regularização das faltas ou dos defeitos observados. (Lei nº 14.133, de 2021, art. 117, §1º, e Decreto nº 11.246, de 2022, art. 22, II);
- 6.7.2. Identificada qualquer inexatidão ou irregularidade, o fiscal técnico do contrato emitirá notificações para a correção da execução do contrato, determinando prazo para a correção. (Decreto nº 11.246, de 2022, art. 22, III);
- 6.7.3. O fiscal técnico do contrato informará ao gestor do contrato, em tempo hábil, a situação que demandar decisão ou adoção de medidas que ultrapassem sua competência, para que adote as medidas necessárias e saneadoras, se for o caso. (Decreto nº 11.246, de 2022, art. 22, IV).
- 6.7.4. No caso de ocorrências que possam inviabilizar a execução do contrato nas datas aprezadas, o fiscal técnico do contrato comunicará o fato imediatamente ao gestor do contrato. (Decreto nº 11.246, de 2022, art. 22, V).
- 6.7.5. O fiscal técnico do contrato comunicará ao gestor do contrato, em tempo hábil, o término do contrato sob sua responsabilidade, com vistas à renovação tempestiva ou à prorrogação contratual (Decreto nº 11.246, de 2022, art. 22, VI).
- 6.7.6. Os fiscais do Contrato serão responsáveis pelo acompanhamento, fiscalização e pelo atesto dos ônibus escolares contratados, podendo utilizar, entre outras ferramentas de controle e checagem, lista de verificação ou Relatório de Avaliação do Protótipo – RAP que venha a ser disponibilizada pelo FNDE como instrumento administrativo auxiliar do processo de controle de qualidade, no âmbito da assistência técnica a que se refere a Lei n.º 5.537/1968.

Fiscalização Administrativa

- 6.8. O fiscal administrativo do contrato verificará a manutenção das condições de habilitação da contratada, acompanhará o empenho, o pagamento, as garantias, as glosas e a formalização de apostilamento e termos aditivos, solicitando quaisquer documentos comprobatórios pertinentes, caso necessário (Art. 23, I e II, do Decreto nº 11.246, de 2022).
- 6.8.1. Caso ocorra descumprimento das obrigações contratuais, o fiscal administrativo do contrato atuará tempestivamente na solução do problema, reportando ao gestor do contrato para que tome as providências cabíveis, quando ultrapassar a sua competência; (Decreto nº 11.246, de 2022, art. 23, IV).

Gestor do Contrato

- 6.9. O gestor do contrato coordenará a atualização do processo de acompanhamento e fiscalização do contrato contendo todos os registros formais da execução no histórico de gerenciamento do contrato, a exemplo da ordem de serviço, do registro de ocorrências, das alterações e das prorrogações contratuais, elaborando relatório com vistas à verificação da necessidade de adequações do contrato para fins de atendimento da finalidade da administração. (Decreto nº 11.246, de 2022, art. 21, IV).
- 6.9.1. O gestor do contrato será responsável pelo acompanhamento, fiscalização e pelo atesto dos ônibus escolares contratados, podendo utilizar, entre outras ferramentas de controle e checagem, lista de verificação ou Relatório de Avaliação do Protótipo – RAP que venha a ser disponibilizada pelo FNDE como instrumento administrativo auxiliar do processo de controle de qualidade, no âmbito da assistência técnica a que se refere a Lei n.º 5.537/1968.
- 6.10. O gestor do contrato acompanhará os registros realizados pelos fiscais do contrato, de todas as ocorrências relacionadas à execução do contrato e as medidas adotadas, informando, se for o caso, à autoridade superior àquelas que ultrapassarem a sua competência. (Decreto nº 11.246, de 2022, art. 21, II).

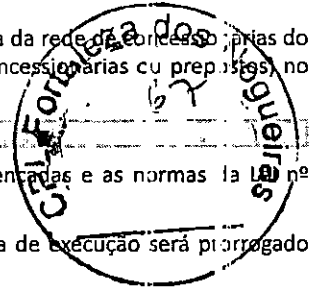

- 6.11. O gestor do contrato acompanhará a manutenção das condições de habilitação da contratada, para fins de empenho de despesa e pagamento, e anotará os problemas que obstem o fluxo normal da liquidação e do pagamento da despesa no relatório de riscos eventuais. (Decreto nº 11.246, de 2022, art. 21, III).
- 6.12. O gestor do contrato emitirá documento comprobatório da avaliação realizada pelos fiscais técnico, administrativo e setorial quanto ao cumprimento de obrigações assumidas pelo contratado, com menção ao seu desempenho na execução contratada, baseado nos indicadores objetivamente definidos e aferidos, e a eventuais penalidades aplicadas, devendo constar do cadastro de atestado de cumprimento de obrigações. (Decreto nº 11.246, de 2022, art. 21, VIII).
- 6.13. O gestor do contrato tomará providências para a formalização de processo administrativo de responsabilização para fins de aplicação de sanções, a ser conduzido pela comissão de que trata o art. 158 da Lei nº 14.133, de 2021, ou pelo agente ou pelo setor com competência para tal, conforme o caso. (Decreto nº 11.246, de 2022, art. 21, X).
- 6.14. O gestor do contrato deverá elaborar relatório final com informações sobre a consecução dos objetivos que tenham justificado a contratação e eventuais condutas a serem adotadas para o aprimoramento das atividades da Administração. (Decreto nº 11.246, de 2022, art. 21, VI).
- 6.15. O gestor do contrato deverá enviar a documentação pertinente ao setor de contratos para a formalização dos procedimentos de liquidação e pagamento, no valor dimensionado pela fiscalização e gestão nos termos do contrato.

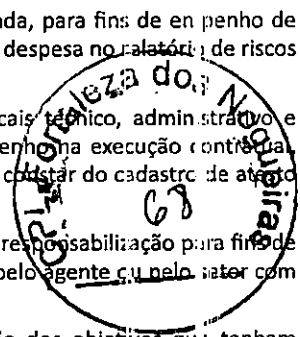

7. CRITÉRIOS DE MEDIÇÃO E DE PAGAMENTO

Recebimento

- 7.1. Os bens serão recebidos provisoriamente, de forma sumária, no ato da entrega, juntamente com a nota fiscal ou instrumento de cobrança equivalente, pelo(a) responsável pelo acompanhamento e fiscalização do contrato, para efeito de posterior verificação de sua conformidade com as especificações constantes no Termo de Referência e na proposta.
- 7.1.1. A comprovação da entrega se dará por meio do Termo de Recebimento Provisório dos Ônibus Escolares, conforme modelo constante do Encarte D – Termo de Recebimento Provisório a ser assinado por representante da CONTRATANTE no momento da entrega.
- 7.2. Os bens poderão ser rejeitados, no todo ou em parte, inclusive antes do recebimento provisório, quando em desacordo com as especificações constantes no Edital Termo de Referência e na proposta, devendo ser substituídos no prazo de 20 (vinte) dias, a contar da notificação da contratada, às suas custas, sem prejuízo da aplicação das penalidades.
- 7.3. O recebimento definitivo ocorrerá no prazo de até 30 (trinta) dias, a contar do recebimento da nota fiscal ou instrumento de cobrança equivalente pela Administração, após a verificação da qualidade e quantidade do material e consequente aceitação mediante termo detalhado.
- 7.4. O prazo para recebimento definitivo poderá ser excepcionalmente prorrogado, de forma justificada, por igual período, quando houver necessidade de diligências para a aferição do atendimento das exigências contratuais.
- 7.5. No caso de controvérsia sobre a execução do objeto, quanto à dimensão, qualidade e quantidade, deverá ser observado o teor do art. 143 da Lei nº 14.133, de 2021, comunicando-se à empresa para emissão de Nota Fiscal no que pertine à parcela incontroversa da execução do objeto, para efeito de liquidação e pagamento.
- 7.6. O prazo para a solução, pelo contratado, de inconsistências na execução do objeto ou de saneamento da nota fiscal ou de instrumento de cobrança equivalente, verificadas pela Administração durante a análise prévia à liquidação de despesa, não será computado para os fins do recebimento definitivo.
- 7.7. O recebimento provisório ou definitivo não excluirá a responsabilidade civil pela solidez e pela segurança dos bens nem a responsabilidade ético-profissional pela perfeita execução do contrato.

Liquidação

- 7.8. Recebida a Nota Fiscal ou documento de cobrança equivalente, correrá o prazo de 10 (dez) dias úteis para fins de liquidação, na forma desta seção, prorrogáveis por igual período, nos termos do art. 7º, §3º da Instrução Normativa SEGI 5/ME nº 77/2022.
- 7.8.1. Para fins de liquidação, o setor competente deverá verificar se a nota fiscal ou instrumento de cobrança equivalente apresentado expressa os elementos necessários e essenciais do documento, tais como:
- 7.8.2. o prazo de validade;
- 7.8.3. a data da emissão;
- 7.8.4. os dados do contrato e do órgão contratante;
- 7.8.5. o período respectivo de execução do contrato;
- 7.8.6. o valor a pagar; e
- 7.8.7. eventual destaque do valor de retenções tributárias cabíveis.
- 7.8.8. Havendo erro na apresentação da nota fiscal ou instrumento de cobrança equivalente, ou circunstância que impeça a liquidação da despesa, esta ficará sobrestada até que o contratado providencie as medidas saneadoras, reiniciando-se o prazo após a comprovação da regularização da situação, sem ônus ao contratante;
- 7.9. A nota fiscal ou instrumento de cobrança equivalente deverá ser obrigatoriamente acompanhado da comprovação da regularidade fiscal, constatada por meio de consulta on-line ao SICAF ou, na impossibilidade de acesso ao referido Sistema, mediante consulta aos sites eletrônicos oficiais ou à documentação mencionada no art. 68 da Lei nº 14.133, de 2021.
- 7.10. A Administração deverá realizar consulta ao SICAF para: a) verificar a manutenção das condições de habilitação exigidas no edital; b) identificar possível razão que impeça a participação em licitação, no âmbito do órgão ou entidade, proibição de contratar com o Poder Público, bem como ocorrências impeditivas indiretas (INSTRUÇÃO NORMATIVA Nº 3, DE 26 DE ABRIL DE 2018).

- 7.11. Constatando-se, junto ao SICAF, a situação de irregularidade do contratado, será providenciada sua notificação, por escrito, para que, no prazo de 5 (cinco) dias úteis, regularize sua situação ou, no mesmo prazo, apresente sua defesa. O prazo poderá ser prorrogado uma vez, por igual período, a critério do contratante.
- 7.12. Não havendo regularização ou sendo a defesa considerada improcedente, o contratante deverá comunicar aos órgãos responsáveis pela fiscalização da regularidade fiscal quanto à inadimplência do contratado, bem como quanto à existência de pagamento a ser efetuado, para que sejam acionados os meios pertinentes e necessários para garantir o recebimento de seus créditos.
- 7.13. Persistindo a irregularidade, o contratante deverá adotar as medidas necessárias à rescisão contratual nos autos do processo administrativo correspondente, assegurada ao contratado a ampla defesa.
- 7.14. Havendo a efetiva execução do objeto, os pagamentos serão realizados normalmente, até que se decida pela rescisão do contrato, caso o contratado não regularize sua situação junto ao SICAF.

Prazo de pagamento

- 7.15. O pagamento será efetuado no prazo de até 10 (dez) dias úteis contados da finalização da liquidação da despesa, conforme seção anterior, nos termos da Instrução Normativa SEGES/ME nº 77, de 2022.
- 7.16. No caso de atraso pelo Contratante, os valores devidos ao contratado serão atualizados monetariamente entre o termo final do prazo de pagamento até a data de sua efetiva realização, mediante aplicação do índice IPP de correção monetária.

Forma de pagamento

- 7.17. O pagamento será realizado por meio de ordem bancária, para crédito em banco, agência e conta corrente indicados pelo contratado.
- 7.18. Será considerada data do pagamento o dia em que constar como emitida a ordem bancária para pagamento.
- 7.19. Quando do pagamento, será efetuada a retenção tributária prevista na legislação aplicável.
- 7.19.1. Independentemente do percentual de tributo inserido na planilha, quando houver, serão retidos na fonte, quando da realização do pagamento, os percentuais estabelecidos na legislação vigente.
- 7.20. O contratado regularmente optante pelo Simples Nacional, nos termos da Lei Complementar nº 123, de 2006, não sofrerá a retenção tributária quanto aos impostos e contribuições abrangidos por aquele regime. No entanto, o pagamento ficará condicionado à apresentação de comprovação, por meio de documento oficial, de que faz jus ao tratamento tributário favorecido previsto na referida Lei Complementar.

8. **FORMA E CRITÉRIOS DE SELEÇÃO DO FORNECEDOR E FORMA DE FORNECIMENTO**

Forma de seleção e critério de julgamento da proposta

- 8.1. O fornecedor será selecionado por meio da realização de procedimento de LICITAÇÃO, na modalidade PREGÃO, sob a forma ELETRÔNICA, com adoção do critério de julgamento pelo **MENOR PREÇO**.

Forma de fornecimento

- 8.2. O fornecimento do objeto será de acordo com o quantitativo solicitado e os lotes dispostos no cronograma de entrega a ser negociado entre o fornecedor registrado e o ente federado, podendo a entrega ser integral ou parcelado.

Exigências de habilitação

- 8.3. Para fins de habilitação, deverá o licitante comprovar os seguintes requisitos:

Habilitação jurídica

- 8.4. Pessoa física: cédula de identidade (RG) ou documento equivalente que, por força de lei, tenha validade para fins de identificação em todo o território nacional;
- 8.5. Empresário individual: inscrição no Registro Público de Empresas Mercantis, a cargo da Junta Comercial da respectiva sede;
- 8.6. Microempreendedor Individual - MEI: Certificado da Condição de Microempreendedor Individual - CCMEI, cuja aceitação ficará condicionada à verificação da autenticidade no sítio <https://www.gov.br/empresas-e-negocios/pt-br/empreendedor/>;
- 8.7. Sociedade empresária, sociedade limitada unipessoal – SLU ou sociedade identificada como empresa individual de responsabilidade limitada - EIRELI: inscrição do ato constitutivo, estatuto ou contrato social no Registro Público de Empresas Mercantis, a cargo da Junta Comercial da respectiva sede, acompanhada de documento comprobatório de seus administradores;
- 8.8. Sociedade empresária estrangeira: portaria de autorização de funcionamento no Brasil, publicada no Diário Oficial da União e arquivada na Junta Comercial da unidade federativa onde se localizar a filial, agência, sucursal ou estabelecimento, a qual será considerada como sua sede, conforme Instrução Normativa DREI/ME nº 77, de 18 de março de 2020.
- 8.9. Sociedade simples: inscrição do ato constitutivo no Registro Civil de Pessoas Jurídicas do local de sua sede, acompanhada de documento comprobatório de seus administradores;
- 8.10. Filial, sucursal ou agência de sociedade simples ou empresária: inscrição do ato constitutivo da filial, sucursal ou agência da sociedade simples ou empresária, respectivamente, no Registro Civil das Pessoas Jurídicas ou no Registro Público de Empresas Mercantis onde opera, com averbação no Registro onde tem sede a matriz
- 8.11. Sociedade cooperativa: ata de fundação e estatuto social, com a ata da assembleia que o aprovou, devidamente arquivado na Junta Comercial ou inscrito no Registro Civil das Pessoas Jurídicas da respectiva sede, além do registro de que trata o art. 107 da Lei nº 5.764, de 16 de dezembro 1971.

- 8.12. Os documentos apresentados deverão estar acompanhados de todas as alterações ou da consolidação respectiva.

Habilitação fiscal, social e trabalhista

- 8.13. Prova de inscrição no Cadastro Nacional de Pessoas Jurídicas ou no Cadastro de Pessoas Físicas, conforme o caso;
- 8.14. Prova de regularidade fiscal perante a Fazenda Nacional, mediante apresentação de certidão expedida conjuntamente pela Secretaria da Receita Federal do Brasil (RFB) e pela Procuradoria-Geral da Fazenda Nacional (PGFN), referente a todos os créditos tributários federais e à Dívida Ativa da União (DAU) por elas administrados, inclusive aqueles relativos à Seguridade Social, nos termos da Portaria Conjunta nº 1.751, de 02 de outubro de 2014, do Secretário da Receita Federal do Brasil e da Procuradoria-Geral da Fazenda Nacional.
- 8.15. Prova de regularidade com o Fundo de Garantia do Tempo de Serviço (FGTS);
- 8.16. Prova de inexistência de débitos inadimplidos perante a Justiça do Trabalho, mediante a apresentação de certidão negativa ou positiva com efeito de negativa, nos termos do Título VII-A da Consolidação das Leis do Trabalho, aprovada pelo Decreto-Lei nº 5.452, de 1º de maio de 1943;
- 8.17. Prova de inscrição no cadastro de contribuintes Estadual relativo ao domicílio ou sede do fornecedor, pertinente ao seu ramo de atividade e compatível com o objeto contratual;
- 8.18. Prova de regularidade com a Fazenda Estadual do domicílio ou sede do fornecedor, relativa à atividade em cujo exercício contrata ou concorre;
- 8.19. Caso o fornecedor seja considerado isento dos tributos Estadual relacionados ao objeto contratual, deverá comprovar tal condição mediante a apresentação de declaração da Fazenda respectiva do seu domicílio ou sede, ou outra equivalente, na forma da lei.
- 8.20. O fornecedor enquadrado como microempreendedor individual que pretenda auferir os benefícios do tratamento diferenciado previstos na Lei Complementar n. 123, de 2006, estará dispensado da prova de inscrição nos cadastros de contribuintes estadual e municipal.

Qualificação Econômico-Financeira

- 8.21. Certidão negativa de insolvência civil expedida pelo distribuidor do domicílio ou sede do licitante, caso se trate de pessoa física, desde que admitida a sua participação na licitação (art. 5º, inciso II, alínea "c", da Instrução Normativa Seges/ME nº 116, de 2021), ou de sociedade simples;
- 8.22. Certidão negativa de falência expedida pelo distribuidor da sede do fornecedor - Lei nº 14.133, de 2021, art. 100, caput, inciso II);
- 8.23. Balanço patrimonial, demonstração de resultado de exercício e demais demonstrações contábeis dos 2 (dois) últimos exercícios sociais, comprovando;
- 8.23.1. Índices de Liquidez Geral (LG), Liquidez Corrente (LC), e Solvência Geral (SG) superiores a 1 (um);
- 8.23.2. As empresas criadas no exercício financeiro da licitação deverão atender a todas as exigências da habilitação e poderão substituir os demonstrativos contábeis pelo balanço de abertura.
- 8.23.3. Os documentos referidos acima limitar-se-ão ao último exercício no caso de a pessoa jurídica ter sido constituída há menos de 2 (dois) anos;
- 8.23.4. Os documentos referidos acima deverão ser exigidos com base no limite definido pela Receita Federal do Brasil para transmissão da Escrituração Contábil Digital - ECD ao Sped.
- 8.24. Caso a empresa licitante apresente resultado inferior ou igual a 1 (um) em qualquer dos índices de Liquidez Geral (LG), Solvência Geral (SG) e Liquidez Corrente (LC), será exigido para fins de habilitação patrimônio líquido mínimo de 5% (cinco por cento) valor total estimado do item pertinente.
- 8.25. As empresas criadas no exercício financeiro da licitação deverão atender a todas as exigências da habilitação e poderão substituir os demonstrativos contábeis pelo balanço de abertura. (Lei nº 14.133, de 2021, art. 65, §1º).
- 8.26. O atendimento dos índices econômicos previstos neste item deverá ser atestado mediante declaração assinada por profissional habilitado da área contábil, apresentada pelo fornecedor.

Qualificação Técnica

- 8.27. Comprovação de aptidão para o fornecimento de bens similares de complexidade tecnológica e operacional equivalente ou superior com o objeto desta contratação, ou com o item pertinente, por meio da apresentação de certidões ou atestados, por pessoas jurídicas de direito público ou privado, ou regularmente emitido(s) pelo conselho profissional competente, quando for o caso.
- 8.27.1. Para fins da comprovação de que trata este subitem, os atestados deverão dizer respeito a contratos executados com as seguintes características mínimas:
- 8.27.2. Atestado(s)/declaração(ões) de capacidade técnica dos licitantes, fornecido(s) por empresas distintas, públicas ou privadas, em papel timbrado da pessoa jurídica, em quantidade igual ou superior a 10% (dez por cento) do quantitativo estabelecido;
- 8.27.3. Caso o(s) atestado(s)/declaração(ões) seja(m) insuficiente(s) para atender, concomitantemente, a todos os itens para os quais foi convocado, o licitante restará classificado apenas naqueles em que o(s) atestado(s)/declaração(ões) seja(m) suficiente(s), observado o seguinte critério:
- 8.27.3.1. Melhor classificação;
- 8.27.3.2. Maior desconto;
- 8.27.3.3. Maior valor estimado.
- 8.27.4. O licitante deverá atestar, por meio da declaração, o cumprimento das cotas de contratação de pessoas com deficiências caso se encaixe nos quantitativos dispostos no art. 93 da Lei nº 8.213/1991.
- 8.27.5. Outros documentos eventualmente necessários à qualificação técnica estão indicados ao longo do Edital e seus anexos.

- 8.27.6. Será admitida, para fins de comprovação de quantitativo mínimo, a apresentação e o somatório de diferentes atestados executados de forma concomitante.
- 8.27.7. Os atestados de capacidade técnica poderão ser apresentados em nome da matriz ou da filial do fornecedor.
- 8.27.8. O fornecedor disponibilizará todas as informações necessárias à comprovação da legitimidade dos atestados, apresentando, quando solicitado pela Administração, cópia do contrato que deu suporte à contratação, endereço atual da contratante local em que foi executado o objeto contratado, dentre outros documentos.
- 8.28. Caso admitida a participação de cooperativas, será exigida a seguinte documentação complementar:
- 8.28.1. A relação dos cooperados que atendem aos requisitos técnicos exigidos para a contratação e que executarão o contrato, com as respectivas atas de inscrição e a comprovação de que estão domiciliados na localidade da sede da cooperativa, no sentido o disposto nos arts. 4º, inciso XI, 21, inciso I e 42, §§2º a 6º da Lei n. 5.764, de 1971;
- 8.28.2. A declaração de regularidade de situação do contribuinte individual – DRSCI, para cada um dos cooperados indicados;
- 8.28.3. A comprovação do capital social proporcional ao número de cooperados necessários à execução contratada;
- 8.28.4. O registro previsto na Lei n. 5.764, de 1971, art. 107;
- 8.28.5. A comprovação de integração das respectivas quotas-partes por parte dos cooperados que executarão o contrato;
- 8.28.6. Os seguintes documentos para a comprovação da regularidade jurídica da cooperativa: a) ata de fundação; b) estatuto social com a ata da assembleia que o aprovou; c) regimento dos fundos instituídos pelos cooperados, com a ata da assembleia; d) editais de convocação das três últimas assembleias gerais extraordinárias; e) três registros de presença dos cooperados que executarão o contrato em assembleias gerais ou nas reuniões seccionais; e f) ata da sessão que os cooperados autorizaram a cooperativa a contratar o objeto da licitação;
- 8.28.7. A última auditoria contábil-financeira da cooperativa, conforme dispõe o art. 112 da Lei n. 5.764, de 1971 ou uma declaração, sob as penas da lei, de que tal auditoria não foi exigida pelo órgão fiscalizador.
- 8.29. Comprovação de, no mínimo, um ambiente de assistência técnica em cada unidade da federação que tenha o nível estadual como o parâmetro de acesso para eventuais correções e adequações, controles e outros elementos afetos à manutenção dos ônibus escolares (portanto, em 26 diferentes estados e no Distrito Federal), sem prejuízo das determinações quanto à manutenção preventiva dos veículos que se encontrem a mais de 200km de distância desses ambientes de assistência técnica.

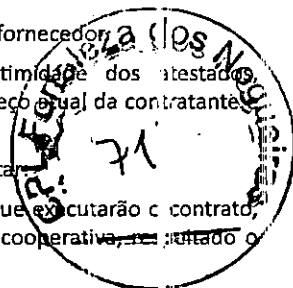

9. ESTIMATIVAS DO VALOR DA CONTRATAÇÃO

- 9.1. O custo estimado da contratação possui caráter sigiloso e será tornado público apenas e imediatamente após o julgamento das propostas.
- 9.2. A estimativa de custo levou em consideração o risco envolvido no registro de preço nacional e sua alocação entre o órgão gerenciador da ata, o contratante e o contratado, conforme especificado na matriz de risco SEI 3674122.
- 9.3. Em caso de licitação para Registro de Preços, os preços registrados poderão ser alterados ou atualizados em decorrência de eventual redução dos preços praticados no mercado ou de fato que eleve o custo dos bens, das obras ou dos serviços registrados, nas seguintes situações (art. 25 do Decreto nº 11.462/2023):
- 9.3.1. em caso de força maior, caso fortuito ou fato do príncipe ou em decorrência de fatos imprevisíveis ou previsíveis de consequências incalculáveis, que inviabilizem a execução da ata tal como pactuada, nos termos do disposto na alínea "c" do inciso II do caput do art. 124 da Lei nº 14.133, de 2021;
- 9.3.2. em caso de criação, alteração ou extinção de quaisquer tributos ou encargos legais ou superveniência de disposições legais, com comprovada repercussão sobre os preços registrados;
- 9.3.3. serão reajustados os preços registrados, respeitada a contagem da anualidade e o índice previsto para a contratação; ou
- 9.3.4. poderão ser repactuados, a pedido do interessado, conforme critérios definidos para a contratação.

10. ADEQUAÇÃO ORÇAMENTÁRIA

- 10.1. Por tratar-se de Registro de Preços, os custos ocorrerão à conta dos Órgãos integrantes da Ata de Registro de Preços ou que tenham concedido autorização para adesão à Ata por parte do Órgão Gerenciador, sendo obrigatória a indicação da dotação orçamentária antes da celebração do contrato pelo CONTRATANTE.

Versão do Termo de Referência
Câmara Nacional de Modelos de Licitações e Contratos da Consultoria-Geral da União
Atualização: maio/2023
Termo de Referência Aquisições – Licitação - Modelo para Pregão Eletrônico
Aprovado pela Secretaria de Gestão.
Identidade visual pela Secretaria de Gestão (versão dezembro/2022)

ENCARTE A

MODELO DE PROPOSTA DE PREÇOS

ITEM	TIPO E DESCRIÇÃO ORE	QUANT. ESTIMADA do ORE	UNIDADE DE MEDIDA	VALOR UNITÁRIO (R\$)	VALOR TOTAL (R\$)
X			Unidade		

X			Unidade		
X			Unidade		
X			Unidade		
X			Unidade		
X			Unidade		
X			Unidade		

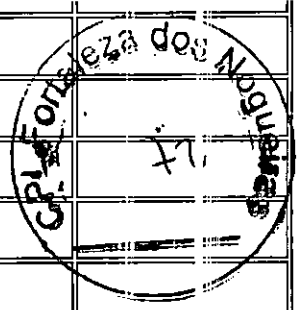

ITEM	TIPO E DESCRIÇÃO ONUREA	QUANT. ESTIMADA do ONUREA	UNIDADE DE MEDIDA	VALOR UNITÁRIO (R\$)	VALOR TOTAL (R\$)
X			Unidade		
X			Unidade		

O prazo de validade da proposta não será inferior a 200 (duzentos) dias, a contar da data de sua apresentação.

Declaramos que estamos de pleno acordo com todas as condições estabelecidas no edital e seus Anexos, bem como aceitamos todas as obrigações e responsabilidades especificadas no Edital.

Declaramos que nos valores acima deverão estar compreendidos, além do lucro, encargos sociais, taxas, seguros, manuseio, entrega, e quaisquer despesas de responsabilidade do proponente que, direta ou indiretamente, decorram da execução do objeto licitado, na forma e condições previstas neste Termo.

Nome da Empresa: _____

Razão Social/CNPJ: _____

Endereço(s): _____

CEP: _____ Cidade: _____ UF: _____

Telefone(s): _____

E-mail(s): _____

Banco: _____ Agência: _____ C/C: _____

Dados do Representante Legal da Empresa para assinatura da Ata de Registro de Preços:

Nome: _____

Cargo na empresa: _____

Endereço: _____

CEP: _____ Cidade: _____ UF: _____

CPF/MF: _____ Cargo/Função: _____

Cart. Ident nº: _____ Expedido por: _____

Naturalidade: _____ Nacionalidade: _____

Local e data.

Identificação e assinatura.

ENCARTES B E C

**CADERNOS DE INFORMAÇÕES TÉCNICAS E ANEXO DO CONTROLE DE QUALIDADE
(VIDE ARQUIVO ANEXO)**



- Caderno de Informações Técnicas – Ônibus Rural Escolar – ORE 1 (SEI 3745374);
- Caderno de Informações Técnicas – Ônibus Rural Escolar – ORE 1 (4x4) (SEI 3745377);
- Caderno de Informações Técnicas – Ônibus Rural Escolar – ORE 2 (SEI 3745374);
- Caderno de Informações Técnicas – Ônibus Rural Escolar – ORE 3 (SEI 3745374);
- Caderno de Informações Técnicas – Ônibus Rural Escolar – ORE ZERO (4x4) (SEI 3745378);
- Caderno de Informações Técnicas - Ônibus Urbano Escolar Piso Alto – ONUREA PISO ALTO (SEI 3745379);
- Caderno de Informações Técnicas - Ônibus Urbano Escolar Piso Baixo – ONUREA PISO BAIXO (SEI 3745380);
- Anexo do Controle de Qualidade (SEI 3747486).

ENCARTE D

TERMO DE RECEBIMENTO PROVISÓRIO

Pregão Eletrônico n.º ____ / 20 ____	
Item/Objeto da aquisição:	
Contratada - CNPJ/MF:	
Contrato n.º:	
Valor do Contrato: R\$	
Data de assinatura do Contrato/de emissão da ordem de fornecimento:	Prazo de execução (em dia):
Data de início do prazo de execução:	Data final para entrega:
Data de entrega: ____ / ____ / 20 ____	

Nos termos do Contrato resultante do Pregão Eletrônico em epígrafe, atesto o recebimento provisório do objeto nos termos indicados abaixo.

CONDIÇÕES DE RECEBIMENTO

A obrigação foi cumprida:	
<input type="checkbox"/> no prazo	<input type="checkbox"/> fora do prazo

	Dias de atraso: _____
<input type="checkbox"/> integralmente. Os bens estão em perfeitas condições físicas, sem aparente dano ou avaria.	<input type="checkbox"/> parcialmente, tendo em vista o seguinte: _____ _____ _____



Outras observações:

O objeto ora recebido provisoriamente não conclui o cumprimento da obrigação, ficando sujeito a posterior verificação de sua qualidade e quantidade, que ocorrerá até o dia ____/____/____.

_____ Servidor responsável pelo recebimento	(Cidade/Estado), ____ de ____ de 20__
--	---------------------------------------

ENCARTE E

TERMO DE RECEBIMENTO DEFINITIVO

Pregão Eletrônico n.º ____ / 20__	
Item/Objeto da aquisição: Ônibus Rural Escolar - ORE 1 Ônibus Rural Escolar - ORE 1 (4x4) Ônibus Rural Escolar - ORE 2 Ônibus Rural Escolar - ORE 3 Ônibus Rural Escolar - ORE ZERO (4X4) Ônibus Urbano Escolar Piso Alto – ONUREA PA Ônibus Urbano Escolar Piso Baixo – ONUREA PB	
Contratada - CNPJ/MF:	
Contrato n.º:	
Valor do Contrato: R\$	
Nota fiscal/Fatura n.º:	Valor da Nota Fiscal/Fatura:
Data do recebimento provisório:	

Nos termos do contrato resultante do Pregão Eletrônico em epígrafe, atesto o recebimento definitivo do objeto e declaro a conformidade dos bens recebidos com as especificações técnicas constantes do Estudo Técnico Preliminar, com eficácia liberatória de todas as obrigações da Contratada, exceto as garantias legais a que está submetida, bem como o disposto no Edital e as demais disposições contratuais. Assim, atesto a Nota Fiscal/Fatura referida acima para que sejam realizados os procedimentos de pagamento da despesa.

_____/_____/_____ Servidor responsável pelo recebimento/ matrícula do responsável	(Cidade/Estado), ____ / ____ /20____
--	--------------------------------------

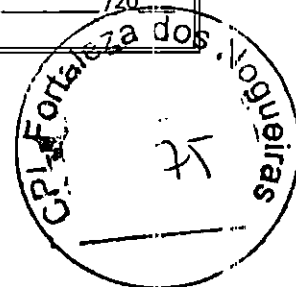

ENCARTE F

TERMO DE RECUSA DO OBJETO

Nos termos do contrato resultante do Pregão Eletrônico em epígrafe, declaro a **inconformidade** dos bens recebidos com as especificações técnicas constantes do Edital e seus anexos, nos seguintes termos:

Item/Itens rejeitado(s):	Inconformidades observadas:

ATENÇÃO: anexar a este Termo as listas de verificação da qualidade devidamente preenchidas e/ou outros documentos/relatórios que comprovem as inconformidades observadas nos itens rejeitados.

Assim, conforme o contrato, fica a Contratada obrigada a sanar as irregularidades observadas até o dia ____ / ____ / 20____, devendo substituir o(s) item (itens) rejeitado(s) e apresentar o material para nova verificação. Além disso, está sobrestado o pagamento dos bens discriminados até que o objeto seja recebido definitivamente, e a Contratada está sujeita à aplicação das penalidades previstas. Os custos da substituição do(s) item(itens) rejeitado(s) correrão exclusivamente às expensas da Contratada

_____/_____/_____ Servidor responsável pelo recebimento/ matrícula do responsável	(Cidade/Estado), ____ de ____ de 20____
--	---



Documento assinado eletronicamente por TAYANA FERREIRA MACHADO, Coordenador(a) de Apoio ao Caminho da Escola, em 25/09/2023, às 17:17, conforme horário oficial de Brasília, com fundamento no art. 6º, caput e § 1º, do Decreto nº 8.539, de 8 de outubro de 2015, embasado no art. 9º, §§ 1º e 2º, da Portaria MEC nº 1.042, de 5 de novembro de 2015, respaldado no art. 9º, §§ 1º e 2º, da Portaria/FNDE nº 83, de 29 de fevereiro de 2016.



Documento assinado eletronicamente por NEUZA HELENA PORTUGAL DOS SANTOS, Coordenador(a)-Geral da Política do Transporte Escolar, Substituto(a), em 25/09/2023, às 17:28, conforme horário oficial de Brasília, com fundamento no art. 6º, caput e § 1º, do Decreto nº 8.539, de 8 de outubro de 2015, embasado no art. 9º, §§ 1º e 2º, da Portaria MEC nº 1.042, de 5 de novembro de 2015, respaldado no art. 9º, §§ 1º e 2º, da Portaria/FNDE nº 83, de 29 de fevereiro de 2016.



Documento assinado eletronicamente por KARINE SILVA DOS SANTOS, Diretor(a) de Ações Educacionais, Substituto(a), em 25/09/2023, às 17:47, conforme horário oficial de Brasília, com fundamento no art. 6º, caput e § 1º, do Decreto nº 8.539, de 8 de outubro de 2015, embasado no art. 9º, §§ 1º e 2º, da Portaria MEC nº 1.042, de 5 de novembro de 2015, respaldado no art. 9º, §§ 1º e 2º, da Portaria/FNDE nº 83, de 29 de fevereiro de 2016.



A autenticidade deste documento pode ser conferida no site https://www.fn.de.gov.br/sei/controlador_externo.php?acao=documento_conferir&id_orgao_acesso_externo=0, informando o código verificador 3751813 e o código CRC 39CC6F1F.



APÊNDICE DO ANEXO I

ESTUDOS TÉCNICOS PRELIMINARES

IN/ME Nº 58, DE 8 DE AGOSTO DE 2022



Pregão Eletrônico de Registro de Preços Nacional (RPN) para futura e eventual aquisição de Ônibus Rural Escolar, dos tipos ORE ZERO 4X4, ORE 1 4X4, ORE 1, ORE 2, ORE 3, ONUREA PA e ONUREA PB pelos Estados, Distrito Federal e Municípios, para o transporte escolar diário de estudantes das redes públicas de ensino, no âmbito do Programa Caminho da Escola, realizado pelo Fundo Nacional de Desenvolvimento da Educação (FNDE), em Brasília/DF.

1. DESCRIÇÃO DA NECESSIDADE

A partir dos anos 90, o governo federal, por meio do Ministério da Educação, implementou três programas de transporte escolar: o Programa Nacional de Transporte Escolar (PNTE), que esteve em vigor de 1994 a 2006; o Programa Nacional de Apoio ao Transporte do Escolar (PNATE), em funcionamento desde 2004; e o Programa Caminho da Escola, que está em vigor desde 2007. Na atualidade, os investimentos no transporte escolar para estudantes das zonas rurais derivam de dois programas executados pelo Ministério da Educação (MEC): o Programa Nacional de Apoio ao Transporte do Escolar e o Caminho da Escola, ambos direcionados a atender os estudantes que residem no campo, extensível aos estudantes das áreas urbanas[1].

Do Programa Caminho da Escola

O Programa Caminho da Escola tem como propósito, prioritariamente, garantir o acesso diário e a permanência de estudantes na escola, por meio do aprimoramento e aumento do quantitativo de veículos padronizados utilizados diariamente no transporte escolar de estudantes da educação básica, tanto em áreas rurais como urbanas, pertencentes aos sistemas de ensino dos Estados, Distrito Federal e Municípios. Esse propósito é alcançado através de assistência técnica e apoio financeiro aos entes federados, permitindo-lhes adquirir ônibus, ou embarcações, ou bicicletas escolares, seja com recursos próprios ou provenientes do Governo Federal. Além de expandir e modernizar a frota já existente, o programa tem como objetivo padronizar os meios de transporte mencionados, bem como reduzir os custos associados a sua compra e manutenção.

Desse modo, o Programa Caminho da Escola, regulamentado pelo Decreto nº 6.768 em 2009, têm cinco objetivos principais: assegurar o acesso e permanência dos estudantes do campo na educação básica, reduzir a evasão escolar de acordo com as metas do Plano Nacional de Educação (PNE), renovar a frota de veículos escolares nas áreas rurais e urbanas das redes municipais, estaduais e do Distrito Federal de educação básica, garantir a qualidade e segurança do transporte escolar por meio de padronização e inspeção dos veículos, e diminuir o custo de aquisição dos veículos para o transporte escolar.

O Programa aborda as desigualdades sociais garantindo que o transporte nunca seja uma barreira para o acesso à educação. Fornece veículos otimizados que navegam em terrenos desafiadores, dando aos alunos de áreas remotas a chance de frequentar a escola. Ao facilitar o transporte, o programa tem contribuído para reduzir as disparidades educacionais entre as áreas urbanas e rurais, promovendo a equidade social.

O Programa tem foco na aquisição de transportes escolares, permitindo que os recursos sejam direcionados de forma mais eficiente para iniciativas educacionais ao invés de serem gastos em opções inadequadas de transporte. A relação custo-benefício do programa acaba por aumentar a eficiência econômica da educação no Brasil.

Atualmente, as versões de ônibus a serem registradas trazem em si alguns elementos de avanço tecnológico consideráveis, especialmente no tocante à adequação ao processo normativo EURO VI, bem como a inclusão de sistema de climatização para todos os modelos de ônibus escolares a serem registrados pelo FNDE.

Da atualização tecnológica: Proconve 8 e Euro VI

A implementação da norma Euro VI no Brasil representa um marco significativo para os transportes de ônibus do país. Grande parte da Euro VI foi absorvida pela Proconve 8, que é uma norma de emissões de poluentes estabelecida nacionalmente, correspondente à utilizada em países europeus, que define os limites máximos de poluentes emitidos por veículos pesados movidos à diesel[2].

Os avanços tecnológicos introduzidos pela Proconve 8/Euro VI têm impactos positivos na redução da poluição atmosférica, contribuindo para a melhoria da qualidade do ar nas áreas urbanas. Essa norma exige a utilização de motores mais limpos e eficientes, bem como a incorporação de sistemas de tratamento de gases de escape mais sofisticados.

Uma das principais mudanças trazidas pela Proconve 8/Euro VI é a utilização dos sistemas SCR (Selective Catalytic Reduction) e EGR (Exhaust Gas Recirculation), que permitem a redução das emissões de óxidos de nitrogênio (NOx), um dos principais poluentes resultantes da combustão do diesel. Essa redução é alcançada através da injeção de um agente redutor, normalmente ureia, que converte o NOx em nitrogênio e água. Além disso, a Proconve 8/Euro VI também estabelece limites mais rígidos para as emissões de partículas sólidas, impondo a utilização de filtros de partículas diesel (DPF) como dispositivo obrigatório nos veículos. Esse filtro é capaz de reter até 99% das partículas emitidas, garantindo uma redução significativa da poluição atmosférica[3].

O transporte por meio de ônibus é um dos principais responsáveis pela emissão de poluentes nas grandes cidades. Com a adoção da norma Proconve 8/Euro VI, espera-se uma redução significativa dessas emissões, proporcionando benefícios ambientais e para a saúde da população.

No entanto, a implementação da Proconve 8/Euro VI no Brasil também traz desafios e impactos para o setor de transportes. Um dos principais desafios é a adaptação da frota de ônibus existente à nova regulamentação. Isso implica em investimentos por parte das empresas de transporte, que precisam adquirir ônibus equipados com os sistemas de controle de emissões exigidos pela norma[4]. Além disso, a Proconve 8/Euro VI também poderá ter um impacto no preço dos veículos, devido aos custos adicionais de desenvolvimento e produção dos motores e sistemas de tratamento de gases de escape. Esses custos podem ser repassados para o consumidor final, gerando um aumento no valor das passagens de ônibus e na própria aquisição do veículo aprimorado.

Apesar dos desafios e impactos econômicos, a implementação da norma Euro VI no Brasil representa uma oportunidade única para melhorar significativamente a qualidade do ar e reduzir os danos causados pelo transporte com ônibus à saúde humana e ao meio ambiente. É um passo importante para a sustentabilidade dos transportes e para garantir uma melhor qualidade de vida para a população.

Análise e identificação da necessidade dos serviços

As iniciativas do Ministério da Educação (MEC) realizadas através dos recursos repassados pelo Fundo Nacional de Desenvolvimento da Educação (FNDE), tanto para a compra quanto para a manutenção de veículos escolares, revelam-se insuficientes para atender às necessidades da maioria dos municípios com carências educacionais no país. Por isso, torna-se imprescindível adotar medidas que permitam alcançar um equilíbrio mais eficaz entre a demanda por transporte escolar e os recursos necessários para viabilizá-lo de forma adequada, sendo isso uma premissa básica do Orçamento Público: a necessidade sempre ultrapassa a possibilidade de arrecadação e na consubstanciação da função distributiva a que se atrelam os tributos[5].

Em 2022, foram registrados 38,3 milhões de estudantes na rede pública de Educação Básica, distribuídos em 5.567 municípios, em uma área territorial de 8.510.295.914 km², caracterizada pela grande heterogeneidade geográfica, de acordo com o Instituto Brasileiro de Geografia e Estatística (IBGE). Do total de estudantes, 9,1 milhões de alunos utilizam transporte escolar, significando 23% do total de matrículas da rede pública de Educação Básica. Dentre esses estudantes da rede pública, aproximadamente 4,6 milhões residem em área rural^[6] e 4,5 milhões em área urbana sendo, portanto, dependentes do transporte escolar diário, ofertado gratuitamente pelo poder público, para ter acesso à educação. Do total rural, 2,1 milhões (47%) estão no Nordeste.

Além dos pontos citados acima, o Programa Caminho da Escola também ajuda a reduzir as disparidades educacionais ao garantir que estudantes de áreas remotas ou carentes tenham condições de acesso equivalentes aos de áreas urbanas, ou economicamente mais desenvolvidas. Isso ajuda a preencher a lacuna nos resultados educacionais e oferece chances mais igualitárias para o sucesso. O programa também contribui para a inclusão social ao possibilitar que estudantes com deficiência ou necessidades especiais frequentem a escola, disponibilizando veículos acessíveis e garantindo que eles possam acessar a educação como qualquer outro estudante.

Ao abordar as barreiras de transporte e fornecer opções seguras e confiáveis aos estudantes, o programa ajuda a reduzir o risco de evasão escolar. Isto conduz a melhores taxas de frequência escolar e a níveis mais elevados de escolaridade. Os resultados dos Relatórios da Avaliação do Transporte Escolar no Brasil, do Programa Caminho da Escola e do Programa Nacional de Apoio Transporte Escolar (PNATE) realizado em cooperação com o Centro Colaborador de Apoio ao Transporte Escolar (CECATE) da Universidade Federal de Goiás (UFG), no período de 15/06/2018 e 31/08/2018, demonstram que o Programa Caminho da Escola impacta positivamente para a diminuição da evasão escolar (- 0,49%) em mais de 70% dos estados brasileiros. Além disso, a pesquisa evidenciou a redução no uso de veículos impróprios para o transporte de escolares, redução da idade média dos veículos para 6,7 anos e, um conceito bom ou ótimo para o Programa, para 80% dos entrevistados.

Além disso, o programa impacta positivamente a economia local, criando oportunidades de trabalho para condutores, mecânicos e outros profissionais de apoio. Isto não só ajuda a estimular o crescimento econômico, mas também aborda questões sociais como o desemprego e a pobreza.

O Programa Caminho da Escola também promove o engajamento e a parceria com a comunidade, envolvendo as comunidades locais na gestão e operação do sistema de transporte. O Comitê do CACS-FUNDEB de cada ente federado é responsável por monitorar e avaliar o uso dos veículos e do recurso destinado ao transporte. Isso promove um senso de propriedade e responsabilidade entre os membros da comunidade, levando a uma melhor manutenção e sustentabilidade do programa.

De modo geral, ao enfrentar as barreiras de transporte, o Programa Caminho da Escola contribui para o desenvolvimento e o progresso de longo prazo do Brasil, garantindo que os estudantes tenham acesso à educação de qualidade, independentemente de sua localização ou origem socioeconômica.

Para alcançar seus objetivos, o programa utiliza pregões eletrônicos de registro de preços nacional, facilitando a aquisição de ônibus, embarcações e bicicletas com especificações adequadas ao tráfego em áreas rurais, ribeirinhas e urbanas.

Há três formas para estados, municípios e Distrito Federal participarem do Caminho da Escola: utilizando recursos próprios ao aderir às atas originárias do pregão eletrônico do FNDE; recebendo assistência financeira do FNDE por meio do Plano de Ações Articuladas (PAR), inclusive recursos de emendas parlamentares; ou por meio de financiamento junto a instituição financeira reconhecida pelo Banco Central.

Em razão disso, torna-se de grande relevância promover políticas como o Programa Caminho da Escola que contribuam para mudar a situação de desigualdade social no País, e atuem na busca pela universalização do atendimento com transporte escolar para as redes de Educação Básica Pública, atendendo o maior número de municípios possível. O Programa, que completou neste ano de 2023, 15 anos de operacionalização, conforme indicam dados das Tabela 1, ainda não atendeu toda a demanda de veículos necessários para todo esse universo e sua manutenção, justificado por vários fatores econômicos, sociais e administrativos que impactam na sua operacionalização. Atualmente, conforme o Painel BI/Caminho da Escola e sua série histórica (SEI nº3644122), cerca de 60 mil veículos

foram adquiridos, e mais da metade - cerca de 65%, ou 35 mil unidades - já ultrapassa o prazo de vida útil determinado pela Resolução CD/FNDE nº 01/2021.

Tabela 1: Estimativa de veículos (PNATE – 2023)

Esfera	Estudantes	Veículos
Municipal	3.030.916	70.486
Estadual	1.363.862	31.717
TOTAL	4.394.778	102.203

Fonte 1: Equipe de Planejamento

Uma das formas de estimar a quantidade de veículos para atender todos os estudantes da Educação Básica residentes em área urbana e rural, é dividirmos os veículos em dois grupos de acordo com capacidade, sendo o grupo 1 composto pelo menor capacidade ORE 0 4X4 (13 estudantes) e os dois de maiores capacidade ORE 2 e ORE 3 (44 e 59 estudantes respectivamente), e o grupo 2 composto pelos outros 4 veículos (ORE 1 4X4, ORE 1, ONUREA piso baixo e ONUREA piso alto), que têm capacidade transportar 29 estudantes cada. A média destes dois grupos resultou em 43,5 sendo arredondado para 43 (quarenta e três) estudantes. Oportuno ressaltar que esse cálculo considera apenas os veículos rodoviários e, o número de estudantes beneficiários do Programa Nacional de Apoio ao Transporte Escolar (PNATE), conforme consta do Anexo III – PNATE – Transporte Escolar - INEP Censo 2022, extraída do Censo Escolar do INEP de 2022, que serve de base para distribuição de recursos do programa neste exercício de 2023.

O Pregão nº 06/2021 resultou em 4 (quatro) Atas de Registro de Preços com vigências até setembro de 2022. O Pregão nº 02/2022 resultou em 2 (duas) atas de registro de preços, uma com vigência expirada em 29/12/22 e outra, em 29/06/23. As informações dos pregões estão discriminadas nas Tabelas 2 e 3 a seguir:

Tabela 2: Atas de Registro de Preços do Pregão Eletrônico nº 06/2021

Ata	Empresa	Final da Vigência	Item	Quantidade Registrada	Quantidade Solicitada no SIGARP	% de Utilização
10/2021	Mercedes-Benz do Brasil LTDA	14/09/2022	Ônibus Rural Escolar - ORE 1	1.220	1.196	96,67
			Ônibus Rural Escolar - ORE 2	1000	996	99,6%
			Ônibus Urbano Escolar Acessível Piso Alto – ONUREA PISO ALTO	400	396	99%
11/2021	Ciferal Indústria de Ônibus LTDA	10/09/2022	Ônibus Rural Escolar - ORE 1(4X4)	1000	997	99,7%
			Ônibus Urbano Escolar Acessível Piso Baixo – ONUREA PISO BAIXO	400	399	99,75%
12/2021	Agrale S/A	13/09/2022	Ônibus Rural Escolar - ORE ZERO(4X4)	500	209	41,8%
13/2021	Volkswagen Truck & Bus Indústria e Comércio de Veículos	15/09/2022	Ônibus Rural Escolar - ORE 3	2500	2490	99,6%

Fonte: Relatório por Pregão extraído do SIGARP/FNDE em 20/07/2023.

Tabela 3: Atas de Registro de Preços do Pregão Eletrônico nº 02/2022.

Ata	Empresa	Final da Vigência	Item	Quantidade Registrada	Quantidade Solicitada no SIGARP	% de Utilização
01/2022	Ciferal Indústria de Ônibus LTDA	29/06/2023	Ônibus Rural Escolar - ORE 1 (4x4)	750	749	99,87%
03/2022	Volkswagen Truck & Bus Indústria e Comércio de Veículos LTDA	29/12/2022	Ônibus Rural Escolar - ORE 1	900	896	99,56%
			Ônibus Rural Escolar - ORE 3	1400	1387	99,07%

Fonte: Relatório por Pregão extraído do SIGARP/FNDE em 20/07/2023

Como se denota das tabelas apresentadas, a utilização das atas de registro de preços vinculadas aos Pregões Eletrônicos nº 6/2021 e nº 2/2022 alcançou a quase integralidade dos quantitativos disponibilizados para adesão; ademais, a oferta de veículos ainda carece de resposta efetiva do mercado, com elementos de qualidade para a reposição das frotas usadas comumente nas redes de ensino.

Quanto ao critério de continuidade, de fato, a própria caracterização como programa orçamentário e não como projeto na LOA denota o critério em si, a saber, que existe a necessidade não apenas de disponibilizar uma frota adequadamente equipada aos discentes nacionais, mas também de prover a sua reposição de forma perene. Conforme a Resolução CD/FNDE nº 01/2021, a vida útil desses veículos é estimada em dez anos, dadas as severas condições de operação, e, após esse período, é imprescindível a renovação da frota. Uma vez que o Programa já conta com 15 anos de existência, ao menos 35 mil veículos já ultrapassaram essas condições e precisam ser substituídos.

Assim, a reposição de veículos se vincula ao processo de oferta de uma frota adequada aos discentes[7], de modo que solucione o problema social enfrentado pela política pública de transporte escolar, da qual o Programa Caminho da Escola é um dos elementos constitutivos, tornando perene o acesso ao transporte digno e de qualidade, contribuindo indiretamente com o pilar de locomoção que afeta a evasão/permanência escolar[8].

Do Plano de Ações Articuladas – PAR

A aquisição de veículos do Programa Caminho da Escola é mediada pelo planejamento elaborado pelos entes federados no Plano de Ações Articuladas (PAR), conforme Lei nº 12.695, de 2012, conjuntamente com a disciplina procedimental da Resolução CD/FNDE nº 04, de 4 de maio de 2020.

Esse Plano é um instrumento de planejamento multidimensional da política de educação que os Municípios, os Estados e o Distrito Federal definem de forma autônoma e estratégica, considerando as necessidades de sua rede de ensino para as etapas e modalidades da educação básica.

A partir do diagnóstico da situação educacional local, o órgão municipal, distrital ou estadual realiza o planejamento das iniciativas necessárias para contribuir com novas ações ou com a solução dos problemas evidenciados, cadastrando no PAR a quantidade de itens de acordo com seu plano de trabalho.

Após concluída a iniciativa com seus itens cadastrados e enviados pelos entes federados, por meio do SIMEC, ao FNDE, segue-se para etapa de análise técnica e de mérito, que permite a área gestora do Programa Caminho da Escola, responsável pela iniciativa no PAR, avaliar a coerência entre a real necessidade do ente e a realidade local informada pelo mesmo, por meio de verificação de informações e indicadores educacionais.

Dessa forma, a quantidade de veículos escolares planejada passa por uma verificação de requisitos e parâmetros por parte da equipe técnica do Programa Caminho da Escola, sendo aprovadas iniciativas para transferência de recursos que seguem os critérios previstos nas normas do Programa e do PAR, sempre condicionadas à disponibilidade orçamentária, visando a melhor alocação de recursos públicos para todo o País.

O processo de transferência de recursos por meio do Plano de Ações Articuladas (PAR), o planejamento educacional e o desembolso de recursos aos entes federados no âmbito do Ministério da Educação e do Fundo Nacional de Desenvolvimento da Educação (FNDE) ocorre da seguinte forma:

Elaboração do Plano de Ações Articuladas (PAR): O PAR é um documento que contém o planejamento educacional de médio prazo para os sistemas de ensino. Ele é elaborado pelos estados e municípios, em parceria com o Ministério da Educação, e deve contemplar as ações necessárias para o alcance das metas e objetivos definidos no Plano Nacional de Educação. O PAR é atualizado a cada quatro anos e serve como base para a definição das políticas e programas educacionais e para a destinação de recursos.

Análise, aprovação e ajustes do PAR: O Ministério da Educação analisa o PAR apresentado pelos estados e municípios, verificando sua conformidade com as diretrizes e metas estabelecidas. Após a análise, pode ser necessário solicitar ajustes no plano para que este esteja adequado às políticas educacionais vigentes.

Programação orçamentária: Com o PAR aprovado e ajustado, o FNDE realiza a programação orçamentária, definindo a destinação de recursos para os diferentes programas e ações previstos no plano.

Destinação de recursos: Após a programação orçamentária, o Fundo Nacional de Desenvolvimento da Educação (FNDE) é o responsável por efetuar a liberação dos recursos para os estados e municípios. Essa destinação orçamentária pode ocorrer de forma integral, por meio de convênios ou termos de cooperação, ou de forma parcelada, conforme o cronograma de execução das ações previstas no PAR.

Execução das ações: Com a pactuação e destinação orçamentária, os estados e municípios executam as ações previstas no PAR, como obras de infraestrutura educacional, aquisição de equipamentos, veículo, formação de professores, entre outras.

Liberação de recursos: a comprovação da execução do objeto pactuado por meio do sistema SIMEC é condição para a liberação dos recursos financeiros.

Monitoramento e avaliação: Durante a execução das ações, o Ministério da Educação e o FNDE acompanham de perto o desenvolvimento das atividades, por meio de mecanismos de monitoramento e avaliação. Esses órgãos podem realizar vistorias, solicitar relatórios de prestação de contas e aplicar penalidades caso haja irregularidades na execução dos recursos. O processo encerra-se com a prestação de contas via sistema.

Essa é a maneira como funciona o processo de transferência de recursos por meio do PAR, o planejamento educacional e o desembolso de recursos aos entes federados no âmbito do Ministério da Educação e do FNDE. É importante ressaltar que cada etapa desse processo envolve diferentes atores e instâncias de articulação entre o governo federal, os governos estaduais e municipais, e os órgãos responsáveis pela gestão e execução das ações.

Neste certame ainda serão atendidas às demandas pactuadas no 3º Ciclo do PAR 2016-2020 e no 4º Ciclo do PAR 2021-2024. Por isso as demandas desse certame se baseiam nas quantidades de ônibus escolares aprovadas e não adquiridas no 3º e no 4º Ciclos do PAR compreendendo as demandas pendentes referentes ao período 2017-2023.

Destaca-se que os Pregões nº 06/2021 e nº 02/2022 foram realizados para disponibilizar o total de 10.050 ônibus escolares, para atender a demanda pendente no PAR levantada dos Estados, Distrito Federal e Municípios, referente ao 3º Ciclo do PAR 2016-2020. No entanto, houve um inesperado interesse dos Estados e Municípios pela adesão às Atas disponibilizadas em 2021 e 2022, especialmente com recursos próprios, esgotando rapidamente os quantitativos registrados, antes das reformulações de quantidades e valores necessários para acertar as pactuações já aprovadas no 3º Ciclo do PAR (2016-2020) e iniciar o atendimento das demandas do 4º Ciclo do PAR (2021-2024), o que eleva a necessidade de um novo certame, nesse ano de 2023.

De acordo com levantamento atual realizado no SIMEC, referente aos ciclos 3 e 4 do PAR, os veículos não adquiridos somados aos aprovados no ano de 2022, por meio de ranking do IDEB, após o encerramento da vigência das atas dos Pregões nº 06/2021 e 02/2022, e o conseqüente término dos saldos das atas de todos os itens de Ônibus Rural Escolar dos tipos ORE 1, ORE 1 4X4,

ORE 2 e ORE 3, ORE ZERO 4X4 e dos Ônibus Urbano Escolar Acessíveis dos tipos ONUREA Piso Alto e ONUREA Piso Baixo, há uma demanda de 4.631 veículos aprovados no PAR/SIMEC para atendimento com recursos do FNDE mediante Transferência Direta - TD, sem disponibilidade de Atas para adesão, contratação e aquisição dos itens, conforme Anexo II - Veículos Aprovados PAR 3 e PAR 4, sem adesão ao RPN para contratação a partir de 2023 demonstrado na Tabela 4:

Tabela 4: Número de veículos com demanda pendente no PAR.

Modelo / tipo de veículo	PAR - Ciclos 3 e 4
ORE 3	1.366
ORE 2	879
ORE 1	704
ORE 1 (4x4)	648
ORE ZERO (4X4)	306
ONUREA P. ALTO	384
ONUREA P. BAIXO	344
Total	4.631



Fonte: Elaborado pela área requisitante – Planilha – aba Consolidada SEI 3477333

Registros da área técnica do Programa, dão conta que entre 2018 e 2022 foram disponibilizados 9.622 veículos com recursos de Transferência Direta (TD) do FNDE, demandando um investimento de cerca de 4 bilhões, viabilizando a aquisição de ônibus escolares dos tipos rurais e urbanos, todos equipados com dispositivo para acessibilidade. Entretanto, pelo relato acima, ainda há uma demanda tecnicamente aprovada no PAR ciclos 3 e 4 e ainda não atendida de 4.631 ônibus escolares pleiteados mediante recursos do FNDE.

No mesmo período (2018 – 2022), conforme consta da Tabela 5: Número de veículos adquiridos por fonte de recursos, os demais entes federados também investiram com Recursos Próprios (RP) para adquirirem 9.341 veículos escolares mediante adesão as atas de registro de preços gerenciadas pelo FNDE.

Tabela 5: Veículos adquiridos por fonte de recursos (TD e RP) no período de 2018 a 2022.

ANO	TD/FNDE	%	RECURSOS PRÓPRIOS	%	TOTAL
2018	1.096	57,1	822	42,9	1.918
2019	4.342	53,6	2761	46,4	8.103
2020	2.149	50,8	2.082	49,3	4.231
2021	1.455	69,2	650	30,8	2.105
2022	580	22,2	2.026	77,3	2.606
TOTAL	9.622	50,8	9.341	49,2	18.963

Fonte: Elaborado pela área requisitante – FNDE. Dados obtidos nos painéis Simec, BI e Sigef. SEI 3643756.

Os números da tabela acima, que compreende os períodos pré-pandemia, pandemia e pós-pandemia, indicam uma equivalência absoluta entre o volume de veículos adquiridos com recursos de Transferência Direta (TD) e de Recurso Próprio (RP). Desta forma, como detalhado no Anexo I: Procedimento Operacional do Programa Caminho da Escola - POP, além do quantitativo estimado para atender demanda com recurso de TD, faz-se necessário estimar quantidade equivalente para atender a possível demanda com RP dos demais entes federados.

Fase Preparatória

No planejamento dessa fase preparatória do pregão contou-se com as contribuições coletada nas seguintes etapas:

- **Reuniões técnicas** entre a equipe técnica do Programa Caminho da Escola e especialistas representantes dos fornecedores, realizadas entre agosto de 2022 e janeiro de 2023, conforme cronograma constante do **Anexo IV: Cronograma EURO VI-Reuniões Técnicas por fornecedor**. Nesta etapa foram visitadas, pela equipe do FNDE, todas as empresas que habitualmente participam do processo licitatório do Programa Caminho da Escola, incluindo os fornecedores dos principais componentes a exemplo: produtores de chassi, encarroçadores, produtores e/ou representantes de transmissões automáticas e automatizadas, fabricantes de ar-condicionado e de equipamentos de acessibilidade.

As reuniões técnicas tiveram como principais objetivos:

- I - Avaliar o impacto da alteração da nova fase do PROCONVE 8, também denominada de EURO VI, em especial quanto a alteração da estrutura veicular e quanto ao custo gerado com a agregação dessa nova tecnologia.
- II - Apresentar e coletar informações e sugestões sobre melhorias nas especificações, inclusive as que se referem a instalação de sistemas de transmissões automática ou automatizadas e sistema de climatização (ar-condicionado).

As informações e sugestões coletadas, estão consolidadas no **Anexo V: Reuniões Técnicas Individualizadas (exemplo)** e foram apresentadas e debatidas em Reunião Técnica com todos os seguimentos do setor produtivo, conforme consta do **Anexo VI: Reunião Técnica março 2023 - Lista de Presença** e do **Anexo VII: Reunião Técnica março 2023 – Vídeo**, (Processo SEI nº 23034.027041/2022-75). Oportuno destacar que as informações recebidas que têm caráter sigiloso, encontram-se disponíveis nos arquivos do FNDE, para consultas observando as disposições legais para o caso (por isto, no anexo V, consta apenas como exemplo).

As sugestões coletadas nessa fase do estudo técnico, foram analisadas pela equipe do FNDE, sendo que, aquelas que apresentaram viabilidade foram inseridas nos Cadernos de Informações Técnicas – CITS (anexados a este ETP), que foram objeto de análise da audiência pública.

- **Audiência Pública:** realizada no dia 19 de maio de 2023, no auditório do FNDE, em Brasília, para coletar sugestões dos fornecedores, especialista em produção veicular e outros interessados para aprimorar as especificações técnicas dos produtos objeto deste estudo e contou com participação de representantes do setor produtivo e outros interessados, conforme consta da lista de presença da Audiência Pública Pregão 2023 e vídeo com gravação da audiência.

- **Estudo de mercado:** A presente análise objetiva demonstrar a viabilidade técnica e econômica para o Registro de Preços Nacional (RPN), para o período de 12 (doze) meses de vigência, podendo ser prorrogado por igual período, comprovada a vantagem, para adesão e contratação de empresas de fornecimento de Ônibus Rural Escolar acessível, dos tipos ORE 1, ORE 2, ORE 3, ORE 4 e ORE ZERO 4X4, e de Ônibus Urbano Escolar Acessível dos tipos ONUREA Piso Alto e ONUREA Piso Baixo, pelos Estados, Distrito Federal e Municípios, realizado mediante Pregão Eletrônico do Fundo Nacional de Desenvolvimento da Educação (FNDE), sediado em Brasília/DF, para atendimento aos beneficiários do Programa Caminho da Escola.

Dessa forma, entende-se que a assistência financeira e técnica, por meio de pregões eletrônicos do RPN, mobiliza a aquisição de ônibus fabricados com especificações adequadas ao tráfego em áreas rurais e urbanas, e com sistema de acessibilidade para pessoas com deficiência e/ou mobilidade reduzida, com o objetivo de renovar, padronizar e ampliar a frota de veículos escolares, de forma a melhorar a segurança e a qualidade do transporte dos estudantes, com a redução dos preços e o aumento da transparência nas aquisições dos veículos.

De modo a avaliar a melhor adequação de programas e recursos, foi institucionalizado, por meio do Decreto nº 10.660, de 25 de março de 2021, o Comitê Permanente de Avaliação de Custos na Educação Básica do Ministério da Educação. Trata-se de um importante colegiado de assessoramento que tem como finalidade precípua analisar a destinação de recursos públicos para a educação básica. O colegiado tem como um dos objetivos assessorar o ministro da Educação com a realização de estudos sobre a viabilidade de implementação de valores per capita associados à qualidade da educação básica, a análise de instrumentos de cooperação entre os entes federativos para implementação desses valores e com o acompanhamento e a avaliação das proposições legislativas e dos atos normativos relacionados à destinação de recursos públicos para a educação básica. O Comitê Permanente é composto por representantes do Ministério da Educação, por um representante do Ministério de Gestão e Inovação, antigo Ministério da Economia, pelos presidentes do FNDE, do Inep, do Conselho Nacional de Secretários de Educação e da União Nacional dos Dirigentes Municipais de Educação.

Considerando o exposto, justifica-se a necessidade de realização de Pregão Eletrônico para registro de preço nacional de empresas especializadas na produção e fornecimento de ônibus escolares para as redes públicas de ensino brasileiras, mediante processo licitatório, na modalidade pregão eletrônico, em conformidade com Lei nº 14.133, de 1º de abril de 2021 e o Decreto nº 11.462, de 31 de março de 2023, que regulamenta o Sistema de Registro de Preços.

No que se diz respeito à participação de consórcios e cooperativas, historicamente para a aquisição de ônibus escolares no âmbito do Programa Caminho da Escola, esta não será admitida dada a robustez do mercado de ônibus em atender satisfatoriamente ao bem licitado, de modo a não ser necessária o somatório de capacidades técnicas e financeiras para atendimento do objeto.

Do Registro de Preços

No planejamento dessa fase preparatória do pregão contou-se com as contribuições advindas da Audiência Pública nº 01/2023 (SEI 23034.012062/2023-77), realizada, em 19 de maio de 2023, no Auditório do FNDE, para levantamento de subsídios para a definição de especificações técnicas de "Ônibus Rural Escolar - ORE e Ônibus Urbano Escolar Acessível - ONUREA".

Os objetos deste registro de preço se apresentam como bens comuns à luz da legislação, por se tratar de bens que foram descritos com especificações usuais no mercado, o que ficou demonstrado nas pesquisas feitas com empresas do setor; além de contar com padrões de desempenho objetivamente detalhados neste ETP, de modo a possibilitar que a concorrência se dê, unicamente, com base no critério de preço. Para reforçar esse entendimento, citamos parte do relatório e voto do Ministro Benjamin Zymler, do Tribunal de Contas da União – TCU, no Acórdão nº 313/2004 Plenário, a respeito dessa temática, in verbis:

"(...) Tendo em vista o disposto no art. 1º, parágrafo único, da Lei nº 10.520/2002, acima citado, bem comum é aquele para o qual é possível definir padrões de desempenho ou qualidade, segundo Especificações usuais no mercado. Destarte, o bem em questão não precisa ser padronizado nem ter suas características definidas em normas técnicas. Da mesma forma, não se deve restringir a utilização do pregão à aquisição de bens prontos, pois essa forma de licitação também pode visar à obtenção de bens produzidos por encomenda. (Relatório do Ministro Relator)

(...)

"(...) Concluindo, saliento que, ao perquirir se um determinado bem pode ser adquirido por intermédio de um pregão, o agente público deve avaliar se os padrões de desempenho e de qualidade podem ser objetivamente definidos no edital e se as especificações estabelecidas são usuais no mercado. Aduzo que o objeto da licitação deve se prestar a uma competição unicamente baseada nos preços propostos pelos concorrentes, pois não haverá apreciação de propostas técnicas. Caso essas condições sejam atendidas, o pregão poderá ser utilizado. (Voto do Ministro Relator)."

A realização do registro de preços fundamentando-se no inciso IV do artigo 3º do Decreto nº 11.462/2023, haja vista que trata de compra nacional e à ata de registro de preços por órgãos e entidades da Administração Pública estadual, distrital e municipal.

Salienta-se que, em atendimento ao § 2º do art. 9º do Decreto nº 11.462/2023, justifica-se a inviabilidade de divulgação da Intenção de Registro de Preços para o RPN, tendo em vista que se trata de compra nacional visando ao atendimento específico das políticas públicas desenvolvidas pelo FNDE/MEC, voltadas para os Estados, Distrito Federal e Municípios, cujas demandas já estão devidamente registradas no Plano de Ações Articuladas – PAR, caracterizando-se, portanto, como órgãos participantes de compra nacional.

A presente análise objetiva demonstrar a viabilidade técnica e econômica para Registro de Preços Nacional (RPN) de empresas de fornecimento de Ônibus Escolares pelos entes federados, pelo período de 1 (um) ano, que poderá ser prorrogado por igual período, desde que comprovado o preço vantajoso conforme disposto no art. 84 da Lei nº 14.133/2021.

Vale ressaltar que o registro de preço em conteúdo está previsto no Plano Anual de Compras Nacionais para a Educação de 2023.

Não há necessidade de classificar estes Estudos Preliminares como sigilosos, nos termos da Lei nº 12.527/2011 (Lei de Acesso à Informação).

Por fim, as razões para a não aplicação do Inciso III do art. 48 da Lei Complementar n.º 123/06, baseado no art. 49 da mesma Lei Complementar, dizem respeito a perda de economia de escala e prejuízo ao conjunto da contratação, visto que a estratégia do Registro de Preços Nacional se ancora na redução dos custos administrativos do processo de gestão compartilhada das aquisições entre as diferentes esferas de governo.

2. DA REFERÊNCIA A OUTROS INSTRUMENTOS DE PLANEJAMENTO DO ÓRGÃO OU ENTIDADE, SE HOUVER,

De acordo com o art. 205, da Constituição Federal de 1988 (CF/1988), a educação é um direito de todos, dever do Estado e da família e visa ao pleno desenvolvimento da pessoa, ao seu preparo para o exercício da cidadania e à sua qualificação para o trabalho. Neste contexto, o art. 214, da Carta Magna, previu o estabelecimento de um Plano Nacional de Educação – PNE e determinou, como um dos seus principais objetivos, a erradicação do analfabetismo.

Ademais, o art. 277, da CF/1988, reconhece ser a família, a comunidade, a sociedade e o poder público responsáveis por assegurar, com absoluta prioridade, a efetivação dos direitos referentes à vida, à saúde, à alimentação, à educação, ao esporte, ao lazer, à profissionalização, à cultura, à dignidade, ao respeito, à liberdade e à convivência familiar e comunitária.

Também está previsto no Art. 211 da Constituição Federal e nos arts. 8º e 9º da Lei de Diretrizes e Bases da Educação (LDB):

Art. 211 (CF)

[...]

§ 1º A União organizará o sistema federal de ensino e o dos Territórios, financiará as instituições de ensino públicas federais e exercerá, em matéria educacional, função redistributiva e supletiva, de forma a garantir equalização de oportunidades educacionais e padrão mínimo de qualidade do ensino mediante assistência técnica e financeira aos Estados, ao Distrito Federal e aos Municípios. (Grifo nosso).

Art. 8º (LDB)

[...]

§ 1º Caberá à União a coordenação da política nacional de educação, articulando os diferentes níveis e sistemas e exercendo função normativa, redistributiva e supletiva em relação às demais instâncias educacionais. (Grifo nosso).

Art. 9º (LDB)

[...]

III – prestar assistência técnica e financeira aos estados, ao Distrito Federal e aos municípios para o desenvolvimento de seus sistemas de ensino e o atendimento prioritário à escolaridade obrigatória, exercendo sua função redistributiva e supletiva. (Grifo nosso)

Além da Constituição e da LDB, há o Plano Nacional de Educação (PNE 2014-2024), Lei nº 13.005/2014, que busca contribuir para que a educação, contemplando todos os níveis, modalidades e etapas educacionais, desde a Educação Infantil até a Pós-Graduação, se torne prioridade nacional e envolva toda a sociedade em sua consecução. Foram consolidadas 20 (vinte) metas para orientar a educação brasileira nos próximos dez anos e garantir a melhoria da educação do País. Dessa forma, o FNDE, por meio de suas ações e programas educacionais, está envolvido em várias estratégias e metas vinculadas à educação básica.

O PNE incluiu nas metas para diversas etapas e modalidades de ensino a oferta de infraestrutura escolar. Nessa direção, a proposta deste registro de preço se alinha as metas 4 (universalizar a Educação Especial), 7 (fomentar a qualidade da Educação Básica), 9 (elevar a taxa de alfabetização) e 20 (ampliar o investimento público), no intuito de contribuir para universalizar a educação brasileira, promover a acessibilidade e a garantia do acesso e permanência dos alunos nos estabelecimentos de ensino, conforme trechos das estratégias de alcance das metas, constantes da Lei e a seguir pontuados:

4.6) manter e ampliar programas suplementares que promovam a acessibilidade nas instituições públicas, para garantir o acesso e a permanência dos (as) alunos (as) com deficiência por meio da adequação arquitetônica, da oferta de transporte acessível e da disponibilização de material didático próprio e de recursos de tecnologia assistiva, assegurando, ainda, no contexto escolar, em todas as etapas, níveis e modalidades de ensino, a identificação dos (as) alunos (as) com altas habilidades ou superdotação;

7.13) garantir transporte gratuito para todos (as) os (as) estudantes da educação do campo na faixa etária da educação escolar obrigatória, mediante renovação e padronização integral da frota de veículos, de acordo com especificações definidas pelo Instituto Nacional de Metrologia, Qualidade e Tecnologia - INMETRO, e financiamento compartilhado, com participação da União proporcional às necessidades dos entes federados, visando a reduzir a evasão escolar e o tempo médio de deslocamento a partir de cada situação local;

7.17) ampliar programas e aprofundar ações de atendimento ao (à) aluno (a), em todas as etapas da educação básica, por meio de programas suplementares de material didático-escolar, transporte, alimentação e assistência à saúde;

9.7) executar ações de atendimento ao (à) estudante da educação de jovens e adultos por meio de programas suplementares de transporte, alimentação e saúde, inclusive atendimento oftalmológico e fornecimento gratuito de óculos, em articulação com a área da saúde;

20.7) implementar o Custo Aluno Qualidade - CAQ como parâmetro para o financiamento da educação de todas as etapas e modalidades da educação básica, a partir do cálculo e do acompanhamento regular dos indicadores de gastos educacionais com investimentos em qualificação e remuneração do pessoal docente e dos demais profissionais da educação pública, em aquisição, manutenção, construção e conservação de instalações e equipamentos necessários ao ensino e em aquisição de material didático-escolar, alimentação e transporte escolar; (Lei 13.005/2014 – PNE 2014/2024).

Assim, cabe ao Estado Brasileiro, representado pela União e pelos Estados e Municípios, implementar políticas públicas que garantam o direito à educação e a uma infraestrutura digna para estudar. À União compete o dever constitucional de suplementar os recursos de Estados, Distrito Federal e Municípios para o atendimento à educação, em todos os seus níveis, etapas e modalidades de ensino. Essa atribuição tem sido exercida especialmente pelo FNDE, o qual, dentre diversas outras atribuições, é o responsável pela melhoria da infraestrutura escolar.

No âmbito do Planejamento Estratégico do FNDE, o registro de preço dos objetos deste estudo preliminar está devidamente alinhada ao seu objetivo estratégico, considerando que aprimorar a gestão de programas e ações educacionais.

No tocante ao registro de preço proposto, em relação às competências organizacionais das unidades administrativas da Autarquia, identifica-se as atribuições da Coordenação de Mercado, Qualidade e Compras - CGCOM, conforme artigo 57, incisos I e II da Portaria nº 742/2022:

Art. 57. À Coordenação-Geral de Mercado, Qualidade e Compras (CGCOM) compete:

I - gerir os processos e projetos de compras de bens e contratação de serviços para os programas educacionais, especialmente os que fazem uso do Registro de Preços Nacional - RPN, de forma sustentável, promovendo ganhos de escala e de qualidade, contribuindo para a transparência e eficiência do gasto público;

II - coordenar a interlocução entre as unidades interessadas nos processos de aquisição de bens e contratação de serviços, que visam à implantação de programas de Governo inseridos na área da Educação, inclusive quando da gestão compartilhada entre o MEC e o FNDE;

Considerando o exposto, esta equipe de planejamento entende que a realização do RPN proposto, se encontra devidamente alinhada aos instrumentos de planejamento no âmbito educacional e institucional.

3. REQUISITOS DA CONTRATAÇÃO

3.1. Durante esta sessão serão pormenorizadas as características e requisitos do pretendo registro de preço nacional.

3.2. Vale ressaltar que todas as informações e condições técnicas que serão exigidas para habilitação por parte dos fornecedores, inclusive garantia e manutenção, para que possam ser registrados, encontram-se definidos no Edital e seus anexos.

3.3. REQUISITOS ESPECÍFICOS NECESSÁRIOS AO ATENDIMENTO DA NECESSIDADE.

3.3.1. Ônibus Rural Escolar - ORE: ônibus adequado ao transporte de estudantes do ensino básico na zona rural, indicado para uso em vias pavimentadas e não pavimentadas que estão em condições precárias de trafegabilidade, equipado com dispositivo para transposição de fronteira, do tipo poltrona móvel (DPM), para embarque e desembarque de estudante com deficiência ou com mobilidade reduzida, que permita realizar o deslocamento de uma, ou mais poltronas, do salão de passageiros, do exterior do veículo, ao nível do piso interno. Este modelo é classificado conforme a tabela abaixo.

Tabela 6: Classificação de Veículos modelo ORE

Classificação	Tipo	Comprimento	Tolerância do comprimento	Capacidade mínima tanque de combustível (l)	Capacidade mínima de passageiros	Capacidade mínima de carga útil líquida (kg)
Pequeno	ORE 1	7.500	2%	100	29 + condutor	2.040
Médio	ORE 2	9.500	2%	140	44 + condutor	3.060
Grande	ORE 3	11.000	2%	200	59 + condutor	4.080

3.3.2. Ônibus Rural Escolar - ORE 1 (4x4) : ônibus com tração nos 04 (quatro) rodados (eixo traseiro e eixo dianteiro), com comprimento total máximo de 7.500 mm, capacidade de carga útil líquida de no mínimo 2.040 kg, com capacidade mínima de 29 (vinte e nove) estudantes sentados, mais o condutor, e deve ser equipado com dispositivo para transposição de fronteira, do tipo poltrona móvel (DPM), para embarque e desembarque de estudante com deficiência, ou com mobilidade reduzida, que permita realizar o deslocamento de uma, ou mais poltronas, do salão de passageiros, do exterior do veículo, ao nível do piso interno.

3.3.3. Ônibus Rural Escolar - ORE ZERO (4X4): micro-ônibus com tração nos 04 (quatro) rodados (eixo traseiro e eixo dianteiro), com comprimento total máximo de 7.000 mm, capacidade de carga útil líquida de no mínimo 1.020 kg, com capacidade mínima de 13 (treze) estudantes sentados, mais auxiliar e condutor, e deve ser equipado com dispositivo para transposição de fronteira do tipo poltrona móvel (DPM), para embarque e desembarque de estudante com deficiência, ou com mobilidade reduzida, que permita realizar o deslocamento de uma, ou mais poltronas, do salão de passageiros, do exterior do veículo, ao nível do piso interno.

3.3.4. Ônibus Urbano Escolar Acessível Piso Alto - ONUREA PA: ônibus adequado ao transporte de estudantes do ensino básico na área urbana, indicado para uso em vias pavimentadas, deve ser equipado com Plataforma Elevatória Veicular (PEV) para embarque e desembarque de estudante com deficiência ou mobilidade reduzida ao nível do piso interno do veículo. Com comprimento total máximo de 7.600 mm, capacidade de carga útil líquida de no mínimo 1.632 kg, com capacidade mínima para 23 (vinte e três) passageiros mais o condutor. Este modelo é classificado conforme a tabela abaixo.

3.3.5. Ônibus Urbano Escolar Acessível Piso Baixo - ONUREA PB: ônibus com comprimento total máximo de 7.600 mm, capacidade de carga útil líquida de no mínimo 1.632 kg, com capacidade mínima de 23 (vinte e três) passageiros, mais o motorista, e deve ser equipado com dispositivo do tipo rampa de acesso veicular que permita ao estudante com deficiência ou com mobilidade reduzida o acesso ao interior do veículo por meio de plano inclinado.

Tabela 7: Classificação de Veículos modelo ONUREA

Classificação	Tipo	Comprimento máximo (mm)	Tolerância comprimento	Capacidade mínima tanque combustível (l)	Acessibilidade	Capacidade mínima de passageiros	Capacidade mínima de carga útil líquida (kg)
Pequeno	Onurea Piso Alto	7.600	2%	100	PEV	21 estudantes sentados + 1 box cadeirante + 1 auxiliar + condutor	1.632

Pequeno	Onurea Piso Baixo	7.600	2%	100	RAV	21 estudantes sentados + 1 box cadeirante + 1 auxiliar + condutor	...632
---------	-------------------	-------	----	-----	-----	---	--------

3.4. PRODUTOS A SEREM REGISTRADOS

Tabela 8: Itens a serem registrados

Item	Tipo de Veículo	Tipo de Transmissão
1	ORE 1	Mecânica
2	ORE 2	Mecânica
3	ORE 3	Mecânica
4	ORE 0 4X4	Mecânica
5	ORE 1 4X4	Mecânica
6	ONUREA PA	Mecânica
7	ONUREA PB	Mecânica
8	ORE 1	Automática
9	ORE 2	Automática
10	ORE 3	Automática
11	ORE 1 4X4	Automática
12	ONUREA PA	Automática
13	ONUREA PB	Automática
14	ORE 1	Automatizada
15	ORE 2	Automatizada
16	ORE 3	Automatizada
17	ONUREA PA	Automatizada
18	ONUREA PB	Automatizada



3.5. INFORMAÇÕES TÉCNICAS DOS PRODUTOS

3.5.1. As especificações técnicas dos veículos a serem registrados estão disponíveis nos respectivos Cadernos de Informações Técnicas (CIT) e poderão ser obtidos, na íntegra, no endereço eletrônico: <https://www.gov.br/pncp/pt-br>

3.5.2. Em caso de eventuais divergências de especificações técnicas entre o Edital e o Portal de Compras do Governo Federal - PNCP, deverão prevalecer as especificações do Edital e seus anexos.

3.6. CONTROLE DE QUALIDADE

3.6.1. Os ônibus escolares estão sujeitos ao Controle de Qualidade realizado pelo FNDE, pelas Contratantes ou por instituição indicada por eles, que ocorrerá em duas etapas, a saber:

3.6.2. Em 1ª Etapa (Análise Documental e Inspeção do Protótipo): durante a fase de habilitação do pregão eletrônico, após convocação do pregoeiro, na forma prevista em legislação específica do FNDE para o controle de qualidade;

3.6.3. Em 2ª Etapa (Análise Documental da Produção, Inspeção da Produção e Inspeção de Pós-Entrega): a qualquer tempo, durante a vigência da(s) Ata(s) de Registro de Preços e/ou dos contratos firmados, na forma prevista no Anexo do Controle de Qualidade constante dos encartes do Termo de Referência.

3.6.4. Os itens que serão objeto das duas Etapas do controle de qualidade desse registro de preços estão especificados no Edital e seus anexos e poderão ser obtidos gratuitamente, na íntegra, no endereço eletrônico: <https://www.gov.br/pncp/pt-br>.

3.7. GARANTIA E MANUTENÇÃO

3.7.1. O contratado deverá oferecer garantia de, no mínimo, 24 (vinte e quatro) meses a partir da data de entrega dos veículos.

3.7.2. O fabricante/encarregador deverá disponibilizar uma oficina ou concessionária em cada estado brasileiro.

3.7.3. O contratado deverá ofertar ainda 02 (duas) manutenções preventivas obrigatórias, constante do Manual de Operações, nas oficinas das concessionárias do fabricante/encarregador, cuja periodicidade será determinada pela quilometragem e/ou o tempo de uso do veículo.;

3.7.4. No caso em que o município do contratante estiver localizado a mais de 200 km de distância da rede de concessionárias do fabricante/encarregador, as manutenções preventivas obrigatórias deverão ser feitas pelo fabricante (concessionárias ou prepostos) no município do endereço do contratante.

3.8. PRAZO E CONDIÇÕES DE ENTREGA/RECEBIMENTO

3.8.1. Os veículos deverão ser entregues individualmente contendo os itens descritos no Item 3 e sendo destinados aos Estados, ao Distrito Federal e aos Municípios.

3.8.2. Prazo de entrega:

3.8.3. O prazo para a produção e a entrega dos veículos previstos nesta contratação será de até 260 (duzentos e sessenta) dias corridos, a contar da data de assinatura do contrato e da ordem de serviço, prevalecendo a data do fato que ocorrer por último,

obedecido o escalonamento do cronograma abaixo, no endereço do contratante previsto no instrumento contratual.

Tabela 9: Prazos de Entrega por Quantidades e Região

Região	Até 100 unidades	De 101 a 200 unidades	De 201 a 400 unidades	Mais de 400 unidades
Norte	180	200	230	260
Nordeste	150	170	200	230
Centro-Oeste	130	150	180	210
Sudeste	130	150	180	210
Sul	130	150	180	210

3.8.4. A extensão dos prazos de entrega previstos no cronograma do item anterior, aplica-se apenas quando o contrato se referir a adesão para aquisição de mais de 100 (cem) unidades e deve ser negociada em comum acordo entre as partes.

3.8.5. A quilometragem indicada nos respectivos Encartes dos Cadernos de Informações Técnicas (CIT) poderá ter uma tolerância de até mais 20% na quilometragem para entrega desde que o percurso racional do "Trajeto da Entrega" assim o requeira.

3.8.6. O transporte e a entrega dos veículos são de responsabilidade da contratada e deverão ser entregues conforme quantitativos e endereços dos destinatários a serem fornecidos à contratada, pela contratante, por ocasião da celebração do instrumento contratual.

3.8.7. Os ônibus escolares serão recebidos provisoriamente, no prazo de 20 (vinte) dias pelo(a) responsável pelo acompanhamento e fiscalização do contrato, para efeito de posterior verificação de sua conformidade com as especificações técnicas constante dos Cadernos de Informações Técnicas e na proposta.

3.8.8. Os bens poderão ser rejeitados, no todo ou em parte, quando em desacordo com as especificações previstas, devendo ser substituídos e/ou reparados, à custa da contratada, no prazo de 20 (vinte) dias, a contar da notificação da contratada.

3.8.9. Os bens serão recebidos definitivamente no prazo de até 30 (trinta) dias, contados do recebimento provisório, após a verificação da qualidade e quantidade do material e consequente aceitação mediante termo assinado pela contratante.

3.9. PRAZOS DE VIGÊNCIA DA ATA E DO CONTRATO

3.9.1. O prazo de vigência da ata é de 12 (doze) meses, e poderá ser prorrogado, por igual período, desde que comprovado o preço vantajoso, conforme estabelecido no art. 84 da Lei nº 14.133/2021.

3.9.2. O prazo de vigência do contrato é de até 320 dias, contados da assinatura do contrato, prorrogável na forma do art. 105 da Lei nº 14.133/2021.

3.10. QUALIFICAÇÃO TÉCNICA

3.10.1. Comprovação de aptidão para o fornecimento de bens em características, quantidades e prazos compatíveis com o objeto desta licitação, ou com o item pertinente, por meio da apresentação de atestados fornecidos por pessoas jurídicas de direito público ou privado.

3.10.2. Para fins da comprovação de que trata este subitem, os atestados deverão dizer respeito a contratos executados com as seguintes características mínimas:

3.10.2.1. Atestado(s)/declaração(ões) de capacidade técnica dos licitantes, fornecido(s) por empresas distintas, públicas ou privadas, em papel timbrado da pessoa jurídica, em quantidade igual ou superior a 10% (dez por cento) do quantitativo estabelecido no item habilitado;

3.10.2.2. Demonstrar, no mínimo, um ambiente de assistência técnica em cada unidade da federação que tenha o nível estadual como o parâmetro de acesso para eventuais correções e adequações, controles e outros elementos afetos à manutenção dos ônibus escolares (portanto, em 26 diferentes estados e no Distrito Federal);

3.10.3. Outros documentos eventualmente necessários à qualificação técnica estão indicados no Edital e seus anexos.

3.10.4. Os critérios de qualificação técnica adotados neste registro de preço foram definidos conforme critérios anteriormente adotados para este objeto.

3.11. CRITÉRIOS E PRÁTICAS DE SUSTENTABILIDADE

3.11.1. Os projetos técnicos dos ônibus escolares atendem as exigências da Resolução Conama nº 490, 16 de novembro de 2018, que estabelece a Fase PROCONVE P8 de exigências do Programa de Controle da Poluição do Ar por Veículos Automotores - PROCONVE para o controle das emissões de gases poluentes e de ruído para veículos automotores pesados novos de uso rodoviário, de acordo com as especificações referentes a veículos rodoviários constantes do Guia de Contratações Sustentáveis da AGU.

3.11.2. De acordo com o entendimento da SENATRAN, protocolado sob nº 50000.013340/2020-21, os ônibus fabricados no Brasil são faturados sob o código da Tabela de Incidência do Imposto sobre Produtos Industrializados (TIPI) 8702.10.00 EX 02 e, portanto, esses veículos estão isentos do Programa de Rotulagem Veicular de Segurança de que trata o Decreto nº 9.557, de 8 de novembro de 2018, regulamentado pela Portaria DENATRAN nº 374/2020.

3.11.3. O registro de preço nacional a ser realizado seguirá as diretrizes para cuidados com o meio ambiente indicados pelo CONAMA, conforme relacionados neste estudo técnico e no Guia de Contratações Sustentáveis da AGU.

3.11.4. A CONTRATADA deverá possuir gestão ambiental com práticas e métodos administrativos que visem reduzir ao máximo o impacto ambiental com procedimentos formais e efetiva operação para destinação e/ou tratamento correto, conforme legislação e normas ambientais vigentes, de todos os resíduos industriais.

3.11.5. A contratada deverá:

- a) fabricar os produtos de acordo com os critérios de sustentabilidade ambiental contidos na Instrução Normativa nº 01, de 19 de janeiro de 2010, da Secretaria de Logística e Tecnologia da Informação do Ministério do Planejamento,

Orçamento e Gestão – SLTI/MPOG, no Decreto nº 7.746/2012, no art. 18, I, § 1º, XII da Lei 14.133/2021 e no Decreto 2.783/1998, no que couber, relativos às práticas sustentáveis, dentre os quais destacamos:

- b) Economizar energia;
- c) Economizar água;
- d) Descartar corretamente para produtos perigosos ao meio ambiente como pilhas, lâmpadas fluorescentes, equipamentos eletrônicos, dentre outros semelhantes;
- e) cumprir, no que couber, as exigências do inciso XI, art. 7º da Lei 12.305, de 02 de agosto de 2010, que institui a Política Nacional de Resíduos Sólidos – PNRS.

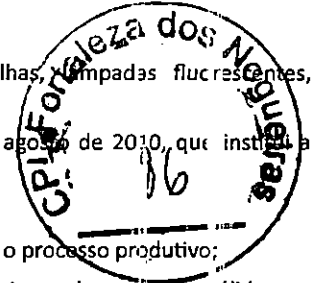

3.11.6. A Contratada ainda deverá observar:

- a) O fornecimento aos empregados dos equipamentos de segurança necessários durante o processo produtivo;
- b) A obediência às Normas Brasileiras - NBR publicadas pela Associação de Normas Técnicas sobre resíduos sólidos, se couber;
- c) A logística reversa é de responsabilidade da contratada, devendo ela obedecer a todas as normas específicas vigentes para a destinação final, inclusive de resíduos industriais dos produtos utilizados, conforme previsto no art. 18, I, § 1º, XII da Lei 14.133/2021; e
- d) Dentre as normas da legislação obrigatória a serem seguidas, destacam-se: o Decreto nº 7.404, de 23 de dezembro de 2010 e o Decreto nº 7.746, de 5 de junho de 2012.

3.11.7. Obedecer às normas técnicas de saúde, de higiene e de segurança do trabalho, de acordo com as normas do Ministério do Trabalho e Emprego.

4. LEVANTAMENTO DE MERCADO

4.1. A equipe de planejamento da contratação realizou o levantamento para conhecer as soluções disponíveis no mercado para o mesmo modelo de ônibus escolar a ser registrado. No entanto, observou-se que existem modelos diversos para compra de ônibus pela Administração Pública, diferente dos modelos utilizados pelo Programa Caminho da Escola neste certame.

4.2. Inicialmente analisou-se a contratação de itens similares pela administração pública que estão sendo ofertados pelo setor produtivo, tendo como objetivo verificar a compatibilidade dos modelos de ônibus que serão registrados com os que estão disponíveis pelo mercado. Após esta análise verificou-se as empresas que possuíam capacidade para fornecer para o certame e a capacidade produtiva do mercado, com o intuito de avaliar se o mercado produtor nacional tem condições de atender nas condições dispostas neste certame.

4.3. Para chegar à conclusão sobre os pontos abordados nesse planejamento contou-se com as contribuições advindas da Reunião Técnica (SEI 23034.027041/2022-75), realizada com o intuito de aprimorar as especificações técnicas dos ônibus em virtude do Euro 6 e realizou-se a Audiência Pública nº 1/2023, que contou com a participação de representantes do mercado fornecedor, como pode ser verificado no Processo SEI nº 23034.012062/2023-77.

4.4. Durante todo este processo de estudos identificou-se algumas particularidades relevantes, conforme pode ser observado nos itens a seguir.

4.5. DA AUDIÊNCIA PÚBLICA

4.5.1. No planejamento da fase preparatória da presente licitação contou-se com as contribuições advindas da Audiência Pública nº 01/2023 (SEI 23034.012062/2023-77), realizada para aprimorar as especificações técnicas dos produtos objeto deste ETP.

4.5.2. A Audiência Pública aconteceu no dia 19 de maio de 2023, no Auditório do FNDE e transmissão ao vivo, por meio do Youtube. Houve a presença de diversos fornecedores do mercado (SEI 3548934) que contribuíram para o aprimoramento das especificações técnicas (SEI 3549118, 3548979, 3626885 e 3626893) tendo sido gerados novos cadernos de especificações técnicas conforme constam dos SEI 3640520, 3640526, 3640549, 3640551 e 3640555.

4.6. LEVANTAMENTO E ESTUDO DAS ALTERNATIVAS/ SOLUÇÕES EM DIFERENTES FONTES JUNTO AO MERCADO FORNECEDOR

4.6.1. Para realizar a análise deste tópico, inicialmente, foi efetuada pesquisa em contratações similares da administração pública. Estas apurações foram realizadas em sites eletrônicos, como o Pannel de Preços (<https://paineldepresos.planejamento.gov.br/>), com o objetivo de comparar as especificações técnicas preliminares propostas pela equipe da CGPE/DIRAE com certames que foram realizados por outros órgãos nos anos de 2022 e 2023.

4.6.2. Foram identificadas 6 (seis) licitações de ônibus escolares realizadas por outros órgãos da Administração Pública no período de 2022 e 2023, conforme demonstrado abaixo, no entanto nenhuma das licitações usou as especificações do ônibus escolar do FNDE.

Tabela 10: Apurações Pannel de Preços

Nº DO PREGÃO	UASG	ÓRGÃO	OBJETO DA COMPRA	DESCRIÇÃO DO ITEM	V.
54/2022	984859	PREFEITURA MUNICIPAL DE MONTE BELO/MG	Pregão Eletrônico - A presente licitação visa aquisição de veículos para transporte escolar Programa Fortalecimento das Escolas, em atendimento Secretaria Municipal de Educação, referente ao Convênio 1261000983/2022, Plano de Trabalho 002860/2021, Resolução Decreto Estadual 46.319 de 26/09/2013 e alterações, Resolução Conjunta SEGOV/AGE nº 004/2015.	ÔNIBUS, COR:AZUL, POTÊNCIA:MÍNIMA 226 CV, CAPACIDADE:42 LUGARES, DISTÂNCIA ENTRE EIXOS:5950 MM, CARACTERÍSTICAS ADICIONAIS:0 KM, DIESEL, 4 CILINDROS, TANQUE 275 L	465
74/2022	987649	PREFEITURA MUNICIPAL DE JOAQUIM TÁVORA - PR	Pregão Eletrônico - Aquisição de 01 Microônibus (32 lugares), de acordo com a Resolução SESA nº 254/2022 para atender a demanda do município, com especificações estabelecidas no	ÔNIBUS, COR:AZUL, POTÊNCIA:MÍNIMA 226 CV, CAPACIDADE:42 LUGARES, DISTÂNCIA ENTRE EIXOS:5950 MM,	470

			Termo de Referência, documento que constitui o Anexo I deste Edital.	CARACTERÍSTICAS ADICIONAIS: 0 KM, DIESEL, 4 CILINDROS, TANQUE 275 L	
47/2022	98557	PREF. MUN. DE NOVA SANTA BARBARA - PR	Pregão Eletrônico - Aquisição de 01 (um) um veículo, ônibus escolar, zero km, para atender a demanda do Transporte Escolar Rural.	ÔNIBUS, COR:AZUL, POTÊNCIA:MÍNIMA 226 CV, CAPACIDADE:42 LUGARES, DISTÂNCIA ENTRE EIXOS:5950 MM, CARACTERÍSTICAS ADICIONAIS:0 KM, DIESEL, 4 CILINDROS, TANQUE 275 L	470
99/2022	987985	Prefeitura Municipal de Cafelândia	Pregão Eletrônico - A presente licitação visa aquisição de veículos para transporte escolar Programa Fortalecimento das Escolas, em atendimento Secretaria Municipal de Educação, referente ao Convênio 1261000983/2022, Plano de Trabalho 002860/2021, Resolução Decreto Estadual 46.319 de 26/09/2013 e alterações, Resolução Conjunta SEGOV/AGE n° 004/2015.	ÔNIBUS, COR:AZUL, POTÊNCIA:MÍNIMA 226 CV, CAPACIDADE:42 LUGARES, DISTÂNCIA ENTRE EIXOS:5950 MM, CARACTERÍSTICAS ADICIONAIS:0 KM, DIESEL, 4 CILINDROS, TANQUE 275 L	465
69/2022	989915	PREF.MUN.DE DIAMANTE D'OESTE - PR	Pregão Eletrônico - A presente licitação, do tipo menor preço, tem por objeto a Aquisição de 01 Veículo do tipo ônibus de Fabricação Nacional, ano/modelo mínimo 2022, 0 km, para atender a Secretaria de Educação, Cultura e Esportes, conforme descrição deste anexo, com todos os equipamentos de segurança exigidos pelo CONATRAN, acompanhados de todos os documentos necessários.	ÔNIBUS, COR:AZUL, POTÊNCIA:MÍNIMA 226 CV, CAPACIDADE:42 LUGARES, DISTÂNCIA ENTRE EIXOS:5950 MM, CARACTERÍSTICAS ADICIONAIS:0 KM, DIESEL, 4 CILINDROS, TANQUE 275 L	583
106/2022	987995	PREFEITURA MUN. DE NOVA PRATA DO AGUAÇU	Pregão Eletrônico - Aquisição de 01 (um) veículo tipo ônibus, zero quilômetro, para transporte de pacientes em atendimento médico em centros de saúde, fora do Município de Nova Prata do Iguaçu PR.	ÔNIBUS, COR:AZUL, POTÊNCIA:MÍNIMA 226 CV, CAPACIDADE:42 LUGARES, DISTÂNCIA ENTRE EIXOS:5950 MM, CARACTERÍSTICAS ADICIONAIS:0 KM, DIESEL, 4 CILINDROS, TANQUE 275 L	731

Fonte: Painel de Preços

4.7. AS DIFERENTES SOLUÇÕES DISPONÍVEIS NO MERCADO

4.7.1. Nas pesquisas realizadas, no curso do planejamento do registro de preço, constatou-se que os principais fornecedores estão usando como modelo as especificações do ônibus escolar do FNDE nos seus sites. Abaixo constam alguns exemplos:

- **MARCOPOLO** - <https://onibus.marcopolo.com.br/fr/produits/projetos-especiais/senior-strongescolarstong>

Segurança, qualidade e robustez, o Sênior Escolar atende a todas as normas de legislação vigentes. Produzido pelo chassi VW 15190 ODR, com capacidade para 59 passageiros + motorista. Acessibilidade para até 2 pessoas com mobilidade reduzida, através do sistema DPM (dispositivo de poltrona móvel)

- **MASCARELLO** - <https://mascarello.com.br/produtos/projetos-especiais/escolar/>

Pensado para atender toda a diversidade do transporte escolar nas cidades e nas aplicações rurais mais severas, ótima mobilidade em caminhos estreitos e destinos de difícil acesso, amplo espaço interno combinado com conforto e segurança, detalhes que fazem do modelo escolar da Mascarello a melhor opção para transporte de estudantes.

- **AGRALE** - <https://www.agrale.com.br/pt/onibus-linha-midibus/ma-150-rural-1>

Indicados para operações na área rural, escolar, intermunicipais ou fretamento, os modelos atendem à demanda existente no mercado por veículos mais econômicos e compactos, melhor acessibilidade para os passageiros e a multifuncionalidade de opções de configuração. Ficha Técnica: <https://www.agrale.com.br/2019/ficha-tecnica/pt/am200-4x4-escolar-1/265/>

- **NEOBUS** - <https://www.neobus.com.br/>

Com uma estrutura sólida aliada ao conforto e segurança, o Thunder é a escolha ideal para quem busca transporte de passageiros com mais qualidade e economia. Os veículos possuem 11.000 mm de comprimento, 2.500 mm de largura e 3.325 mm de altura. Para oferecer mais comodidade e segurança aos alunos e motoristas os ônibus também possuem iluminação interna e externa em LED, porta-pacotes e porta-cadernos, rádio FM e USB, câmera de ré com monitor no painel e sensor de aproximação na traseira.

- **VOLKSWAGEN** - <https://www.vwco.com.br/onibus#>

Idealizado para o transporte escolar, este veículo promove a inclusão, autonomia e independência, além de encurtar a distância entre a sala de aula e o aluno.

- **CAIO** - <https://caio.com.br/linhas/escolar-2.html#geral>

Produz as versões Foz Super Versão 2500 Tipo ORE III, Foz Versão 2200 Tipo ORE I e Foz Versão 2400 III Tipo ORE II.

- **VOLARE** - <https://www.volare.com.br/veiculos/escolar/attack-8-4x4-1>
<https://www.volare.com.br/veiculos/escolar/access>

A robustez e a versatilidade fazem do Attack 8 4x4 escolar a escolha certa para transportar passageiros em locais de difícil acesso e nos terrenos mais severos onde outros veículos não chegam. Além de garantir alta durabilidade e excelente custo-benefício para o seu dia a dia, o modelo está totalmente adequado às normas de segurança e acessibilidade, oferecendo muito mais proteção para estudantes e motoristas.

- **MERCEDES-BENS** - <https://www.mercedes-benz-trucks.com.br/onibus/onibus-escolar>

O portfólio de chassis de ônibus escolares Mercedes-Benz, que são encarroçados por empresas especializadas do setor, é formado pelos modelos LO 916 R/ LO 916, compatível com as especificações dos modelos ORE 1, 2 e ONUFEA e o OF 1519 R para ORE 3 do Caminho da Escola.

4.8. ANÁLISE DA COMPETITIVIDADE E CAPACIDADE PRODUTIVA

4.8.1. Para indicar a oferta para registro de preço de ônibus escolares é necessário obter informações do setor produtivo. Este levantamento permite-nos a garantir a competição de empresas e identificar se o mercado tem condições de atender a demanda planejada.

4.8.2. Diante disso, foi realizada busca da Classificação Nacional de Atividade Econômica (CNAE 2.0) das empresas, sendo a classificação mais utilizada a do IBGE (<https://concla.ibge.gov.br/classificacoes/por-tema/atividades-economicas/classificacao-nacional-de-atividades-economicas.html>). O Quadro a seguir contém a lista de empresas participantes do último Pregão do FNDE e de pregões de outros órgãos.

Quadro 1 - Lista de empresas participantes do último Pregão do FNDE e de pregões de outros órgãos

Fornecedor	Atividade Econômica
AGRALE S/A	29.20-4/01
MAN LATIN Industria e Comércio de Veículos LTDA.	29.20-4/01
SAN MARINO Ônibus LTDA	29.20-4/01
CNH Industrial Brasil LTDA	29.20-4/01
TAGUAMOTORS Autopeças	4530-7/03
HORUS Comercial e Serviços LTDA	46.63-0
MASCARELLO Carrocerias e Ônibus LTDA	29.20-4/01
MERCEDES-BENZ do Brasil LTDA	29.20-4/01
DE NEGRIS Distribuidora de Veículos LTDA	4511-1/04
MARCOPOLO S.A	2930-1/02
DIVENA Litoral Veículos LTDA	4511-1/04
BR Comércio de veículos EIRELI – ME	4511-1/01
ZUCATELLI Empreendimentos LTDA	4511-1/01
DUVEL Distribuidora de Veículos e Peças LTDA	4511-1/01
MÔNACO Diesel Caminhões e Ônibus LTDA	4511-1/04
MARDISA Veículos S/A	4511-1/04
FV da Silva EIRELI – ME	4511-1/01
MANUPA Comércio, Exportação, Importação de Equipamentos e Veículos Adaptados - EIRELI	4511-1/03

Fonte: Elaborado pela equipe de planejamento da contratação

4.8.3. Da análise destas informações contidas no quadro acima verifica-se que, dos 18 (dezoito) participantes, 6 (seis) possuem o código CNAE: 29.20-4/01, que se refere à "Fabricação de caminhões e ônibus" como atividade principal.

Seção:	29 INDUSTRIAS DE TRANSFORMAÇÃO
Divisão:	29.20 FABRICAÇÃO DE VEÍCULOS AUTOMOTORES, REBOQUES E CARROCERIAS
Grupo:	29.20.2 Fabricação de caminhões e ônibus
Classe:	29.20.4 Fabricação de caminhões e ônibus
Subclasse:	2920-4/01 Fabricação de caminhões e ônibus

Fonte: IBGE - <https://concla.ibge.gov.br/busca-online-cnae.html?subclasse=2920401&tipo=cnae&versao=10&view=subclasse>

4.8.4. Dentro destas empresas participantes das licitações houve algumas variações de classe, como demonstrado na Tabela 11 a seguir:

Tabela 11 - Variações de classes das empresas participantes das licitações

Rótulos de Linha	Contagem de CNAE	Nome do CNAE
29.20-4/01	7	Fabricação de caminhões e ônibus
4530-7/03	1	Comércio a varejo de peças e acessórios novos para veículos automotores
46.63-0	1	Comércio atacadista de máquinas e equipamentos para uso industrial; partes e peças
4511-1/04	3	Comércio por atacado de caminhões novos e usados
2930-1/02	1	Fabricação de carrocerias para ônibus
4511-1/06	1	Comércio por atacado de ônibus e micro-ônibus novos e usados
4511-1/01	3	Comércio a varejo de automóveis, camionetas e utilitários novos
4511-1/03	1	Comércio por atacado de automóveis, camionetas e utilitários novos e usados

Fonte: Elaborado pela equipe de planejamento da contratação

4.8.5. Baseado nesta classificação buscou-se estatísticas na Pesquisa Industrial Anual - Produto, PIA-Produto, que investiga informações referentes a produtos e serviços produzidos pela indústria nacional, tendo por base uma nomenclatura preestabelecida, elaborada pelo IBGE a partir da Classificação Nacional de Atividades Econômicas - CNAE 2.0. Nesta pesquisa não foi possível identificar a quantidade produzida nem a quantidade de empresas produtoras devido a regra de desidentificação do órgão.

4.8.6. No entanto, foi possível extrair estes dados dos sítios das associações dos fornecedores como a Associação Nacional dos Fabricantes de Veículos Automotores - ANFAVEA - (www.anfavea.com.br) e Associação Nacional dos Fabricantes de Ônibus - FABUS (www.fabus.com.br). Assim, no ano de 2022, foram produzidos o total de 31.664 ônibus montados, (https://anfavea.com.br/carta_digital/2023/janeiro/#p=13), encarroçados 19.151 ônibus (<https://www.fabus.com.br/producao-das-associadas/>) e licenciados 17.357 ônibus. A licitação em tela, portanto, planeja registrar até 47% da produção nacional de ônibus, considerando toda a produção do ano de 2022.

Licenciamento		Exportação		Produção	
Vehicle registration / Matriculación de vehículos		Export / Exportaciones		Production / Producción	
	Unidades Units / Unidades		Unidades Units / Unidades		Unidades Units / Unidades
DEZ 22 - DEC 22/DEC 22	2.292	DEZ 22 - DEC 22/DEC 22	375	DEZ 22 - DEC 22/DEC 22	1.745
NOV 22 - NOV 22/NOV 22	1.751	NOV 22 - NOV 22/NOV 22	290	NOV 22 - NOV 22/NOV 22	2.969
DEZ 22/NOV 22 DEC 22/NOV 22 - DEC 22/NOV 22	30,3%	DEZ 22/NOV 22 DEC 22/NOV 22 - DEC 22/NOV 22	29,3%	DEZ 22/NOV 22 DEC 22/NOV 22 - DEC 22/NOV 22	-41,2%
DEZ 21 - DEC 21/DEC 21	1.176	DEZ 21 - DEC 21/DEC 21	568	DEZ 21 - DEC 21/DEC 21	1.429
DEZ 22/DEZ 21 DEC 22/DEC 21 - DEC 22/DEC 21	94,9%	DEZ 22/DEZ 21 DEC 22/DEC 21 - DEC 22/DEC 21	-36,2%	DEZ 22/DEZ 21 DEC 22/DEC 21 - DEC 22/DEC 21	22,1%
JAN-DEZ 22 - JAN-DEC 22 - ENF-DEC 22	17.357	JAN-DEZ 22 - JAN-DEC 22 - ENF-DEC 22	5.213	JAN-DEZ 22 - JAN-DEC 22 - ENF-DEC 22	31.664
JAN-DEZ 21 - JAN-DEC 21 - ENF-DEC 21	14.062	JAN-DEZ 21 - JAN-DEC 21 - ENF-DEC 21	4.234	JAN-DEZ 21 - JAN-DEC 21 - ENF-DEC 21	18.881
JAN-DEZ 22 / JAN-DEZ 21 JAN-DEC 22 / JAN-DEC 21 - ENF-DEC 22 / ENF-DEC 21	33,4%	JAN-DEZ 22 / JAN-DEZ 21 JAN-DEC 22 / JAN-DEC 21 - ENF-DEC 22 / ENF-DEC 21	23,1%	JAN-DEZ 22 / JAN-DEZ 21 JAN-DEC 22 / JAN-DEC 21 - ENF-DEC 22 / ENF-DEC 21	67,7%

Fonte: Renavam/Denatran

FABUS
Mapa de Exportação de Carroçarias para Ônibus, Individualizado por Associada.
ANO: 2022

MODELO 03 - Folha 01

Mapa de Exportação de Carroçarias para Ônibus, Individualizado por Associada - ANO: 2022

EMPRESA ASSOCIADA	JANEIRO			FEBREIRO			MARÇO			ABRIL			MAIO			JUNHO			JULHO			TOTAL ANO 2022
	1	2	3	4	5	6	7	8	9	10	11	12	13	14	15	16	17	18	19	20	21	
BRUNO	0	0	0	0	0	0	0	0	0	0	0	0	0	0	0	0	0	0	0	0	0	0
CAIO BUSCAR	0	0	0	0	0	0	0	0	0	0	0	0	0	0	0	0	0	0	0	0	0	0
COMEL	0	0	0	0	0	0	0	0	0	0	0	0	0	0	0	0	0	0	0	0	0	0
CONEL	0	0	0	0	0	0	0	0	0	0	0	0	0	0	0	0	0	0	0	0	0	0
NEBUS / CERAL	0	0	0	0	0	0	0	0	0	0	0	0	0	0	0	0	0	0	0	0	0	0
MASCARELLO	0	0	0	0	0	0	0	0	0	0	0	0	0	0	0	0	0	0	0	0	0	0
CARBUBA (BUSSCAR)	0	0	0	0	0	0	0	0	0	0	0	0	0	0	0	0	0	0	0	0	0	0
TOTAL	0	0	0	0	0	0	0	0	0	0	0	0	0	0	0	0	0	0	0	0	0	0

Mapa de Exportação de Carroçarias para Ônibus, Individualizado por Associada - ANO: 2022

EMPRESA ASSOCIADA	JULHO			AGOSTO			SETEMBRO			OUTUBRO			NOVEMBRO			DEZEMBRO			TOTAL ANO 2022
	22	23	24	25	26	27	28	29	30	31	1	2	3	4	5	6	7	8	
BRUNO	0	0	0	0	0	0	0	0	0	0	0	0	0	0	0	0	0	0	0
CAIO BUSCAR	0	0	0	0	0	0	0	0	0	0	0	0	0	0	0	0	0	0	0
COMEL	0	0	0	0	0	0	0	0	0	0	0	0	0	0	0	0	0	0	0
CONEL	0	0	0	0	0	0	0	0	0	0	0	0	0	0	0	0	0	0	0
NEBUS / CERAL	0	0	0	0	0	0	0	0	0	0	0	0	0	0	0	0	0	0	0
MASCARELLO	0	0	0	0	0	0	0	0	0	0	0	0	0	0	0	0	0	0	0
CARBUBA (BUSSCAR)	0	0	0	0	0	0	0	0	0	0	0	0	0	0	0	0	0	0	0
TOTAL	0	0	0	0	0	0	0	0	0	0	0	0	0	0	0	0	0	0	0

FABUS

Mapa de Produção de Carroçarias - Associadas

Carroçarias Produzidas - Acumulado

Janerio a dezembro/2022

MODELO 03 A - Folha 01

EMPRESA ASSOCIADA	Unidade Barras - Chassis	Produção Barras - Chassis	Exportação Barras - Chassis	Unidade Barras - Chassis	Produção Barras - Chassis	Exportação Barras - Chassis	Unidade Barras - Chassis	Produção Barras - Chassis	Exportação Barras - Chassis	Unidade Barras - Chassis	Produção Barras - Chassis	Exportação Barras - Chassis	Unidade Barras - Chassis	Produção Barras - Chassis	Exportação Barras - Chassis	Unidade Barras - Chassis	Produção Barras - Chassis	Exportação Barras - Chassis	TOTAL	
MARCOPOLO	2318	2318	0	0	0	0	0	0	0	0	0	0	0	0	0	0	0	0	0	2318
COMEL	175	175	0	0	0	0	0	0	0	0	0	0	0	0	0	0	0	0	0	175
CAIO BUSCAR	4177	4177	0	0	0	0	0	0	0	0	0	0	0	0	0	0	0	0	0	4177
IRIZAR	0	0	0	0	0	0	0	0	0	0	0	0	0	0	0	0	0	0	0	0
NEBUS / CERAL	2516	2516	0	0	0	0	0	0	0	0	0	0	0	0	0	0	0	0	0	2516
MASCARELLO	480	480	0	0	0	0	0	0	0	0	0	0	0	0	0	0	0	0	0	480
CARBUBA (BUSSCAR)	0	0	0	0	0	0	0	0	0	0	0	0	0	0	0	0	0	0	0	0
TOTAL:	9679	9679	0	0	0	0	0	0	0	0	0	0	0	0	0	0	0	0	0	9679
% em relação Total:	0,00%	0,00%	0,00%	0,00%	0,00%	0,00%	0,00%	0,00%	0,00%	0,00%	0,00%	0,00%	0,00%	0,00%	0,00%	0,00%	0,00%	0,00%	0,00%	100,00%

4.8.7. Ainda sobre a produção nacional de 2022, vale ressaltar que dos 31.664 ônibus produzidos foram exportados 5.213 (https://anfavea.com.br/carta_digital/2023/janeiro/#p=13) e das 19.151 carrocerias produzidas foram exportadas 3.606 (<https://www.fabus.com.br/wp-content/uploads/2023/01/2022-17.pdf>). Se retirarmos a quantidade exportada da quantidade total produzida a licitação em tela corresponde a 56% da produção de 2022.

4.8.8. Portanto, no que se refere ao mercado de ônibus, verifica-se que as especificações técnicas utilizadas são coerentes com o já contratado pela administração pública e com o ofertado pelo mercado, o que evita possíveis restrições de competitividade. Com relação a capacidade produtiva, o quantitativo a ser registrado pelo FNDE representa cerca de 47% da capacidade nacional no ano de 2019.

4.8.9. Observando os dados estatísticos da produção nacional, das exportações e dos licenciamentos dos últimos 10 anos disponibilizados no site da ANFAVE (<https://anfavea.com.br/site/edicoes-em-excel/>), observa-se na tabela e no gráfico, abaixo, que o primeiro semestre (Jan-Jun) desse houve queda expressiva de 28,4%, totalizando apenas 9.539 chassis fabricados. Em comparação ao mesmo período de 2022, quando foram produzidos 13.331 chassis, fica evidente a severidade da situação.

Tabela 12 – Acumulado dos últimos 10 anos, considerando o 1º semestre (Jan-Jun) de cada ano

Ano	Meses Acumulados	Produção	Licenciamento Nacional	Exportação
2013	JAN-JUN	21.726	15.526	3.611
2014	JAN-JUN	19.204	13.363	3.217
2015	JAN-JUN	13.865	9.658	3.264
2016	JAN-JUN	9.239	5.681	3.842

2017	JAN-JUN	10.946	4.897	4.104
2018	JAN-JUN	14.955	5.570	4.734
2019	JAN-JUN	14.064	9.619	3.797
2020	JAN-JUN	8.974	5.716	1.726
2021	JAN-JUN	10.324	7.538	1.889
2022	JAN-JUN	13.331	7.309	2.146
2023	JAN-JUN	9.539	11.316	2.249



4.8.10. Diversos fatores contribuíram para esse resultado negativo. Um dos principais é o impacto da transição tecnológica, na qual os motores a diesel, antes padronizados com a norma Euro 5, foram substituídos pelos mais ecológicos Euro 6, porém, mais caros – até 30% em média. Diante dessa mudança, muitos empresários anteciparam as compras no ano passado para evitar o aumento dos preços. Como o processo de compra de ônibus leva de três a seis meses para ser concluído, é compreensível que a produção de chassis tenha diminuído, embora haja filas nas encarçadoras e um aumento nos emplacamentos, uma vez que muitos veículos adquiridos no ano passado continuam sendo encarçados e registrados, conforme informação trazida pelo site vendas bus (<https://vendasbus.com.br/producao-de-ônibus-no-brasil-sofre-queda-significativa-no-primeiro-semester-de-2023/>).

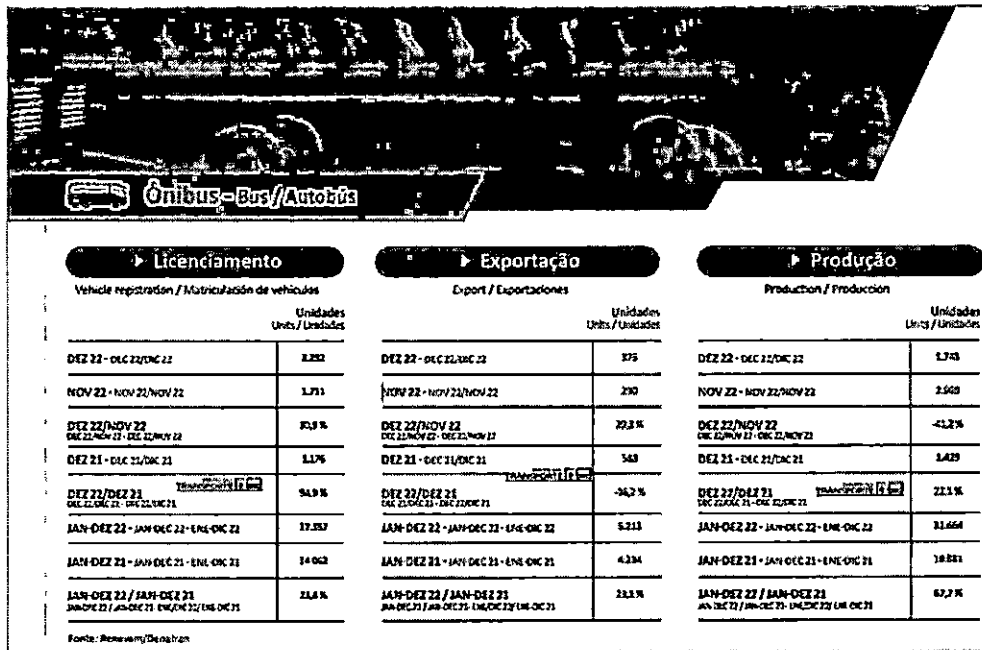

4.8.11. A partir da figura acima, tem-se que a produção de ônibus escolares no exercício de 2022 foi de 17.357, os quais foram comercializados; os montantes totais de 31.664 representam o quantitativo que estava represado de itens a serem concluídos na montagem, considerando as cadeias de fornecedores que não apresentaram peças para composição em 2021.

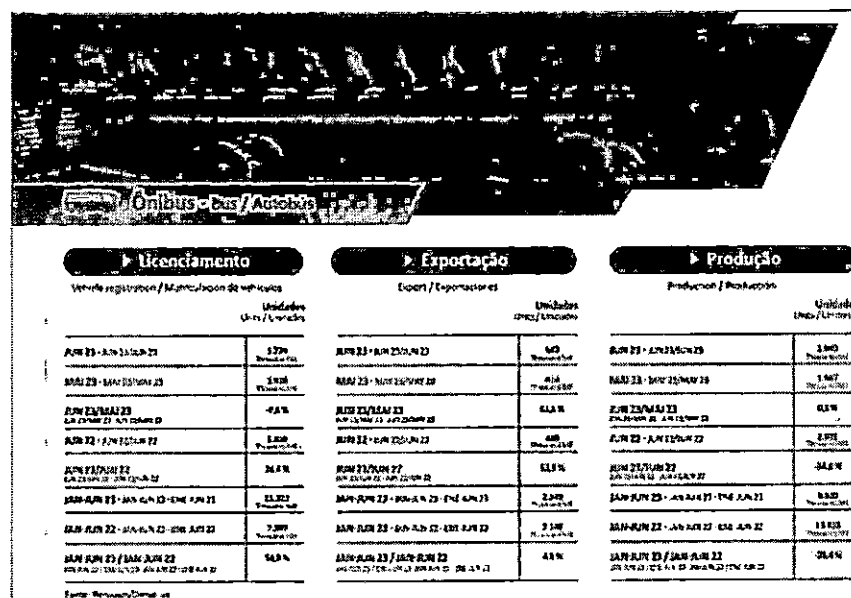

4.8.12. Como se pode instruir, atualmente o mercado conseguiu emplacar 11 mil ônibus, possivelmente desses apenas 7.250 estavam atrelados ao Proconve 8/ Euro VI, e o restante advindo dos quantitativo que ficou em "estoque/pátio" do exercício de 2022 (tomando como linha de base que a exportação, por acordo internacional, está centrada no estoque de produção com o base da inovação Proconve 8).

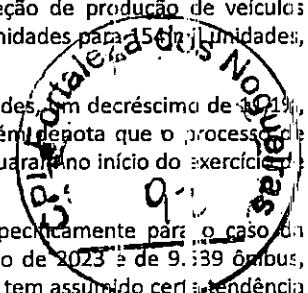

- 4.8.13. Conforme dados do setor e de instituições especializadas (Anfavea, Sindipeças), a projeção de produção de veículos pesados deve alcançar um decréscimo percentual de 20,4% em relação a 2022, em retração de 194 mil unidades para 156 mil unidades, considerando tão somente a produção.
- 4.8.14. Contudo, o processo de emplacamento de veículos pesados tem projeção de 128 mil unidades, em decréscimo de 11%, conforme se apresenta no exercício de 2022 um total de 144 mil veículos emplacados. Tal valor também é menor que o processo de emplacamento dos veículos produzidos no exercício anterior, sem a marca da EURO VI/Proconve 8, continuando no início do exercício de 2023.
- 4.8.15. Esses elementos de projeção têm sido corroborados pela desenvoltura do mercado, especificamente para o caso da produção e licenciamento de ônibus registrados: como se denota da figura acima, a produção até junho de 2023 é de 9.339 ônibus, enquanto o emplacamento do primeiro semestre ficou em 11.322 ônibus. Assim, a expressão do mercado tem assumido certa tendência em conformidade com a projeção do setor geral de veículos pesados.
- 4.8.16. Quanto ao setor em si, tem-se:

Caminhões e Ônibus por empresa - Licenciamento total									
Trucks and buses by company - Registration - locally manufactured and imported / Camiones y ómnibus por empresa - Matriculación - nacionales e importados									
	2023			2022					
	JUN A	MAI B	IAN-JUN C	JUN D	IAN-JUN E	A/B %	A/D %	C/E %	
Ônibus / Ônibus / Ônibus y Colectivos - Total	2.374	1.920	11.322	1.404	7.309	-27,6	25,8	54,9	
Empresas associadas à ANFAVEA / Member companies / Empresas asociadas	1.774	1.916	11.285	1.404	7.200	-9,4	24,8	55,0	
• Agrale	267	195	1.785	205	1.373	36,9	30,2	26,4	
• Iveco	52	128	315	19	86	59,4	30,0	146,3	
• MAN (Mercedes-Benz Caminhões e Ônibus)	345	439	2.047	387	1.859	-21,4	-10,9	60,7	
• Mercedes-Benz	1.021	1.090	5.623	741	3.856	-2,7	37,8	53,8	
• Scania	23	70	123	22	88	15,0	4,5	39,8	
• Volvo	66	74	102	76	218	-10,8	83,3	130,3	
Outras empresas / Other companies / Otras empresas	0	4	37	0	29	0,0	-	27,6	

- 4.8.17. Pode-se observar a distribuição das empresas, em termos percentuais de produção, bem como a avaliação em retração do setor; em comparação entre o primeiro semestre de 2023 e o primeiro semestre de 2022, há uma diminuição da quantidade de licenciamento no mercado nacional, da ordem de 54,9%; obviamente tais indicadores se referem apenas ao caso específico de ônibus, sendo a tabela acima o ajuste para melhor visualização.
- 4.8.18. No aspecto geral do mercado de veículos automotores, de acordo com a Anfavea, houve um total de 13 paralisações de fábricas ao longo do ano, sendo que nove delas ocorreram em diferentes períodos de abril, afetando significativamente o volume de produção durante esse mês. Em comparação com o mesmo mês de 2022, houve uma queda de 3,9% na produção, que foi o momento mais crítico da crise dos semicondutores. O acumulado da queda na produção agora em junho representa 28,4%.
- 4.8.19. No acumulado do ano de 2023, o país produziu 1.132 mil autoveículos, representando um aumento de 3,7% em relação ao primeiro semestre de 2022. Segundo a associação, esse aumento é um ajuste da produção de acordo com a real demanda do consumo. Embora junho tenha apresentado uma concentração de paradas de produção, ao considerar o acumulado do ano, registrou-se um crescimento de 40,3 mil unidades produzidas em comparação com o mesmo período afetado pela crise dos semicondutores em 2022.

Autoveículos - Veículos / Vehículos					
Licenciamento		Exportação		Produção	
Vehicle registration / Matriculación de vehículos		Export / Exportaciones		Production / Producción	
Unidades / Unidades		Unidades / Unidades		Unidades / Unidades	
JUN 23 - JUN 22/JUN 23	184,3 mil / 28,4%	JUN 23 - JUN 22/JUN 23	86,6 mil / 28,4%	JUN 23 - JUN 22/JUN 23	221,8 mil / 28,4%
MAI 23 - MAI 22/MAI 23	196,5 mil / 28,4%	MAI 23 - MAI 22/MAI 23	84,3 mil / 28,4%	MAI 23 - MAI 22/MAI 23	217,9 mil / 28,4%
JUN 23/MAI 23	3,4 %	JUN 23/MAI 23	-37,4 %	JUN 23/MAI 23	-17,6 %
JUN 22 - JUN 22/JUN 22	178,3 mil / 28,4%	JUN 22 - JUN 22/JUN 22	87,9 mil / 28,4%	JUN 22 - JUN 22/JUN 22	216,6 mil / 28,4%
JUN 23/JUN 22	6,4 %	JUN 23/JUN 22	-22,4 %	JUN 23/JUN 22	-2,4 %
IAN-JUN 23 - IAN-JUN 22/IAN-JUN 23	398,1 mil / 28,4%	IAN-JUN 23 - IAN-JUN 22/IAN-JUN 23	277,8 mil / 28,4%	IAN-JUN 23 - IAN-JUN 22/IAN-JUN 23	1.132,0 mil / 28,4%
IAN-JUN 22 - IAN-JUN 22/IAN-JUN 22	393,0 mil / 28,4%	IAN-JUN 22 - IAN-JUN 22/IAN-JUN 22	285,3 mil / 28,4%	IAN-JUN 22 - IAN-JUN 22/IAN-JUN 22	1.092,7 mil / 28,4%
IAN-JUN 23 / IAN-JUN 22	0,8 %	IAN-JUN 23 / IAN-JUN 22	-7,7 %	IAN-JUN 23 / IAN-JUN 22	3,7 %

- 4.8.20. No entanto, o setor de caminhões enfrenta desafios ainda maiores após o término do período de três meses em que era permitido emplacar modelos da fase anterior do Programa de Controle da Poluição do Ar por Veículos Automotores (Proconve). Essa mudança impactou negativamente as vendas, que recuaram 28,2% em relação a jan-jun de 2022. A introdução da oitava fase do programa de controle de emissões alinhou os produtos nacionais aos modelos globais mais avançados, mas também resultou em um aumento de custo.
- 4.8.21. O mês de maio registrou a melhor média de produção de autoveículos no ano, com 227,9 mil unidades, mas parte desse crescimento foi atribuída à demanda reprimida das locadoras. Cerca de 50% dos emplacamentos de automóveis e comerciais leves foram feitos por meio de Vendas Diretas, que incluem locadoras, agências jurídicas, taxistas, frotas corporativas, PCD, governo, produtores rurais, entre outros.
- 4.8.22. O reflexo positivo para os veículos leves estão atrelados basicamente aos efeitos da MP 1.175/23, uma vez que dos 800 milhões de reais liberados para o auxílio a veículos leves tiveram uso de 710 milhões no acumulado até o mês de junho, representando descontos para cerca de 150 mil unidades. Esse cenário reflete a dificuldade de obtenção de crédito por parte do setor de ônibus, não contemplado com a medida, além de enfrentar as necessidades de atendimento ao Proconve 8, com menor poder aquisitivo.

Produção de veículos montados									
Production of assembled vehicles / Producción de vehículos montados									
2022									
	JUN	MAI	JAN-JUN	JUN	JAN-JUN	A/B	A/D		
Unidades - Total / Unid. / Unidades	mil unidades / mil unidades	mil unidades / mil unidades	mil unidades / mil unidades	mil unidades / mil unidades	mil unidades / mil unidades	%	%		
Total	129.142	227.914	1.131.968	203.598	1.091.639	-17,0	-7,1		
Veículos leves / Light vehicles / Vehículos ligeros	188.284	217.679	1.279.384	197.237	1.086.300	-17,2	-7,8		
Automóveis / Passenger cars / Automóviles	143.637	219.001	871.878	158.284	1.014.812	-14,6	-10,0		
Camionetas de uso familiar / Compact cars / Camionetas de uso familiar	17.702	42.224	253.818	28.254	144.504	-11,6	32,1		
Camionetas / Trucks / Camionetas	2.659	8.354	43.138	18.378	11.772	-14,2	-42,4		
Semirreboques / Semi-trailers / Semirreboques	750	1.202	7.238	143	802	-12,1	-18,1		
Veículos Light / Light vehicles	117	169	1.474	317	1.426	-10,8	-63,7		
Semirreboques / Semi-trailers / Semirreboques	2.061	3.452	11.265	4.229	22.887	-15,0	-10,9		
Tróleus / Trolley / Tróleus	4.036	4.837	24.481	6.747	34.042	-10,3	-40,3		
Ônibus / Buses / Buses	538	415	1.624	459	1.874	24,8	12,9		
Ônibus / Buses / Buses	1.421	1.512	7.915	2.532	11.437	-4,6	-11,5		

mil unidades	JAN	FEV	MAR	ABR	MAI	JUN	JUL	AGO	SET	OUT	NOV	DEZ	TOTAL
mil unidades / mil unidades	JAN, 2022	FEB, 2022	MAR, 2022	APR, 2022	MAY, 2022	JUN, 2022	JUL, 2022	AGO, 2022	SET, 2022	OCT, 2022	NOV, 2022	DEC, 2022	2022
2020	191,2	204,2	190,0	1,8	41,3	99,6	110,7	210,0	220,7	236,5	233,3	209,3	2.043,6
2021	250,4	197,0	250,1	180,9	182,8	187,9	164,3	163,3	174,1	194,0	205,7	210,3	2.044,8
2022	241,4	165,9	184,8	186,0	205,9	201,6	219,0	211,0	202,8	206,0	215,4	191,6	2.049,8
2023	152,7	161,3	211,3	274,9	237,9	153,1							1.322,9

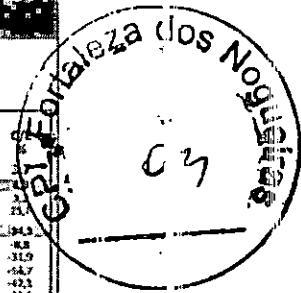

4.8.23. No que diz respeito às exportações, abril também apresentou um declínio, influenciado pela queda nos principais mercados para os quais o Brasil envia seus produtos, como Argentina (-13%), México (-18%), Colômbia (-20%) e Chile (-48%). As exportações de veículos totalizaram 34,0 mil unidades em abril, uma redução de 23,9% em comparação a março, sendo que as exportações para a Argentina foram especialmente afetadas devido a restrições cambiais nas três primeiras semanas do mês.

4.8.24. Em 2022, o número de ônibus em operação nas cidades brasileiras alcançou 387,1 mil unidades. Nos últimos anos, o crescimento da frota tem sido modesto, apesar das exigências dos governos municipais de substituir os veículos em intervalos de tempo pré-determinados em contrato. Entre 2015 e 2022, a quantidade total de ônibus em circulação registrou variações anuais negativas em vários anos (-0,6% em 2016, -0,8% em 2017, -0,5% em 2020 e -0,9% em 2021). No entanto, houve crescimento nos anos de 2015 (0,6%), 2019 (1,2%) e, mais recentemente, em 2022 (0,4%). Durante esse período (2015 a 2022), foram produzidas 186,1 mil unidades de ônibus, com 153,6 mil sendo emplacados e 56,1 mil unidades exportadas.

4.8.25. O setor de transporte público nas grandes cidades foi fortemente afetado pela pandemia em 2020 e 2021, o que resultou na diminuição do número de usuários e prejudicou a dinâmica desse mercado. Dos ônibus em circulação, aproximadamente 20,9% tinham em média cerca de 5 anos de uso, enquanto 56,2% tinham entre 6 e 15 anos de uso. Outros 22,9% da frota possuía mais de 16 anos de uso.

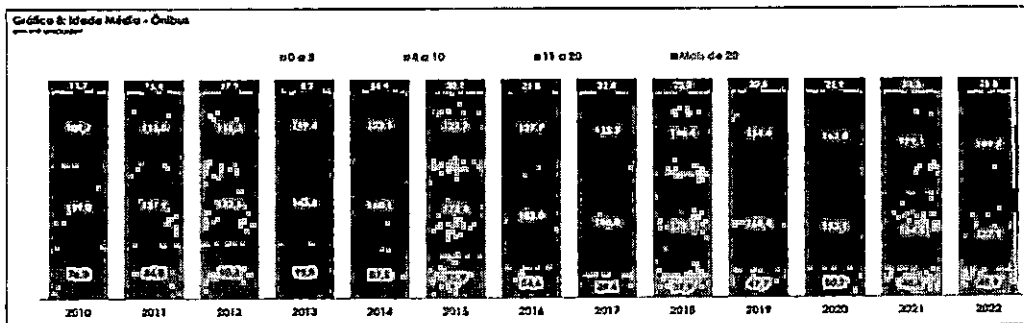

4.8.26. Nesse contexto, o programa do governo federal chamado "Caminho da Escola" tem se mostrado um importante aliado na produção e descentralização desses veículos, buscando melhorar a frota e a qualidade do transporte público nas cidades brasileiras[9].

4.8.27. Nos últimos 10 anos, especialmente após o período recessivo de 2015 e 2016 e a crise da covid-19, o mercado automotivo brasileiro tem vivenciado uma aparente contradição. Em um país com uma proporção habitante/veículo ainda distante dos mercados maduros, é surpreendente observar um crescimento tão modesto na frota em circulação, com taxas inferiores a 1,0% nos últimos três anos.

4.8.28. Essa situação pode ser explicada por diversas razões de natureza econômica: i) um aumento na taxa de desemprego nos últimos 5 anos, embora tenha havido algum alívio recentemente; ii) uma redução do poder de compra e um aumento na inadimplência das famílias; iii) um aumento na taxa de inflação durante a pandemia, seguida de resiliência nos anos seguintes; iv) o aumento dos custos de produção dos veículos; v) o aumento dos preços dos combustíveis até meados de 2022; e vi) o aumento da taxa básica de juros (Selic), o que afetou as condições de crédito. Todas essas variáveis têm contribuído para o cenário de crescimento contido na frota automotiva brasileira, apesar das expectativas iniciais de maior expansão[10].

Quadro I: Frota Circulante (em unidades)

Segmento	2013	2014	2015	2016	2017	2018	2019	2020	2021	2022	2023	
Autocarro	74.537,23	79.629,41	81.588,76	83.772,86	84.712,96	85.471,64	85.982,11	86.430,23	86.730,23	87.070,10	87.452,197	87.885,33
Comerciais (leves)	1.549,01	1.599,46	1.679,64	1.692,54	1.693,58	1.694,19	1.694,61	1.694,93	1.695,25	1.695,57	1.695,89	1.696,21
Comitêes	1.542,00	1.572,04	1.581,28	1.633,37	1.647,58	1.665,70	1.682,88	1.698,08	1.713,28	1.728,48	1.743,68	1.758,88
Ônibus	318,44	341,37	357,99	374,29	389,45	404,61	419,77	434,93	450,09	465,25	480,41	495,57
Total Autocarro	77.946,68	83.162,68	85.317,67	87.840,06	89.210,18	90.571,12	91.941,07	93.310,14	94.675,55	96.040,96	97.406,37	98.771,78
Metodologia	12.415,727	11.591,290	12.318,092	12.704,411	12.950,842	13.197,272	13.443,704	13.690,136	13.936,568	14.183,000	14.429,432	14.675,864
Ativos - Total	4.330,294	4.700,100	4.930,004	5.157,137	5.384,275	5.611,413	5.838,551	6.065,689	6.292,827	6.520,000	6.747,138	6.974,276

4.8.29. Pode-se observar, desse modo, que até o final do exercício de 2022, o Brasil possuía uma frota circulante de ônibus de 387.096 veículos, e que, em comparação com o período de 2021, houve retração do quantitativo total.

4.8.30. Destes, como demonstra o Relatório de Situação e Balança Comercial do Setor de Autopeças (Sindipeças), de 2023, 20,9% da frota de ônibus possuem até 5 anos de idade; 56,2% da frota possui entre 6 e 15 anos de idade; enquanto 22,9% da frota possui mais de 16 anos de idade e, dessa forma, ultrapassa qualquer cálculo de depreciação.

4.8.31. Vale lembrar que a depreciação é o declínio potencial de geração de serviços por ativos de longa duração, ocasionada pelos fatores de deterioração física, desgastes com o uso, e, não menos importante, por obsolescência do bem[11].

4.8.32. Diante dos elementos mencionados, torna-se imperativa a adequada incorporação do consumo desses bens ao resultado do período por meio do mecanismo de depreciação, aderindo ao princípio contábil do regime de competência.

4.8.33. Nesse sentido, é crucial enfatizar que o reconhecimento da depreciação está intrinsecamente vinculado à identificação das circunstâncias que determinam o seu registro, de modo a refletir esse montante no resultado do ente através de uma variação patrimonial diminutiva (VPD). Para proceder com a depreciação, é fundamental que a base monetária inicial seja confiável, ou seja, o valor registrado deve refletir com precisão o valor justo dos ativos em questão.

4.8.34. Os ativos imobilizados estão sujeitos a depreciação durante sua vida útil, e a manutenção adequada desses ativos não afeta a aplicação do processo de depreciação. A mensuração da depreciação deve ser realizada mensalmente, a partir do momento em que o ativo se tornar disponível para uso, ou seja, quando estiver fisicamente presente e em condições de operação conforme planejado pela administração.

4.8.35. Por outro lado, caso o método de depreciação adotado seja o de unidades produzidas, a VPD de depreciação pode ser nula enquanto não houver produção ocorrendo.

4.8.36. A estimativa da vida útil econômica do item do ativo é definida conforme alguns fatores:

- Desgaste físico, pelo uso ou não;
- Geração de benefícios futuros;
- Limites legais e contratuais sobre o uso ou a exploração do ativo; e
- Obsolescência tecnológica.

4.8.37. Ao realizar a estimativa do tempo de vida útil de um determinado ativo, deve-se verificar:

- O tempo pelo qual o ativo manterá a sua capacidade para gerar benefícios futuros para o ente;
- Os aspectos técnicos referentes ao desgaste físico e a obsolescência do bem. Por exemplo, a utilização ininterrupta do bem pode abreviar a sua vida útil;
- O tempo de vida útil de um bem que possui a sua utilização ou exploração limitada temporalmente por lei e contrato não pode ser superior a esse prazo;
- A política de gestão de ativos da entidade, ao considerar a alienação de ativos após um período determinado ou após o consumo de uma proporção específica de benefícios econômicos futuros ou potencial de serviços incorporados no ativo, fazendo com que a vida útil de um ativo possa ser menor do que a sua vida econômica.

4.8.38. Nesse mesmo entendimento, a Lei nº 6.404, de 1976, vai no sentido descritivo e instruidor de como se dará o processo de depreciação, quando no art. 183, § 2º, "a", descreve: § 2º A diminuição do valor dos elementos dos ativos imobilizado e intangível será registrada periodicamente nas contas de: a) depreciação, quando corresponder à perda do valor dos direitos que têm por objeto bens físicos sujeitos a desgaste ou perda de utilidade por uso, ação da natureza ou obsolescência; esse entendimento busca conciliar com o valor justo do produto, sem menosprezar seu valor de uso residual.

4.8.39. Enquanto a Instrução Normativa RFB nº 1700, de 14 de março de 2017, com alterações[12], traz no seu escopo a necessidade de depreciação para fins de valores fiscais até 4 exercícios financeiros para veículos de uso na área rural, enquanto os de área urbana gozam de 5 anos para depreciação (obviamente, sem vínculo com o valor real de uso, mas atrelando-se à necessidade fiscal de Declaração de IR e os processos de ajuste da base de cálculo nas empresas de lucro real), a depreciação para fins de IPVA, tributo essencialmente estadual, admite lançamentos contábeis sob a fiscalidade no período de até 15 anos, a depender da instrução da unidade federada competente para tal arrecadação (lembrando-se, portanto, que aqui o objeto é inverso: é a ampliação do poder de arrecadação da unidade federativa ao longo do tempo).

4.8.40. O critério de depreciação, portanto, não é claro; a regra também parece não guardar correlação entre os campos fiscais e contábil, que deve se guiar pela aproximação do valor real de uso.

4.8.41. Sob o olhar da técnica, portanto, não sendo possível assegurar com grande certeza na fiscalidade, a depender da unidade federada, também se permite assentar que de pronto, 22,9% da frota nacional não pode ser considerada como um bem de valor considerável para o seu registro contábil, uma vez que tenha ultrapassado o limite de mais de 15 anos de uso; outra questão é a dificuldade do Brasil em fiscalizar proibições de frotas obsoletas, as quais continuam a circular sem maiores detenções no trânsito, quanto tanto o urbano, quicá alcance a fiscalização nesse ponto os de uso rural.

Quadro D: Idade de frota de Ônibus

Idade	Ano	Frota
1	2022	17.988
2	2021	14.101
3	2020	13.794
4	2019	20.407
5	2018	14.629
6	2017	11.267
7	2016	10.656
8	2015	15.860
9	2014	24.977
10	2013	30.142
11	2012	25.828
12	2011	31.045
13	2010	24.914
14	2009	19.473
15	2008	23.271
16	2007	19.217
17	2006	16.876
18	2005	10.897
19	2004	10.546
20	2003	7.067
21	2002	6.141
22	2001	5.100
23	2000	3.686
24	1999	1.366
25	1998	2.060
26	1997	1.554
27	1996	1.242
28	1995	1.111
29	1994	505
30	1993	363
31	1992	315
32	1991	251
33	1990	92
34	1989	53
35	1988	41
36	1987	11
37	1986	7
38	1985	3

20,9% da frota de veículos tem até 5 anos de idade

56,2% da frota de veículos tem entre 6 e 15 anos de idade

22,9% da frota de veículos tem 16 anos de idade ou mais

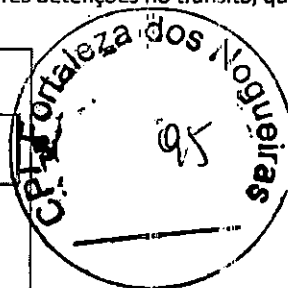

4.8.42. O critério, portanto, de depreciação por fator de uso poderia ser um dos maiores pontos de inserção, caso o poder público dispusesse de definições claras para as avaliações da substituição de sua própria frota, pelo menos em nível de Governo como é o Federal. Contudo, não sendo possível uma clara metodologia nesse campo, parece razoável o critério de obsolescência como um determinante para a substituição [13].

4.8.43. Como se denota da Instrução Normativa nº 20, de 24 de setembro de 2020, popularmente conhecida como Proconve fase P8 (Programa de Controle da Poluição do Ar por Veículos Automotores – fase P8), a adequação, em função da diminuição dos graus de poluentes pelos veículos automotores, em adequação a outras normas internacionais, tal como a EURO VI, existe agora um processo de adequação e disponibilização ao mercado dos ônibus com tal selo de homologação do Proconve/Promot, para se denotar que o veículo não mais está obsoleto em razão das mudanças significativas de emissão de poluentes (as considerações ultrapassam até 95% de emissões de alguns componentes nocivos).

4.8.44. Portanto, considerando apenas o campo fiscal, em cálculo simples, pelo método mais conservador possível (utilizando-se a depreciação para mais de 15 anos, no uso dos estados e DF para o IPVA), 22,9% de 387.096 unidades, teríamos um potencial de renovação de frota de 88.645 ônibus; considerando a demanda do presente certame, em 14.900 ônibus escolares, representaria 16,81% do mercado que necessita ter a frota reposta (considerando nesse quesito apenas a função necessidade do mercado, não sua capacidade).

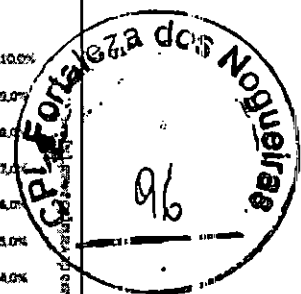
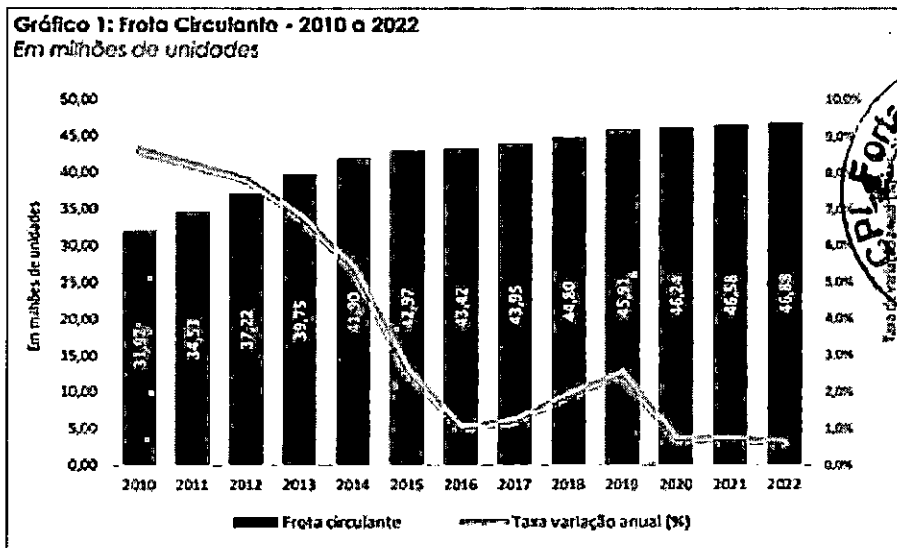

4.8.45. Por outro lado, em 2022, o FNDE celebrou atas que totalizaram, ainda sob o viés do EURO V, 3.050 ônibus escolares (um dos menores quantitativos já disponibilizados, considerando que a disponibilização em 2021 havia sido de 7.000 veículos); dos 17.700 produzidos no exercício de 2022, tal montante, refri-se, um dos menores das licitações recentes para ônibus escolares do FNDE, representariam 17,23% do produzido pelo mercado (um dado que traduz no limite a factibilidade das quantidades, apenas observando a representatividade da necessidade – ainda sem adentrar a capacidade de produção).

4.8.46. Sob o viés da obsolescência, o Proconve L7 (veículos leves na fase 7, do ano de 2022), enquanto a atual fase (de veículos pesados – P8), sabe-se que apenas com a renovação da frota as metas de redução de emissão de gases podem ser de fato alcançadas[14]; a frota em suma é envelhecida, enquanto o setor frotista segue programas mais severos de renovação e manutenção da frota, o que permite uma renovação de 3 a 5 anos, enquanto aos autônomos a renovação em 20 anos de uso tem se tornado comum.

4.8.47. Outro ponto é o de não se ter a clara exigência do poder público para a renovação da frota como demanda normativa e de fiscalização, sequer para uma política tão essencial quanto o da renovação da frota escolar; assim, o Programa Caminho da Escola pode ser visto como mais uma política de indução que de obrigação do processo de uma disponibilização de frota adequada aos discentes, para o transporte e a locomoção até o ambiente escolar.

4.8.48. Desse modo, a despeito de uma norma cogente para a realização da renovação da frota escolar, é fato incontestável que a frota necessita ser atualizada, e, a depender da métrica utilizada, a necessidade poderia alcançar mais que o total a ser disponibilizado na presente licitação.

Quadro IV: Idade Média da Frota de Veículos e Motos

Veículo	2010	2011	2012	2013	2014	2015	2016	2017	2018	2019	2020	2021	2022
Autônomo	10,2	10,3	10,4	10,5	10,6	10,7	10,8	10,9	11,0	11,1	11,2	11,3	11,4
Correio leve	10,2	10,3	10,4	10,5	10,6	10,7	10,8	10,9	11,0	11,1	11,2	11,3	11,4
Comum	10,2	10,3	10,4	10,5	10,6	10,7	10,8	10,9	11,0	11,1	11,2	11,3	11,4
Ônibus	10,2	10,3	10,4	10,5	10,6	10,7	10,8	10,9	11,0	11,1	11,2	11,3	11,4
Motos	10,2	10,3	10,4	10,5	10,6	10,7	10,8	10,9	11,0	11,1	11,2	11,3	11,4

4.8.49. Por outro lado, o critério necessidade nunca pode ser o único a imperar num modelo de compras nacionais. Para além de tal determinante, também compõe a função a questão da capacidade produtiva do mercado.

4.8.50. Sob o aspecto de capacidade, portanto, deve-se observar inicialmente a produção nacional, a fim de compreender qual poderia ser o arranjo do FNDE em um processo com o vulto que se projeta.

4.8.51. Como já se demonstrou, até o final do mês de junho, a produção de ônibus ficou em 9.539 unidades, a atender todo o mercado nacional; destes, considerando que produzidos no corrente ano e permitidos pelo Proconve 8 / EURO VI para exportação, 2.249 unidades foram disponibilizadas ao mercado externo; contudo, observando-se o licenciamento, 11.322 unidades foram objeto de comercialização no mercado nacional, em função de se ter feito possível a comercialização dos produzidos sob o EURO V até o mês de março, conforme acordado entre o IBAMA e o setor produtivo. Em suma, observando somente a produção, comparativamente ao mesmo período de 2022, há uma queda de 28,4% da produção.

4.8.52. Dentre os fatores para a presente queda, pode-se destacar a entrada do Proconve 8, que traz inúmeras alterações no chassi sob o aspecto de emissões; também o fato de as montadoras estarem ainda sofrendo com o reestabelecimento da cadeia de fornecedores, o que tem prejudicado inclusive na perenidade de funcionamento do setor, lembrando que em abril do exercício foram obrigadas as montadoras a concederem férias coletivas; não menos importante ressaltar que até o final de março, deu-se prioridade ao escoamento de parte da produção do exercício de 2022, ainda na EURO V.

4.8.53. Como também já se sinalizou[15], a produção em 2022 foi de 31.664 veículos; destes, 5.213 unidades foram exportadas; por fim, 17.357 veículos foram comercializados nacionalmente, conforme dados de licenciamento; permitindo-se aduzir, desse modo, que no mínimo 9.094 veículos (ônibus) ficaram em situação de “pátio/estoque”, o que pode ter cooperado com a evolução no presente exercício do quantitativo de licenciamentos, a maior que a produção do período.

4.8.54. Desse modo, em razão da projeção do mercado (Anfavea), como também já mencionado, para o presente exercício, ainda que haja uma projeção de produção similar, ou com redutor percentual de produção geral[16], deve-se tecer algumas considerações para com a presente compra nacional.

4.8.55. Analisando-se minuciosamente os prazos apontados nos Cadernos de Informações Técnicas e no Anexo do Controle de Qualidade[17], os prazos se encontram dilatados para a 1ª Etapa do Controle de qualidade, após a definição de uma possível proposta mais vantajosa, justamente em função da entrada em vigor de dois elementos essenciais, que inexistiam nos pregões passados: a questão da nova sistemática de emissão, pelo Proconve 8, bem como a questão da climatização, que inexistia nos modelos anteriormente trabalhados.

4.8.56. Dessa forma, o prazo para entrega documental pelo fornecedor referente à Fase 1 da 1ª etapa ampliou-se de 10 para 20 dias e a análise dessa documentação pela equipe técnica do FNDE será em até mais vinte dias, ou conforme apresentar antecipadamente a licitante possivelmente vencedora do item; e a análise do protótipo, em até 100 dias, considerando todas as alterações pretendidas, ou antecipadamente, caso a licitante assim demonstre capaz de realizar os testes.

4.8.57. Assim, somados os prazos daria 120 dias, é certo que o prazo ultrapassará o presente exercício, ocasionando um processo de produção que se iniciará neste exercício, mas se findará tão somente em 2024. Sob tal aspecto, verifica-se que a Administração Pública está adotando o princípio da boa fé e do aumento da competitividade, pois proporcionou prazo para que todos os interessados possam participar do certame em igualdade de condições, devido as mudanças ocorridas nestes modelos de ônibus e pelo fato do prazo para emissão do CAT ser de até sessenta dias, conforme disposto no art. 5º da Portaria SENATRAN nº 990, de 1º de agosto de 2022.

4.8.58. Quanto ao uso de índices, vale mencionar análise quanto aos preços das indústrias extrativas e de transformação - IPP, uma vez que a indústria geral teve variação de -2,72% (média), quando comparado a maio de 2023. No acumulado do ano, a indústria de transformação tem um período deflacionário de 6,47%, sem, contudo, ter-se apresentado uma redução do comparativo anterior ao advento da Covid-19. Assim, dentre as indústrias de transformação, conforme encarte "C", "29 - Fabricação de veículos automotores, reboques e carrocerias", o setor ainda possui reflexo inflacionário (4,74% no acumulado deste ano).

4.8.59. Entende-se que no atual cenário constitui tarefa difícil projetar valores apenas com base em índices inflacionários. Mas, por outro lado, considerar na pesquisa apenas valores obtidos diretamente de fornecedores, em um mercado com número restrito de concorrentes, representa um incremento ao risco de sobrepreço. Neste caso, parece razoável que a aplicação da regra pelo coeficiente de variação sobre uma cesta de preços balanceada, construída a partir de parâmetros distintos de pesquisa, implicaria preços estimados com menor possibilidade de vieses.

4.8.60. Nessa direção, a equipe procedeu uma busca de parâmetros distintos de pesquisa com viés de melhor pautar a administração pública, levantando preços nominais e atualizados resultantes dos últimos três pregões realizados para aquisição dos ônibus escolares, objeto do Pregão nº 02/2022 em curso, considerando o Índice de Preços ao Produtor - IPP. Para esse levantamento, como método de atualização, utilizou-se os preços nominais dos itens ORE 3, ORE 2, ORE 1 e ORE 1 (4x4), obtidos nos Pregões Eletrônicos nº 19/2017, 11/2019 e 06/2021, e calculou a inflação acumulada do período baseado no IPP. O resultado para cada item previsto para o Pregão nº 02/2022, pode ser constatado na Planilha de levantamento de Preços (SEI nº 3676507).

4.8.61. Destaca-se que o IPP também foi pontuado na análise inicial da CGU (SEI nº 2817142), como um indicador adequado para uso em estimativas de preços, nesses casos. Corroborando com esse entendimento juntamos o descritivo (SEI nº 3676530 – disponível em: <https://www.ibge.gov.br/estatisticas/economicas/precos-e-custos/9282-indice-de-precos-ao-produtor-industria-extrativas-e-de-transformacao.html>, pesquisa feita em 11/03/2022), justificando sua utilização pois esse Índice se refere a insumos de fabricação de veículos automotores, acessórios e demais componentes relacionados a fabricação de ônibus e chassi motorizados, e adota a subdivisão do IPP CNAE 2.0 categoria "C Indústrias de Transformação", a qual representa a indústria metal mecânica, fabricação de veículos automotores, fabricantes de componentes veiculares e similares, abrangando nesse caso os ônibus escolares, objeto desse certame.

Tabela 2 - Índice de Preços ao Produtor, variação segundo as Seções e Atividades de Indústria, Brasil, últimos dois meses

Seções e Atividades	Variação (%)					
	M/M ₁		Acumulado no Ano		M/M ₁₀	
	Mai/2023	Jun/2023	Mai/2023	Jun/2023	Mai/2023	Jun/2023
Indústria Geral	-2,29	-2,72	-3,84	-6,46	-9,02	-12,37
B - Indústrias Extrativas	-8,32	-10,52	4,82	-6,20	-26,15	-31,95
C - Indústrias de Transformação	-2,53	-2,33	-4,24	-6,47	-7,85	-11,21
10 - Fabricação de produtos alimentícios	-1,43	-3,35	-1,76	-5,04	-2,40	-7,56
11 - Fabricação de bebidas	0,42	-0,82	7,95	7,28	14,09	13,21
12 - Fabricação de produtos do fumo	-1,85	-0,48	-1,75	-2,22	10,15	8,02
13 - Fabricação de produtos têxteis	-0,99	-1,13	-2,62	-3,92	-1,69	-3,67
14 - Confecção de artigos de vestuário e acessórios	-0,67	0,13	6,17	6,31	8,60	10,10
15 - Preparação de couros e fabricação de artigos de couro, artigos para viagem e calçados	-1,25	-0,77	-1,81	-2,56	-6,85	-7,44
16 - Fabricação de produtos de madeira	-0,83	-1,05	-3,16	-4,95	-11,87	-13,34
17 - Fabricação de celulose, papel e produtos de papel	-3,47	-4,40	-13,10	-16,93	-5,27	-10,60
18 - Impressão e reprodução de gravações	-0,02	0,82	2,24	3,08	11,20	6,13
19 - Fabricação de coque, de produtos derivados do petróleo e de biocombustíveis	-10,47	-6,32	-18,12	-23,30	-28,05	-35,21
20B - Fabricação de sabões, detergentes, produtos de limpeza e artigos de perfumaria	0,10	0,77	-0,20	0,66	8,92	9,77
20C - Fabricação de outros produtos químicos	-5,73	-5,01	-12,60	-16,88	-28,45	-32,28
21 - Fabricação de produtos farmacêuticos e farmacêuticos	-0,10	-0,03	3,07	3,05	1,75	2,67
22 - Fabricação de produtos de borracha e de material plástico	-0,37	-1,20	-1,07	-2,26	-4,53	-5,52
23 - Fabricação de produtos de minerais não-metálicos	-0,58	1,36	-2,35	-1,03	4,10	3,25
24 - Metalurgia	-2,22	-0,90	-1,58	-2,46	-10,87	-16,53
25 - Fabricação de produtos de metal, exceto máquinas e equipamentos	-2,20	-0,03	-1,90	-1,83	-8,33	-5,03
26 - Fabricação de equipamentos de informática, produtos eletrônicos e ópticos	-1,34	0,19	-1,78	-1,69	-1,84	-2,86
27 - Fabricação de máquinas, aparelhos e materiais elétricos	-1,74	-0,42	-0,97	-1,38	0,33	-0,74
28 - Fabricação de máquinas e equipamentos	0,67	-0,89	1,03	0,13	8,44	6,78
29 - Fabricação de veículos automotores, rebocues e carrocerias	0,69	-0,37	1,91	1,53	5,84	4,74
30 - Fabricação de outros equipamentos de transporte, exceto veículos automotores	-0,60	-1,85	-1,75	-3,57	5,01	0,99
31 - Fabricação de metais	-0,20	-0,25	2,48	2,10	1,37	0,75

Fonte: IBGE, Diretoria de Pesquisas, Coord. de Estatísticas Conjuntuais em Empresas

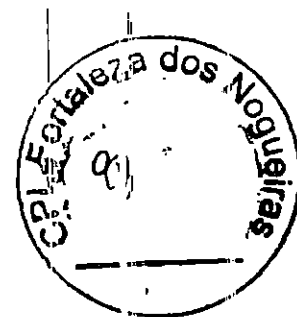

4.8.62. No acumulado, desde o último pregão, para os itens específicos ali colacionados, o índice apresentou incremento de 9,7%, enquanto os itens no acumulado até 2021 apresentaram um incremento de 17,4%.

4.8.63. Tais valores de projeção representam tão somente a possibilidade incremental do setor, que continua apresentando elevação de preços em componentes, peças e cadeia de valores funcionais dos componentes.

4.8.64. Apesar de a Administração não ter como medir de forma precisa, há se considerar que o setor automotivo foi impactado pela variação cambial e pela pandemia do Covid-19, por utilizar alguns componentes com preços em moeda estrangeira (dolarizados), como é o caso dos minérios de ferro e das resinas termoplásticas, podendo elevar os custos de produção, em caso de alta forte, como a que se tem observado no corrente ano.

4.8.65. O minério de ferro (Thomson Reuters Datastream, World Bank.), não obstante a acentuada diminuição ocorrida entre julho e outubro de 2022, teve um aumento expressivo entre os meses de novembro de 2022 e março de 2023, conforme demonstrado abaixo: (<https://www.indexmundi.com/pt/pre%E7os-de-mercado/?mercadoria=min%C3%A9rio-de-ferro&meses=12&moeda=brl>).

Mês	Preço	Taxa de variação
abr 2022	7,20	-
mai 2022	6,55	-9,14%
jun 2022	6,58	0,48%
jul 2022	5,83	-11,38%
ago 2022	5,60	-3,97%
set 2022	5,22	-6,73%
out 2022	4,86	-6,88%
nov 2022	4,92	1,13%
dez 2022	5,86	19,28%
jan 2023	6,36	8,43%
fev 2023	6,60	3,76%
mar 2023	6,70	1,53%

4.8.66. Além disso, algumas informações mencionadas na 254ª Reunião do Comitê de Política Monetária (<https://www.bcb.gov.br/publicacoes/atascomopom/03052023>), ocorrida nos dias 02 e 03 de maio de 2023, apontam para projeções de inflação de preços administrados à ordem de 10,8% para 2023 e 5,2% em 2024. O Copom decidiu também manter a taxa básica de juros em 13,75% a.a.

5. DAS MELHORIAS NAS ESPECIFICAÇÕES TÉCNICAS

5.1. Com vistas a proporcionar maior segurança e conforto para estudantes e motoristas, destacamos as seguintes melhorias que serão implementadas neste novo pregão: instalação de sistema de climatização (ar-condicionado) para todos os tipos de ônibus e sistema de transmissão automática ou automatizada em lotes menores. Ambos os assuntos foram amplamente debatidos em visitas técnicas aos fornecedores de chassis, encarregadoras, montadoras e demais parceiros fornecedores de componentes e consórcios em Reunião Técnica realizada no período de 07 a 09 de março de 2023, conforme Processo SEI nº 23034.027041/2022-75.

5.1.1. No detalhe foram 29 aperfeiçoamentos, conforme registrado no referido Processo, a saber:

- I - Alteração do Protetor de Câter;
- II - Alteração nos parâmetros de pintura;
- III - Melhoria e padronização das adesivagens;
- IV - Alteração na altura do lacre da porta de emergência;
- V - Alteração e estabelecimento de procedimentos para impedir movimentação do veículo com portas abertas;
- VI - Estabelecimento de teste de segurança para verificação de pressão antiesmagamento da porta;
- VII - Exclusão de Pega-mão;
- VIII - Melhoria das condições de iluminação interna e externa do veículo;
- IX - Alteração do assoalho do veículo para material antiderrapante;
- X - Alteração de sistemática de proteção de fiação do Dispositivo de Poltrona Móvel (DPM);
- XI - Necessidade de inclusão de novos perfis de transposição de fronteiras no DPM;
- XII - Alteração na disposição da ventilação de teto;
- XIII - Adequações de regulação de cinto do motorista;
- XIV - Alteração nas poltronas acessíveis;
- XV - Revisão de itens de segurança, como o apoio de braço em bancos sobre a caixa de rodas;
- XVI - Alteração para cintos retráteis nas poltronas dos estudantes;
- XVII - Novo compartimento para guarda de colete torácico;
- XVIII - Nova sistemática para fixação da cadeiras de rodas;
- XIX - Inclusão de espaço para segunda cadeira de rodas;
- XX - Adequação do atenuador sonoro noturno;
- XXI - Melhoria com inclusão de entradas USB nas poltronas dos estudantes;
- XXII - Alteração na sistemática de operação de saída de emergência;
- XXIII - Adequação dos martelos das janelas de emergência;
- XXIV - Inclusão de ar-condicionado;
- XXV - Inclusão de instalação prévia para Wi-fi;
- XXVI - Estudos para inclusão de componentes de rastreamentos dos veículos;
- XXVII - Inclusão de Pneu trativo;
- XXVIII - Estudos para alteração do sistema limitador de velocidade de 70km/h na descida;
- XXIX - Alteração do sistema para transmissão automática.

5.1.2. Ademais, a partir de 2023, deve chamar atenção a mudança estrutural do chassi dos ônibus pelo Proconve P8, ou seja, mudança do sistema Euro 5 para o Euro 6, de que trata as novas exigências para Fase P8 do Programa de Controle da Poluição do Ar por Veículos Automotores - PROCONVE, no controle das emissões de gases poluentes e de ruído para veículos automotores pesados novos de uso rodoviário, estabelecidos pela Resolução CONAMA Nº 490 de 16/11/2018, obrigatórias para comercialização de veículos movidos a diesel.

5.2. A CAPACIDADE OPERACIONAL DE VERIFICAÇÃO DA QUALIDADE DOS VEÍCULOS

5.2.1. Durante a execução do Programa, o FNDE atuou junto ao Instituto Nacional de Metrologia, Qualidade e Tecnologia (INMETRO), por meio de Termos de Cooperação e transferência de recursos para viabilizar a verificação da qualidade de veículos após a produção, e antes da entrega ao Estado e Município que adquiriu o veículo. No período de 2014 a 2020 foram firmados os seguintes Termos:

Tabela 12 - Termos de Cooperação entre FNDE/Inmetro - 2019/2020

Unidade Proponente: 183023 / Instituto Nacional de Metrologia, Qualidade e Tecnologia - INMETRO - INMETRO					
Termo	SIAFI	Título / Objeto da despesa	Coordenação	Vigência inicial	Vigência fim
8573	698328	Controle de Qualidade dos ônibus do Programa Caminho da Escola – 2019	Coordenação-Geral de Mercado, Qualidade e Compras	25/10/2019	30/12/2020
7308	693793	Controle de Qualidade dos ônibus do Programa Caminho da Escola - 2018	Coordenação-Geral de Articulação e Contratos	28/05/2018	30/12/2018

Unidade Proponente: 183023 / Instituto Nacional de Metrologia, Qualidade e Tecnologia - INMETRO - INMETRO					
Termo	SIAFI	Título / Objeto da despesa	Coordenação	Vigência inicial	Vigência fim
6092	691308	Termo de Cooperação - 2017	Gabinete	23/11/2017	30/12/2017
3914	686824	Controle de qualidade de veículos e equipamentos - caminho da escola	Coordenação-Geral de Articulação e Contratos	01/07/2016	30/02/2016
1487	678862	Controle de qualidade de veículos e equipamentos - caminho da escola	Coordenação-Geral de Articulação e Contratos	25/04/2014	45/04/2015

Fonte: SIMEC/TED e SIGEF/MEC

5.2.2. Os registros de prestação de contas dos termos informam que todos os veículos adquiridos pelo Programa Caminho da Escola foram vistoriados no momento da entrega ao ente governamental, recebendo o selo de qualidade do Inmetro. Esse serviço foi possível pela capacitação e atuação da equipe estadual disponível na rede do Instituto, e corroboram para entender que o Inmetro teve condições de realizar as inspeções nos veículos demandados pelos Pregões Eletrônicos e adquiridos pelas Atas de Registro de Preços.

5.2.3. Após o termo vencer não houve nova pactuação, pois, estava sendo aguardada a publicação do novo decreto do Programa Caminho da Escola que tramitava no Ministério da Educação. O Decreto 11.162/2022 foi publicado em 4 de agosto de 2022 e prevê:

Art. 4º Compete ao FNDE:

(...)

VII - estabelecer o modelo de inspeção dos ônibus escolares do Programa Caminho da Escola, realizada por organismos de inspeção acreditados pelo Instituto Nacional de Metrologia, Qualidade e Tecnologia - Inmetro na área da segurança veicular;

(...)

Art. 6º Compete ao Inmetro auxiliar o FNDE, quando solicitado, na definição das características e das especificações técnicas dos ônibus, das bicicletas e dos capacetes escolares a serem adquiridos no âmbito do Programa Caminho da Escola.

Art. 7º Compete aos organismos de inspeção acreditados pelo Inmetro na área da segurança veicular realizar as inspeções de protótipo, de recebimento e de entrega dos ônibus escolares adquiridos no âmbito do Programa Caminho da Escola.

5.2.4. Diante do novo decreto não há necessidade de firmar Termos de Cooperação e transferência de recursos para viabilizar a verificação da qualidade de veículos após a produção, e antes da entrega ao ente federado.

5.3. ANÁLISE DA SOLUÇÃO ATUALMENTE UTILIZADA PELO FNDE.

5.3.1. Os estudos realizados por esta equipe de planejamento tiveram a finalidade de identificar e mostrar se a solução e os valores praticados nos órgãos para a aquisição do mesmo produto, visto que não está em discussão nesta contratação, uma nova modelagem devido ao Registro de Preços Nacional anterior já ter sido considerada adequada ao cumprimento do objetivo de aquisição de ônibus escolares padronizados, com segurança e qualidade.

5.3.2. Destaca-se ainda que foi realizada a revisão da metodologia de preços dos itens e apresentado um Procedimento Operacional (POP), SEI 3643756, para padronizar o formato de estimativa de quantidades, e embasar a pesquisa de preços, seguindo a Instrução Normativa nº 65 de 07 de julho de 2021, do antigo Ministério da Economia, que dispõe sobre o procedimento administrativo para a realização de pesquisa de preços para a aquisição de bens e contratações de serviços em geral, no âmbito da administração pública, e define e, seu artigo 5º a utilização do Painel de Preços ou banco de preços; aquisições e contratações similares de outros entes públicos, dados de pesquisa em mídia especializada e pesquisa direta com no mínimo 3 (três) fornecedores, para determinação de preço estimado em processo licitatório.

5.3.3. Diante dos fatos apresentados, a única solução que a equipe de planejamento apresenta será a mesma já utilizada no FNDE, de adesão à Registro de Preços Nacional, com contratação por demanda e unidade identificada pelos entes subnacionais.

5.4. JUSTIFICATIVA DA ESCOLHA DO TIPO DE SOLUÇÃO A CONTRATAR

5.4.1. Devido à natureza da licitação, a contratação ocorrerá por meio de adesão à Registro de Preços Nacional, após definição de demanda e unidade necessária pelos entes federados. Esta é a solução que já está inserida no âmbito do FNDE e que tem se mostrado bastante eficaz no que diz respeito a melhor execução e maior produtividade. Devido a economia e a praticidade para os órgãos participantes da compra nacional.

5.4.2. O Registro de Preços Nacional para ônibus escolares é imprescindível à realização das ações pelos entes federados participantes do Programa Caminho da Escola, que constituem a área de competência legal do Órgão, conforme dispõe o Decreto nº 11.196/2022, para prestar assistência técnica e financeira por meio do apoio à manutenção escolar.

5.4.3. A oferta de transporte escolar é de grande relevância para a sociedade, considerada uma importante ação para universalizar a educação brasileira, promover a acessibilidade e a garantia do acesso e permanência dos alunos nos estabelecimentos de ensino.

5.4.4. Com o encerramento dos saldos das Atas do último registro de preços faz-se necessária a realização imediata do certame, sob pena de prejuízo ao desenvolvimento das atividades do Programa Caminho da Escola, às redes de ensino, e principalmente aos estudantes que necessitam de apoio para locomoção entre sua casa e a escola.

5.4.5. Acredita-se que este modelo de registro de preços nacional, já utilizado, torna o processo mais enxuto e reduz desperdícios de tempo e informação, facilitando a gestão administrativa e o gerenciamento de riscos com redução de procedimentos administrativos e de fiscalização, além de se reduzir custos financeiros para as Administrações das três esferas de governo.

6. DA JUSTIFICATIVA DO PARCELAMENTO E DA REGIONALIZAÇÃO DOS ITENS

6.1. Após a realização dos estudos necessários, verificou-se que a divisão de cada item com características semelhantes por região perderíamos a economia de escala com a divisão dos itens em regiões o que poderia encarecer o preço do produto, tornando o registro de preço nacional ineficiente e desvantajoso, dessa forma ficou previsto que cada item será licitado para atendimento nacional.

6.2. Uma das justificativas é que há alta concentração de mercado no setor produtivo de ônibus, o que implica cuidados durante o planejamento da contratação. Recomendando neste sentido realizar a licitação por item, de modo a estimular a competitividade entre os possíveis fornecedores.

6.3. Além disso, a localização das fábricas - concentram-se no Sul e Sudeste - é um ponto que, se acaso não fosse observado, poderia encarecer o valor do ônibus adquirido em regiões mais afastadas, como Norte e Nordeste.

6.4. Desta forma, esta equipe de planejamento sugere que a licitação seja realizada por "item" adotando como critério de julgamento o "menor preço por item", conforme disposto na Súmula nº 247 do TCU. Esse critério visa assegurar a economicidade do registro de preço nacional, por meio de incentivo a competitividade entre os licitantes que atuam neste mercado.

SÚMULA Nº 247

É obrigatória a admissão da adjudicação por item e não por preço global, nos editais das licitações para a contratação de obras, serviços, compras e alienações, cujo objeto seja divisível, desde que não haja prejuízo para o conjunto ou complexo ou perda de economia de escala, tendo em vista o objetivo de propiciar a ampla participação de licitantes que, embora não dispõem da capacidade para a execução, fornecimento ou aquisição da totalidade do objeto, possam fazê-lo com relação a itens ou unidades autônomas, devendo as exigências de habilitação adequar-se a essa divisibilidade.

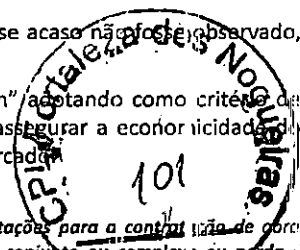

7. ESTIMATIVA DAS QUANTIDADES, ACOMPANHADAS DAS MEMÓRIAS DE CÁLCULO E DOS DOCUMENTOS QUE LHE DÃO SUPORTE

7.1. Para realizar a estimativa de quantidade de ônibus escolar para esse certame a área requisitante considerou a quantidade de veículos necessária para atendimento das demandas por veículos escolares já pactuadas nos dois últimos ciclos do Plano de Ações Articuladas (PAR/SIMEC), somada às analisadas tecnicamente, com status de aprovadas e que estão represadas no PAR, e também a quantidade de veículos para atender aos entes federados que solicitarem adesão de ônibus escolares, para aquisição com seus recursos próprios, durante o ano de vigência das Atas de Registro de Preços do Programa Caminho da Escola.

7.2. Seguindo essa direção, a definição dessa estimativa de quantidade de ônibus escolares seguiu a metodologia descrita no Procedimento Operacional (POP) SEI 3676731.

7.3. METODOLOGIA

7.3.1. DADOS DE BASE

7.3.1.1. O cálculo para composição do planejamento do quantitativo de veículos escolares, com vistas à realização do Pregão Eletrônico, via RPN/FNDE, do Programa Caminho da Escola, considerará as seguintes variáveis:

- a) Quantidade de veículos pactuados pelo Plano de Ações Articuladas (PAR) nos ciclos 3 e 4, referentes ao período de 2017 a 2022 e que até o momento não foram adquiridos pelos entes federados por meio de adesão à Ata de Registro de Preços do Programa Caminho da Escola;
- b) Quantidade de veículos já aprovada tecnicamente no PAR 4, no ano de 2022, que aguardam disponibilidade orçamentária para pactuação, fruto de ranking realizado conforme metodologia prevista na Resolução CD/FNDE nº 1, de 2021 – Art. 6º;
- c) Série histórica de 2018 a 2022, referente a quantidades de veículos adquiridos pelos entes federados considerando as fontes de recursos das aquisições, quais sejam: recursos próprios e recursos do FNDE;
- d) Quantidade de veículos escolares indicada pelos estados da federação que apresentaram intenção de aquisição com recursos próprios; e
- e) Cálculo do Custo Estudante na aquisição, por tipo de ônibus escolar, considerando seu valor unitário e capacidade, com base no Pregão Eletrônico nº 6/2021.

7.3.2. DADOS DE BASE: FONTES

I - **ITENS I e II** - Os quantitativos referentes à soma das quantidades levantadas pendentes de atendimento, por tipo de ônibus escolar, constantes da aba "consolidada" da Planilha SEI 3477333, são:

- a) filtro 1 – PAR 3: já pactuado (empenhado): entes federados que possuem processo e empenho, e sem contrato firmado: **total de 1.549 unidades** pactuadas e empenhadas;
- b) filtro 2 – PAR 4: já pactuado (empenhado): entes federados que possuem processo e empenho, e sem contrato firmado: **total de 727 unidades** pactuadas e empenhadas; e
- c) filtro 3 – PAR 4: demanda analisada e aprovada tecnicamente: entes federados ainda sem processo formalizado e empenho, no ano de 2022: **total de 2.355** (conforme disposto na Nota Técnica nº 3600366/2023/CGPE/DIRAE - SEI 3600366) unidades aprovadas do ponto de vista do mérito da demanda apresentada pelo ente federado.

II - **ITEM III** - Série histórica de 2018 a 2022, aquisição com recursos próprios dos entes federados, e com recursos do FNDE/MEC. Dados dos anos 2018 e 2019, obtidos a partir da planilha denominada série histórica execução 2008 a 2019 (SEI 3644122), com base nos dados disponíveis no painel Simec e Sigef. Já a série histórica dos anos 2020 a 2022 está disponível no link: <https://app.powerbi.com/view?r=eyJrIjoiOGFwM2M1M2UtYzhmZS00NzIxLWlyZDMtMDIyYTgxYmRjZjY5IiwidCI6ImNmODQ1NGQzLWUwMTItIGESZC05NW>

III - **ITEM IV** - Cálculo do *custo estudante* em relação ao tipo de veículo como forma de garantir o incentivo de produção com melhor custo-benefício, estimular a competitividade, a redução do preço unitário e o volume total de recursos investidos. Toma por base o Pregão 06/2021, último em que todos os tipos foram licitados.

IV - **ITEM V** – Quantitativos referentes à intenção de aquisição de veículos escolares com recursos próprios pelos estados da federação, obtidos em pesquisa realizada no mês de maio/2023, por este FNDE, Ofício nº 6615/2023/Diaria/Gabin/Gabin-FNDE.

7.4. QUANTITATIVOS POR COMPONENTES DE TRANSMISSÃO (MANUAL, AUTOMÁTICA OU AUTOMATIZADA)

7.4.1. A tabela abaixo sintetiza a estimativa dos quantitativos por tipo de veículos e transmissão, totalizando 16.300 ônibus escolares como proposta para a realização de pregão eletrônico pelo Registro de Preços Nacional RPN/FNDE, no ano de 2023.

Tabela 13 - Quantidades estimadas por tipo (ORE e ONUREA) e por transmissão.

Veículo	Mecânica	Automática	Automatizada	Total
ORE 3	3.500	180	180	3.860
ORE 2	3.600	150	150	3.900
ORE 1	4.000	180	180	4.360
ORE 1 4X4	1.000	100	-	1.300
ORE 0 4x4	400	--	--	400
ONUREA PA	1.600	100	100	1.800
ONUREA PB	800	40	40	880
Total	14.900	750	750	16.300



8. ESTIMATIVA DE PREÇOS OU PREÇOS REFERENCIAIS

8.1. As estimativas foram embasadas nos parâmetros de pesquisa de preços definidos pela Instrução Normativa nº 65, de 7 de julho de 2021, da Secretaria Especial de Desburocratização, Gestão e Governo Digital do antigo Ministério da Economia, seguindo os procedimentos administrativos básicos para a realização de pesquisa de preços para aquisição de bens e contratação de serviços em geral.

8.2. Considerando as recomendações emanadas pelo Tribunal de Contas da União (SEI 3596799), bem como em função da estratégia adotada pela Administração Pública, adotar-se-ão preços sigilosos, baseados no estudo construído e pormenorizado na Nota Técnica de Pesquisa de Preço Cpcom 3676122.

8.3. Após análise preliminar da CGU por meio da Nota Técnica nº 2728/2023/CGEBC/DS/SFC (SEI 3698021), vale trazer à baila os seguintes riscos a fim de complementar a Nota Técnica de Pesquisa de Preço Cpcom 3676122:

- a) elevar o preço para regiões mais distantes dos centros produtores;
- b) preços mais altos para os entes mais distantes prejudica exatamente aqueles que têm menos possibilidade orçamentária e financeira;
- c) o Registro de Preço Nacional tem como um dos objetivos universalizar o atendimento criando instrumentos que permitam aos entes federados fazerem a complementação ou renovação de suas frotas escolares a um custo mais baixo;
- d) possibilidade de ter regiões sem propostas/desertas e portanto sem atendimento;
- e) o Registro de Preço Nacional retira a possibilidade de os entes mais próximos dos centros produtores, Sul e Sudeste, terem vantagens no acesso ao programa; e
- f) esse formato de Registro de Preço está consolidado desde 2008 e qualquer alteração poderá significar a descontinuidade do programa em especial para os entes onde estão os estudantes que têm as piores condições de acesso a educação.

8.4. Ainda vale destacar que os fornecedores participantes do certame poderão utilizar a tabela de quilometragem admitida dos Cadernos de Informações Técnicas, disponíveis no Encarte B e C do Termo de Referência (SEI 3691938), para calcularem seus custos quanto ao frete e demais questões logísticas. Ressalta-se que a quilometragem poderá ter uma variação para até mais 20% desde que o trajeto de entrega utilizado da origem até o destino assim o justifique, e desde que seja ajustada previamente com o Contratante.

8.5. De tal forma não será gerado nenhum custo admissional ao valor do ônibus registrado, pois, conforme disposto no item 5.6 do Termo de Referência (SEI 3691938): "O transporte e a entrega dos veículos são de responsabilidade da contratada e deverão ser entregues conforme quantitativos e endereços dos destinatários a serem fornecidos à contratada, pela contratante, por ocasião da celebração do instrumento contratual."

8.6. Com tal estratégia, o FNDE consegue obter melhores preços e faz com que as regiões menos favorecidas, como Norte e Nordeste, também podem adquirir ônibus com preços competitivos e vantajosos em igualdade de condições com as demais regiões do país.

8.7. No atual cenário constitui tarefa difícil projetar valores apenas com base em índices inflacionários. Mas, por outro lado, considerar na pesquisa apenas valores obtidos diretamente de fornecedores, em um mercado com número restrito de concorrentes, em que os quantitativos registrados são vultuosos e com impacto relevante representa um incremento ao risco de sobrepreço. Configura-se a importância da inclusão, no Termo de Referência, da adoção do sigilo dos valores estimados ou máximos aceitáveis e o modo da disputa aberto e fechado, conforme previsão contida respectivamente nos arts. 15 e 31 do Decreto nº 10.024/2019.

9. JUSTIFICATIVAS PARA O PARCELAMENTO OU NÃO DA SOLUÇÃO QUANDO NECESSÁRIA PARA INDIVIDUALIZAÇÃO DO OBJETO

9.1. Para efeito de julgamento dos preços no Pregão Eletrônico, o critério deverá ser "Menor Preço por Item", obtidos pelo fracionamento geográfico do país, conforme abrangência, composições e quantidades estimadas.

- 9.2. Após o julgamento dos preços no Pregão Eletrônico, as adesões à Ata de Registro de Preços poderão ser realizadas por item pelos entes federados, desde que respeitada à abrangência geográfica e o quantitativo do item definido.
- 9.3. Para o monitoramento do certame foi elaborado o Mapa de Riscos com a descrição dos riscos que podem levar ao fracasso da realização do certame, caso os ajustes não ocorram em seu devido tempo, envolvendo os processos de registro de preços anuais desde o planejamento, realização de pregão, até a gestão da Ata de Registro de Preços, foi elaborado o Mapa de Riscos (SEI nº 3674122).
- 9.4. E, por fim, considerando tratar-se de fornecimento a ser prestado realizado fora das dependências do FNDE, no âmbito dos Estados e Municípios, não há providências para a adequação do ambiente desta instituição.

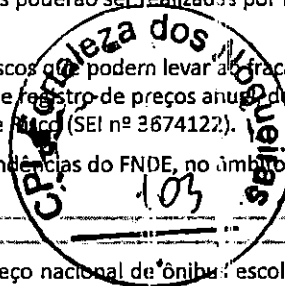

10. CONTRATAÇÕES CORRELATAS E/OU INTERDEPENDENTES

- 10.1. Não existem contratações correlatas ou interdependentes, pois se trata de registro de preço nacional de ônibus escolares para atendimento as necessidades dos Estados, dos Municípios e do Distrito Federal.

11. RESULTADO PRETENDIDO

- 11.1. Espera-se que o registro de preços promova a continuidade da disponibilidade de ônibus escolar aos estudantes que necessitam se locomover entre suas residências e escolas cuja relevância está baseada na melhoria das condições escolares. Além disso, pretende-se alcançar os seguintes benefícios.

BENEFÍCIOS DIRETOS	BENEFÍCIOS INDIRETOS
Garantir o acesso e a permanência nos estabelecimentos escolares dos alunos da educação básica, que necessitam de transporte escolar nos Estados, ao Distrito Federal e aos Municípios.	Maior nível de escolaridade dos estudantes
Incentivar a renovação da frota, favorecer critérios de segurança e a padronização dos veículos utilizados no transporte escolar.	Estudantes transportados com segurança e qualidade
Continuidade na assistência técnica e financeira para subsidiar o Distrito Federal, os Estados e os Municípios a cumprirem com a obrigação de fornecer transporte escolar para alunos da educação básica das redes públicas de ensino.	Economia de recursos, facilidade na aquisição, coordenação e monitoramento dos veículos adquiridos.

12. DAS PROVIDÊNCIAS PARA ADEQUAÇÃO DO AMBIENTE DO ÓRGÃO

- 12.1. Considerando tratar-se de registro de preço para aquisição de ônibus escolares por entes federados, não se verifica a necessidade de providências específicas a serem adotadas pelo FNDE previamente à pactuação da ata de registro de preço.

13. POSSÍVEIS IMPACTOS AMBIENTAIS

- 13.1. Os critérios e práticas de sustentabilidade encontram-se dispostos no item 3.11 desse estudo técnico preliminar.

14. DECLARAÇÃO DA VIABILIDADE OU NÃO DA CONTRATAÇÃO

- 14.1. O objeto desta licitação se apresenta como um bem comum à luz da legislação, por se tratar de um bem que foi descrito com especificações usuais no mercado, o que ficou demonstrado na pesquisa feita com empresas do setor, além de contar com padrões de desempenho objetivamente detalhados neste ETP, de modo a possibilitar que a concorrência se dê, unicamente, com base no critério de preço. Para reforçar esse entendimento, citamos parte do relatório e voto do Ministro Benjamin Zymler, do Tribunal de Contas da União – TCU, no Acórdão nº 313/2004 Plenário, a respeito dessa temática, *in verbis*:

"(...) Tendo em vista o disposto no art. 1º, parágrafo único, da Lei nº 10.520/2002, acima citado, bem comum é aquele para o qual é possível definir padrões de desempenho ou qualidade, segundo Especificações usuais no mercado. Destarte, o bem em questão não precisa ser padronizado nem ter suas características definidas em normas técnicas. Da mesma forma, não se deve restringir a utilização do pregão à aquisição de bens prontos, pois essa forma de licitação também pode visar à obtenção de bens produzidos por encomenda. (Relatório do Ministro Relator)

(...)

"(...) Concluindo, salienta que, ao perquirir se um determinado bem pode ser adquirido por intermédio de um pregão, o agente público deve avaliar se os padrões de desempenho e de qualidade podem ser objetivamente definidos no edital e se as especificações estabelecidas são usuais no mercado. Aduzo que o objeto da licitação deve se prestar a uma competição unicamente baseada nos preços propostos pelos concorrentes, pois não haverá apreciação de propostas técnicas. Caso essas condições sejam atendidas, o pregão poderá ser utilizado. (Voto do Ministro Relator)."

- 14.2. A realização do presente registro de preços fundamentando-se no inciso III do artigo 3º do Decreto nº 11.462/2023, haja vista que se trata de uma ação em atendimento aos Estados, DF e Municípios no âmbito do Programa Caminho da Escola.

- 14.3. Considerando os elementos obtidos nos estudos preliminares realizados, esta Equipe de Planejamento avalia como viável o procedimento do RPN para eventual aquisição de ônibus escolar pelos municípios, estados e Distrito Federal, no âmbito do Programa Caminho da Escola.

- 14.3.1. Declaramos que o registro de preço nacional é viável e razoável, considerando os elementos colhidos durante os Estudos Preliminares. (Art. 6º, IN 58/2022).

[1] A atuação do programa caminho da escola no município de Cuité/PB: significações para a educação do campo / Larissa Amaro Dos Santos, - João Pessoa, 2021.

[2] <https://www.ess.co/blog/proconve-8-euro-6/>

[3] https://www.cobil.co/blog/proconve/#As_07_fases_do_Proconve

[4] <https://mecanicaonline.com.br/2022/10/as-mudancas-do-proconve-p8-nos-veiculos-pesados/>

[5] ALBUQUERQUE, Claudiano Manoel de et. al. Gestão de Finanças Públicas. 2ª ed., Brasília: 2008. – Área de Administração, Orçamento e Finanças, p. 25 e ss.

[6] OLIVEIRA, Adriano Alves. Título: Uma Breve Análise do Programa Caminho da Escola, no período de 2015 a 2019 no âmbito do Distrito Federal. 2020. Trabalho de Conclusão de Curso (Especialização em Avaliação de Políticas Públicas) – Escola Superior do Tribunal de Contas da União, Instituto Serzedello Corrêa, Brasília DF. 44f

- [7] "The effort to more or less systematically develop efficient and effective policies through the application of knowledge about policy means gained from experience, and reason, to development and adoption of courses of actions that are likely to succeed in attaining their desired goals and aims within specific policy contexts". HOWLETT, M. et. al. The elements of effective program design: a two-level analysis. Politics and Governance, v. 2, n. 2, p. 1-12, 2014.
- [8] Motivos da Evasão Escolar. FGV, in <http://191.241.229.250/bitstream/11465/1166/1/1789.pdf>.
- [9] https://www.sindipecas.org.br/sindinews/Economia/2023/RelatorioFrotaCirculante_2023.pdf
- [10] https://www.sindipecas.org.br/sindinews/Economia/2023/RelatorioFrotaCirculante_2023.pdf
- [11] https://sisweb.tesouro.gov.br/apex/f?p=2501:9:::9:P9_ID_PUBLICACAO:41843-MCASP
- [12] <http://normas.receita.fazenda.gov.br/sijut2consulta/link.action?naoPublicado=&idAto=81268&visao=compilado>
- [13] <https://www.gov.br/ibama/pt-br/assuntos/emissoes-e-residuos/emissoes/legislacao-emissoes>
- [14] <https://mobilidade.estadao.com.br/meios-de-transporte/veiculos-se-preparam-para-atender-a-legislacao-do-proconve-r8/>
- [15] https://anfavea.com.br/carta_digital/2023/janeiro/#p=5
- [16] <https://k8t3b3j9.rocketcdn.me/site/wp-content/uploads/2023/06/proje2023.pdf>
- [17] <https://www.gov.br/fnde/pt-br/ acesso-a-informacao/acoes-e-programas/acoes/compras-governamentais/compras-nacionais/carta-consulta-e-comunicados/2023-onibus-rural-escolar-geral-onibus-urbano-escolar-onurea-1>

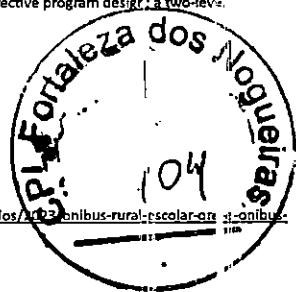

Documento assinado eletronicamente por TAYANA FERREIRA MACHADO, Coordenador(a) de Apoio ao Caminho da Escola, em 25/09/2023, às 17:16, conforme horário oficial de Brasília, com fundamento no art. 6º, caput e § 1º, do Decreto nº 8.539, de 8 de outubro de 2015, embasado no art. 9º, §§ 1º e 2º, da Portaria MEC nº 1.042, de 5 de novembro de 2015, respaldado no art. 9º, §§ 1º e 2º, da Portaria/FNDE nº 83, de 29 de fevereiro de 2016.



Documento assinado eletronicamente por NEUZA HELENA PORTUGAL DOS SANTOS, Coordenador(a)-Geral da Política do Transporte Escolar, Substituto(a), em 25/09/2023, às 17:28, conforme horário oficial de Brasília, com fundamento no art. 6º, caput e § 1º, do Decreto nº 8.539, de 8 de outubro de 2015, embasado no art. 9º, §§ 1º e 2º, da Portaria MEC nº 1.042, de 5 de novembro de 2015, respaldado no art. 9º, §§ 1º e 2º, da Portaria/FNDE nº 83, de 29 de fevereiro de 2016.



Documento assinado eletronicamente por GARIBALDI JOSÉ CORDEIRO DE ALBUQUERQUE, Técnico(a) de Nível Superior, em 25/09/2023, às 19:26, conforme horário oficial de Brasília, com fundamento no art. 6º, caput e § 1º, do Decreto nº 8.539, de 8 de outubro de 2015, embasado no art. 9º, §§ 1º e 2º, da Portaria MEC nº 1.042, de 5 de novembro de 2015, respaldado no art. 9º, §§ 1º e 2º, da Portaria/FNDE nº 83, de 29 de fevereiro de 2016.



A autenticidade deste documento pode ser conferida no site https://www.fnde.gov.br/sei/controlador_externo.php?acao=documento_conferir&id_orgao_acesso_externo=0, informando o código verificador 3751808 e o código CRC 913CAC7F



SUMÁRIO

1. DAS DEFINIÇÕES.....	02
2. DOS DOCUMENTOS DE REFERÊNCIA E COMPLEMENTARES.....	02
3. DAS ESPECIFICAÇÕES TÉCNICAS.....	05
4. DAS CONDIÇÕES GERAIS.....	40

ENCARTES

Encarte B.A - Termo de Garantia.

Encarte B.B - Cronograma de entrega para grandes lotes.

Encarte B.C - Planilha de Quilometragem Admitida na Entrega.

Encarte B.D - Ficha de Inspeção e Aceitação dos veículos.

Encarte B.E - Requisitos para apresentação das declarações das especificações técnicas / valores presentes no veículo.

Encarte B.F - Cor, Inscrição e Marcas Institucionais.

Encarte B.G - Dispositivos Refletivos de Segurança.

Encarte B.H- Identificação de Limite de Velocidade e de Disque Denúncia.

Encarte B.I - Identificação de Assentos Preferenciais.

Encarte B.J - Equipamento de Controle Operacional.

Encarte B.K - Estampa do Tecido das Poltronas.

Encarte B.L – Declaração de Ciência e Comprometimento com as Ações Corretivas e com as Regras de Comercialização do Protótipo.

Encarte B.M – Modelo de Cronograma de Produção e Entrega

Encarte B.N – Informativo de Comercialização do Protótipo

Encarte B.O – Procedimentos para Ensaio da Medição de Desempenho do Sistema de Ar-Condicionado em Ônibus Escolar.

1. DAS DEFINIÇÕES

1.1. **Ônibus Urbano Escolar Acessível Piso Alto – (ONUREA PA):** Para fins de entendimentos deste Caderno de Informações Técnicas, considera-se veículo ONUREA PA:

1.1.1. **Categoria M3:** Tipo ônibus projetados e construídos para o transporte de passageiros que tenham mais que oito assentos, além do assento do motorista, com Peso Bruto Total superior a 5,0 (cinco) toneladas.

1.2. **Tipo:**

1.2.1: **Ônibus Urbano Escolar Acessível Piso Alto – ONUREA PISO ALTO:** Ônibus com comprimento total máximo de 7.600 mm, capacidade de carga útil líquida de no mínimo 1.632 kg, com capacidade mínima para 23 (vinte e três) passageiros mais o condutor, sendo: 21 (vinte e um) estudantes sentados, mais 1 (um) box cadeirante, mais auxiliar. Admite-se configuração para 2 (dois) boxes cadeirante, mais 18 (dezoito) estudantes sentados, mais auxiliar, mais o condutor. O veículo deve ser equipado com dispositivo para transposição de fronteira, do tipo Plataforma Elevatória Veicular (PEV) para embarque e desembarque de estudante com deficiência, ou com mobilidade reduzida, especificado conforme item 3.1.3.14.1.

1.3. **Classificação:** Os veículos serão classificados conforme Tabela 1:

Tabela 1: Classificação dos veículos.

Classificação	Tipo	Comprimento máximo (mm)	Tolerância comprimento	Capacidade mínima tanque combustível (l)	Acessibilidade	Lotação (Capacidade mínima de passageiros)	*Capacidade mínima de carga útil líquida (kg)
PEQUENO	ONUREA PA	7.600	2%	100	PEV	21 estudantes sentados + 1 box cadeirante + 1 auxiliar + condutor	1.632

*Fonte: ABNT NBR 16558, itens 5.1.4, 5.1.6, ABNT NBR 15570, item 6.3.1.

1.4. **Trajeto de entrega:** percurso em quilômetros (km), percorrido pelos ônibus escolares, do endereço comercial do Contratado (local de produção) até o endereço comercial do Contratante (local de entrega), conforme disposto no **Encarte B.C deste CIT**, verificadas as estimativas para distribuição regional (**Encarte B.B deste CIT**).

1.5. **Manual do Usuário:**

Deverá constar 1 (uma) unidade impressa e colorida do manual do usuário dentro do portaluvas de cada veículo, contendo, no mínimo, os seguintes pontos de instrução de operação, manutenção e localização dos sistemas:

- PEV – Plataforma Elevatória Veicular (ONUREA Piso Alto);
- Saídas de emergência;
- Sistema de Ar-Condicionado;
- Alertas e sistema de regeneração do sistema de conversão catalítica (EURO VD);
- Caixa de fusíveis, fusíveis e chave geral;
- Teclas do painel, luzes-espia e de advertência;
- Faróis;
- Estepe, macaco, chave de rodas e ferramentas;
- Cronotacógrafo;
- Extintores;
- Operação e partida do veículo com as portas fechadas;
- Fixação da cadeira de rodas no box;
- Fixação da cadeira de rodas fechada no veículo;

- n) Sistema de suspensão (ONUREA PISO BAIXO);
o) Capacidade dos reservatórios do veículo (óleo, combustível, ARLA, sistema de arrefecimento, sistema do limpador do para-brisa);
p) Qualquer outro equipamento/material/sistema exigido por força de legislação específica.

1.5.1 O conjunto composto pelos seguintes documentos deverá ser disponibilizado integralmente, em meio virtual, para acesso pela internet, por meio de QR Code ou link estampado no manual do usuário impresso ou em local de fácil visualização pelo condutor, no interior do veículo: manual do chassi, manual da carroçaria, manual do cronotacógrafo, manual da plataforma elevatória veicular (PEV), manual do ar condicionado e manuais dos equipamentos e acessórios complementares, todos coloridos e em português.

2. DOS DOCUMENTOS DE REFERÊNCIA E COMPLEMENTARES

2.1. Para a produção e comercialização do ônibus urbano escolar acessível, objeto do presente CIT, é obrigatória a observação das referências dispostas em normas técnicas e legislações de trânsito e ambiental vigentes, em especial àquelas diretamente relacionados ao objeto, conforme subitens a seguir, sob pena de não conformidade:

2.1.1. Lei nº 9.503/1977, que institui o Código de Trânsito Brasileiro (CTB), e suas atualizações.

2.1.2. Resolução Contran abaixo, e suas atualizações:

Nº 758/2018 Estabelece requisitos de localização, identificação e iluminação dos controles indicadores e lâmpadas piloto dos veículos automotores e elétricos.

Nº 912/2022 Estabelece os equipamentos obrigatórios para a frota de veículos em circulação e dá outras providências;

Nº 915/2022 Dispõe sobre os procedimentos para avaliação dos sistemas de freios de veículos e sobre a obrigatoriedade do uso do sistema antitravamento das rodas (ABS) e/ou frenagem combinada das rodas (CBS).

Nº 919/2022 Estabelece as especificações para os extintores de incêndio de instalação obrigatória ou facultativa nos veículos automotores.

Nº 924/2022 Retificação. - Consolida normas sobre a utilização obrigatória de espelhos retrovisores, equipamento do tipo câmera-monitor ou outro dispositivo equivalente, nos veículos destinados ao transporte coletivo de escolares.

Nº 936/2022 Dispõe sobre a obrigatoriedade da instalação de dispositivo de aviso de não afivelamento dos cintos de segurança.

Nº 938/2022 Dispõe sobre requisitos técnicos mínimos do registrador instantâneo e inalterável de velocidade e tempo (cronotacógrafo).

Nº 948/2022 Estabelece os requisitos técnicos para o emprego de película retrorrefletiva em veículos.

Nº 951/2022 Estabelece os requisitos de instalação e os procedimentos de ensaios de cintos de segurança, ancoragem e apoios de cabeça dos veículos automotores.

Nº 952/2022 Estabelece as especificações técnicas para a fabricação e a instalação de para-choques traseiros nos veículos de fabricação nacional ou importados das categorias N2, N3, O3 e O4.

Nº 959/2022 Estabelece os requisitos de segurança para veículos de transporte de passageiros tipos micro-ônibus e ônibus, categoria M3, de fabricação nacional e importados.

Nº 960/2022 Dispõe sobre os requisitos de segurança de vidros, a visibilidade para fins de circulação, o uso de vidros em veículos blindados e o uso de medidores de transmitância luminosa.

Nº 966/2022 Dispõe sobre os requisitos técnicos dos espelhos retrovisores dos veículos.

Nº 970/2022 Dispõe sobre as características e especificações técnicas dos sistemas de sinalização, de iluminação e seus dispositivos, bem como sobre o uso de lanternas especiais em veículos.

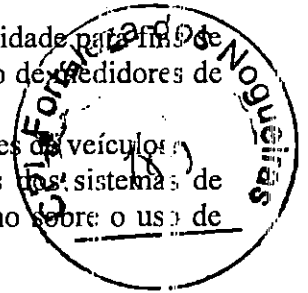

2.1.3. Portaria DENATRAN/SENATRAN abaixo, e suas atualizações:

Nº 190/2009, *Estabelece o procedimento para a concessão do código de marca/modelo/versão de veículos do Registro Nacional de Veículos Automotores - Renavam.*

Nº 990/2022, *Estabelece o procedimento para homologação de veículos e equipamentos veiculares, concessão do código de marca/modelo/versão de veículos do Registro Nacional de Veículos Automotores e emissão do Certificado de Adequação à Legislação de Trânsito, para efeito de pré-cadastro, registro e licenciamento no Sistema Nacional de Trânsito*

2.1.4. Normas ABNT abaixo, e suas atualizações:

ABNT NBR 11003:2010 Tintas — Determinação da aderência

ABNT NBR 14022:2011 Acessibilidade em veículos de características urbanas para o transporte coletivo de passageiros;

ABNT NBR 15570:2021 Fabricação de veículos acessíveis de categoria M3 com características urbanas para transporte coletivo de passageiros - Especificações técnicas.

NBR 7337:2014 Veículos rodoviários automotores - Cintos de segurança - Requisitos e ensaios

ABNT NBR 9491:2015 Vidros de segurança para veículos rodoviários - Requisitos

ABNT NBR 10966 Veículos rodoviários automotores - Sistema de freio.

ABNT NBR 6091:2015 Veículos rodoviários automotores - Ancoragens de cintos de segurança, sistema de ancoragem ISOFIX e ancoragem do tirante superior ISOFIX - Localização e resistência à tração

ABNT NBR 15646:2016 Acessibilidade - Plataforma elevatória veicular e rampa de acesso veicular para acessibilidade de pessoas com deficiência ou mobilidade reduzida, em veículo de transporte de passageiros de categorias M1, M2 e M3 - Requisitos.

ABNT NBR 16558:2017 Fabricação de veículos acessíveis de categorias M2 e M3 para transporte escolar em áreas urbanas - Especificações técnicas.

ABNT NBR 5426:1989 Planos de amostragem e procedimentos na inspeção por atributos.

ABNT NBR 9714:2000 Veículo rodoviário automotor - Ruído emitido na condição parado

ABNT NBR 13776:2021 Veículos rodoviários automotores, seus rebocados e combinados - Classificação

ABNT NBR ISO 1585 Veículos rodoviários - Código de ensaio de motores - Potência líquida efetiva

ABNT NBR ISO 1176 Veículos rodoviários automotores - Massas - Vocabulário e códigos

2.1.5. Resoluções Conselho Nacional de Metrologia, Normalização e Qualidade Industrial abaixo, e suas atualizações:

Conmetro nº 06/2008 Dispõe sobre a vinculação da norma ABNT NBR 15570:2008 Especificações Técnicas para Fabricação de Veículos com Características Urbanas para Transporte Coletivo de Passageiros ao Decreto nº 5.296/2004 e sobre a revogação da Resolução Conmetro nº 01/1993.

Conmetro nº 01/2009 Dispõe sobre o prazo de vigência dos subitens relacionados no Parágrafo Primeiro da Resolução Conmetro nº 06/2008, que vinculou a norma ABNT NBR 15570:2008 - Especificações Técnicas para Fabricação de Veículos com Características Urbanas para Transporte Coletivo de Passageiros ao Decreto nº 5.296/2004 e sobre a revogação da Resolução Conmetro nº 01/93.

2.1.6. Resoluções Conselho Nacional de Meio Ambiente – Conama abaixo, e suas atualizações:

Conama nº 272/2000 Dispõe sobre os limites máximos de ruído para os veículos nacionais e importados em aceleração, exceto motocicletas, motonetas, ciclomotores e veículos assemelhados.

Conama nº 490/2018 Estabelece a Fase PROCONVE P8 de exigências do Programa de Controle da Poluição do Ar por Veículos Automotores - PROCONVE para o controle das emissões de gases poluentes e de ruído para veículos automotores pesados novos de uso rodoviário e dá outras providências.

2.1.7. Norma Regulamentadora - NR 15/1978 do Ministério do Trabalho e do Emprego e suas atualizações.

2.1.8. Portarias INMETRO abaixo, e suas atualizações:

Nº 36/2021 Aprova o Regulamento Técnico da Qualidade e os Requisitos de Avaliação da Conformidade para Dispositivos para Transposição de Fronteira – Consolidado.

Nº 60/2022 Aprova o Regulamento Técnico da Qualidade e os Requisitos de Avaliação da Conformidade para Plataformas Elevatórias Veiculares para Veículos com Características Urbanas - Consolidado.

Nº 213/2021 Aprova os Requisitos de Avaliação da Conformidade para Agente Redutor Líquido de NOx Automotivo - ARLA 32 - Consolidado.

Nº 379/2021 Aprova o Regulamento Técnico da Qualidade e os Requisitos de Avaliação da Conformidade para Pneus Novos - Consolidado.

Nº 481/2021 Aprova o Regulamento Técnico Metrológico consolidado para cronotacógrafos

Nº 501/2021 Aprova os Requisitos de Avaliação da Conformidade para Rodas Automotivas - Consolidado.

Nº 91/2022 Aprova o Regulamento Técnico Metrológico consolidado para a execução das atividades materiais e acessórias que subsidiam as verificações subsequentes de cronotacógrafos.

Nº 108/2022 Aprova os Requisitos de Avaliação da Conformidade para Extintores de Incêndio - Consolidado.

Nº 145/2022 Aprova os Regulamentos Técnicos da Qualidade e os Requisitos de Avaliação da Conformidade para Componentes Automotivos – Consolidado.

2.1.9. Demais Resoluções e Portarias aplicáveis aos veículos para transporte coletivo de estudantes, publicadas pelo: Contran, Conama, Denatran, Senatran, Ibama e Inmetro:

3. DAS ESPECIFICAÇÕES TÉCNICAS

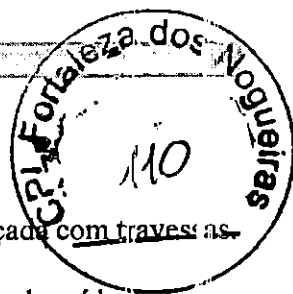

3.1. Sistemas e Componentes

3.1.1. Chassi

3.1.1.1. Plataforma (estrutura)

3.1.1.1.1. A plataforma deve ser constituída por longarinas e reforçada com travessas.

3.1.1.1.2. O balanço dianteiro não deve ser superior a 1.600 mm.

3.1.1.1.3. A plataforma deve permitir ângulos mínimos de entrada e de saída de rampa (Figura 1), conforme apresentado na Tabela 2, considerando os ônibus com suas massas em ordem de marcha, e a norma ABNT NBR ISO 1176 e suas atualizações:

Tabela 2: Ângulo Mínimos de entrada e saída de rampa dos veículos.

Tipo	Ângulo de Entrada (AE)	Ângulo de Saída (AS)
ONUREA PA	7,0°	7,0°

Fonte: Programa Caminho da Escola



Figura 1 - Imagem ilustrativa.

3.1.1.2. Trem de Força

3.1.1.2.1. O motor deve ser dotado de gerenciamento eletrônico de injeção, estar posicionado na parte dianteira da plataforma.

3.1.1.2.2. O motor deve possuir potências e torques mínimos, conforme valores descritos na Tabela 3 (tolerância de -5%).

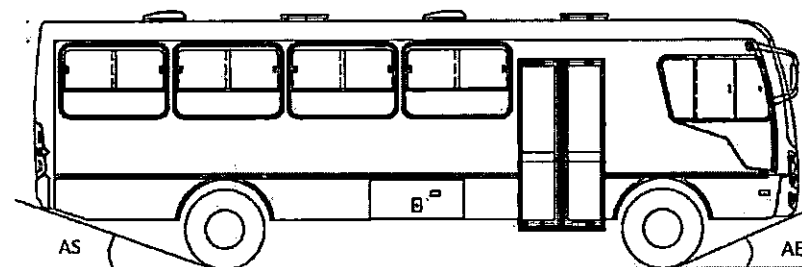
Tabela 3: Potência e torque mínimos dos veículos.

Tipo	Potência Mínima (Kw)	Torque Mínimo (Nm)
ONUREA PA	110	450

Fonte: Programa Caminho da Escola

3.1.1.2.3. As medições da potência e do torque devem estar em conformidade com as determinações da norma ABNT NBR ISO 1585 e suas atualizações.

3.1.1.2.4. Deve ser equipado com dispositivo de bloqueio de ignição com marcha engatada.

3.1.1.2.5. Deve ser equipado com dispositivo que inative o pedal do acelerador ajustado para velocidade de 70 km/h.

3.1.1.2.6. O bocal de saída do sistema de exaustão do motor deve estar localizada na traseira, inclinado para baixo (20° a 25° em relação ao plano horizontal), com a tubulação em posição horizontal.

3.1.1.2.7. A transmissão pode ser manual e sincronizada, ou automática, ou automatizada.

3.1.1.2.8. Haverá, no Termo de Referência, um item específico para cada tipo de transmissão, indicando o quantitativo a ser licitado.

3.1.1.2.9. A embreagem deve ter acionamento hidráulico ou pneumático nos itens com transmissão manual e sincronizada.

3.1.1.2.10. O eixo traseiro motriz deve ter rodados duplos.

3.1.1.3. Sistema de Direção

3.1.1.3.1. O sistema de direção deve possuir assistência hidráulica ou elétrica.

3.1.1.4. Sistema de Suspensão e de Rodagem (Rodas e Pneus)

3.1.1.4.1. Deve ser equipado com 02 (dois) eixos, sendo: 01 (um) um traseiro, traivo e 01(um) dianteiro, direcional.

3.1.1.4.2. 3.2.1.4.2. Pode possuir suspensão metálica, preferencialmente, com molas parabólicas ou trapezoidais semielípticas, mista ou pneumática, não sendo necessário possuir o mesmo tipo de suspensão em ambos os eixos.

3.1.1.4.3. Deve ser equipado com 7 (sete) rodas estampadas em aço e seus respectivos pneus conforme registrado na Tabela 4, sendo 1 (um) conjunto sobressalente (estepe), e ambos (rodas e pneus) devem ser de fabricação corrente com a devida certificação compulsória e registro junto ao Inmetro.

Tabela 4: Pneus dos veículos.

Tipo	Largura do Aro (pol)	Diâmetro do Aro (pol)
ONUREA PA	6,00	17,5

Fonte: Programa Caminho da Escola

3.1.1.4.4. As rodas devem ser pintadas na cor alumínio ou tonalidades próximas.

3.1.1.4.5. As rodas que não tenham os parafusos posicionados no lado de dentro (*off set* negativo), deverão ser equipadas com protetor de roda, em formato de calota única, ou com protetor individual para cada porca e parafuso, permitindo a preservação dos parafusos de fixação.

3.1.1.4.6. Deve ser equipado, com pneus radiais, sem câmara, desenvolvido para uso urbano e/ou regional para transporte de estudantes, em condições de tráfego intenso com diversas paradas, velocidade média baixa, com constantes alterações de aplicação entre asfalto, concreto, pavimentação de pedras e com alto grau de abrasão.

3.1.1.4.7. Os pneus radiais do veículo obedecerão a banda de sua rodagem, e nos eixos dianteiro e traseiro devem ser equipados com pneus direcionais (Figura 2).



Figura 2 - Imagem ilustrativa (modelo pneu direcional)

3.1.1.4.8. Os pneus devem possuir a devida certificação compulsória e registro junto ao Inmetro.

3.1.1.4.9. Os pneus devem possuir as medidas e possuírem a aplicação conforme Tabela 5 a seguir:

Tabela 5: Aplicação e medidas dos Pneus dos veículos.

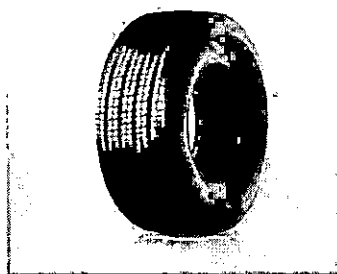
Tipo	Medidas	Aplicação			
		Tipo de uso	Modelo	Dianteiro	Traseiro
ONUREA PA	215/75 R17.5	Regional ou urbano	Radial sem câmara	Direcional	

Fonte: Programa Caminho da Escola

3.1.1.5. Sistema Elétrico

3.1.1.5.1. Deve ser equipado com chave geral eletromagnética na caixa de baterias com comando no posto do motorista, de fácil acesso. Porém, esta deve possuir proteção quanto ao acionamento involuntário, pelo condutor. Adicionalmente, deve haver uma chave geral, com acionamento manual, posicionada no compartimento destinado às baterias.

3.1.1.5.1.1. Quando do acionamento da chave geral, não devem ser desativadas as funções do registrador eletrônico instantâneo inalterável de velocidade e tempo (cronotacógrafo), incluindo o painel de leitura do display de cristal líquido (LCD), além das luzes de emergência (pisca alerta) (**Encarte B.J deste CIT**). Todos os demais circuitos devem permanecer desligados, bem como as luzes dos interruptores e do painel de controles devem manter-se apagadas.

3.1.1.5.1.2. No caso de a chave geral ser acionada com o motor em condição de funcionamento, este deverá permanecer nesta condição, incluindo os sistemas elétricos, e até que a chave de ignição seja desligada. Após o desligamento da ignição, o motor e o sistemas elétricos não poderão voltar a funcionar até que a chave geral seja reativada.

3.1.1.5.2. O sistema elétrico deve atender ao especificado nos itens 5.3 da norma ABNT NBR 15570/2021 e suas atualizações.

3.1.1.5.3. Deve estar equipado com alternador(es) de corrente com capacidade igual ou superior a 150Ah, no mínimo.

3.1.1.5.4. Deve ser equipado com sistema elétrico de 24 V DC, deve possuir 02 (duas) baterias com capacidade individual mínima de 100 Ah.

3.1.1.5.4.1. As baterias devem possuir as certificações compulsórias e registros junto ao Inmetro e estarem acondicionadas em uma única estrutura metálica devidamente iluminada e com dreno, e o seu deslocamento deve ser de fácil operação.

3.1.1.5.4.2. Caso as baterias sejam acondicionadas em estrutura metálica com material sujeito à corrosão, deverá receber tratamento anticorrosivo.

3.1.1.6. Sistema de Freios

3.1.1.6.1. Deve ser equipado com freio de serviço pneumático, com regulagem automática do sistema de freio.

3.1.1.6.2. O freio de estacionamento deve ter acionamento pneumático.

3.1.1.6.3. Devem ser atendidos os critérios definidos na norma ABNT NBR 10956 e suas atualizações, para o método de ensaio e os requisitos mínimos para avaliação dos sistemas de freios.

3.1.1.6.4. Deve possuir sistema de freio motor com atuação no sistema de escapamento através de borboleta.

3.1.1.7. Raio de Giro

3.1.1.7.1. Os valores dos raios de giro do veículo devem obedecer aos limites de manobrabilidade (esterçamento) conforme indicado na Tabela 6. Esses valores são relativos a uma curva de 360° (Figura 3).

Tabela 6: Valores dos Raios de Giro dos veículos.

Tipo	Raios de Giro (mm)			
	Manobrabilidade			
	REEP (máximo)	REEG (máximo)	RIEG (mínimo)	ARDT (máximo)
ONUREA PA	12.500	11.500	1.500	1.000
Condição de Esterçamento	máximo	máximo	qualquer *	máximo

Nota: *Desde que os veículos estejam percorrendo um trajeto inscrito no REEP.

Legendas:

- REEP - raio externo entre paredes;
- REEG - raio externo entre guias;
- RIEG - raio interno entre guias;
- ARDT - avanço radial de traseira.

Fonte: Programa Caminho da Escola



Figura 3 - Imagem ilustrativa.

3.1.2. Carroçaria

3.1.2.1. Gabinete Externo

3.1.2.1.1. As tampas do bocal do tanque de combustível e do tanque Redutor Líquido de NOx Automotivo (Arla 32), quando o veículo for equipado com SCR devem estar protegidas de poeira e lama por meio de duto flexível, interligando a carroçaria ao tanque de combustível, e deve possuir dreno. Este duto não deve interferir na operação de abertura e fechamento do bocal.

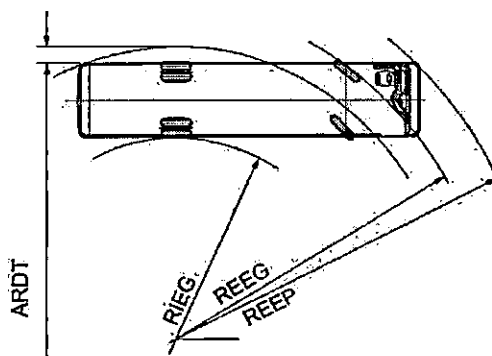
3.1.2.1.1.1 A posição do bocal do tanque de combustível deve ser colocada de forma que não dificulte a abertura da tampa do bocal e, conseqüentemente, seu abastecimento, obedecendo a capacidade mínima do tanque estabelecida no item 1.3.

3.1.2.1.2. Todos os componentes estruturais devem receber tratamento anticorrosivo e antirruído.

3.1.2.2. Comprimento Total

3.1.2.2.1. O comprimento total dos veículos deve estar em conformidade com os valores estabelecidos na Tabela 7.

Tabela 7: Comprimento total dos veículos.

Tipo	Comprimento da Carroçaria (mm)	Tolerância
ONUREA PA	≤ 7.600	2%

Fonte: Programa Caminho da Escola

3.1.2.2.2. O comprimento total é a distância entre 02 (dois) planos verticais perpendiculares ao plano longitudinal médio do veículo e que tangenciam a dianteira e a traseira da carroçaria.

3.1.2.2.3. Todos os componentes do veículo, inclusive qualquer um que se projete da dianteira ou traseira (para-choques, etc.), devem estar contidos entre esses 02 (dois) planos, exceto ganchos para conexão de reboque.

3.1.2.2.4. A medida dimensional do balanço traseiro do veículo deve ser de, no máximo, 71% da medida dimensional do entre eixos.

3.1.2.3. Largura Interna

3.1.2.3.1. A largura interna dos veículos deve estar em conformidade com a especificação da Tabela 8.

Tabela 8: Largura Interna dos veículos.

Tipo	Largura Interna (mm)	Tolerância
ONUREA PA	2.100	+3%

Fonte: Programa Caminho da Escola

3.1.2.3.2. Havendo largura interna maior do que a definida no subitem 3.1.2.3.1, respeitadas as tolerâncias, os bancos dos estudantes devem ser aumentados no seu comprimento em valor igual a esta diferença, mantendo-se inalterada a dimensão de 300 mm de largura do corredor de circulação, conforme subitem 3.1.3.5. deste CIT.

3.1.2.4. Largura Externa

3.1.2.4.1. A largura externa máxima do veículo deve ser medida pela distância entre 02 (dois) planos paralelos ao plano longitudinal médio, e que o tangenciam em ambos os lados deste plano, esta largura deve ser de no máximo de 2.600 mm.

3.1.2.4.2. Na determinação da largura estão incluídas todas as partes do veículo, inclusive qualquer projeção lateral, como, por exemplo, para-choques, perfis, frisos laterais, sapatos das rodas e aros de rodas. Estão excluídos da referência dimensional os espelhos retrovisores externos, as luzes de sinalização, os indicadores de pressão dos pneus (quando aplicados) e qualquer projeção dos degraus de escada ou de plataforma elevatória veicular, quando necessariamente tecnicamente.

3.1.2.5. Altura Externa

3.1.2.5.1. A altura externa máxima dos veículos entre o plano de apoio e um plano horizontal tangente à sua parte mais alta deve ser de 3.800 mm, considerando todos os componentes fixos entre estes 02 (dois) planos.

3.1.2.6. Para-Choque

3.1.2.6.1. Deve ser equipado, em cada extremidade, com para-choque do tipo envolvente, devidamente reforçado na parte interna para absorver impactos, com extremidades curvas ou anguladas, com as faces inferiores alinhadas com as faces inferiores das saias das carroçarias.

3.1.2.6.2. A altura máxima dos para-choques deve ser obtida entre o plano da face inferior, do seu ponto central ao plano de apoio das rodas, estando o veículo com sua massa em ordem de marcha, conforme disposto na norma ABNT NBR ISO 1176 e suas atualizações.

3.1.2.6.3. A altura máxima do para-choque traseiro em relação ao plano de apoio das rodas é de 650 mm.

3.1.2.6.4. Devem ser instalados no para-choque traseiro, sensores de aproximação conjugado com o acionamento da marcha ré.

3.1.2.7. Saias

3.1.2.7.1. A altura mínima das saias laterais da carroçaria em relação ao plano de apoio às rodas, medida no centro do entre eixos, deve estar em conformidade com a Tabela 9:

Tabela 9: Saias laterais dos veículos.

Tipo	Altura mínima da Saia (mm)
ONUREA PA	380

Fonte: Programa Caminho da Escola

3.1.2.7.2. A altura da saia lateral deve ser medida no centro do entre eixos, desconsiderando as regiões da porta de serviço.

3.1.2.7.3. Os componentes veículo, tais como: tanque de combustível; tanque de água; e sistema de escapamento não devem ultrapassar a linha da saia (tolerância de 100 mm abaixo da saia).

3.1.2.7.4. Devem ser instalados reforços internos (metálicos) nas saias dianteiras.

3.1.2.8. Sistema de Iluminação Externa e de Sinalização

3.1.2.8.1. O conjunto óptico do veículo deve ser ajustado conforme o projeto de cada fornecedor, atendendo as respectivas resoluções do Contran.

3.1.2.8.2. Deve dispor de lanternas intermitentes de luz branca, dispostas nas extremidades da parte superior dianteira e de luz vermelha dispostas nas extremidades da parte superior traseira, ativadas em conjunto com o acionamento da porta de serviço.

3.1.2.8.3. Deve ser provido de lanterna de freio elevada (brake light) instalada na máscara traseira, com seu centro geométrico sobre a linha central vertical do veículo e seu

funcionamento deve ser conjugado exclusivamente com as luzes de freio. A intensidade de luminosidade da lanterna elevada deve garantir, no mínimo, a mesma luminosidade produzida pelas demais luzes de freio.

3.1.2.8.4. Deve ser provido de 02 (duas) lanternas de marcha ré, sendo que a intensidade de luz emitida por cada uma delas deve ser de, no máximo, 900 (novecentas) candelas em direção abaixo do plano horizontal, de acordo com a CONTRAN 970/2022.

3.1.2.8.5. Para efeito de segurança na utilização de marcha ré, deve ser incorporado um sinal de alerta com pressão sonora de 90 dB(A), sendo admitida a tolerância de ± 3 dB(A), associado ao engate da marcha ré, com frequência entre 500 Hz e 3.000 Hz. A medição deve ocorrer a 1 000 mm da fonte em qualquer direção, junto à parte traseira externa do veículo e com o motor ligado.

3.1.2.8.6. Deve ser utilizado dispositivo atenuador noturno com redução de até 15 dB (A), mediante conjugação com as luzes de posição do veículo.

3.1.2.8.7. Deve possuir, em cada lado da carroçaria, em distâncias aproximadamente iguais, lanternas na cor âmbar, agrupadas a retrorrefletores, conforme previsto nas Resoluções Contran n.º 970/2022, e suas atualizações.

3.1.2.9. Comunicação Visual e Tátil

3.1.2.9.1. No projeto de comunicação visual interna e externa do veículo, devem ser atendidos todos os conceitos e critérios definidos na seção 7 da norma ABNT NBR 14022/2011 e suas atualizações.

3.1.2.9.1.1 No projeto de comunicação visual e tátil do veículo, não se aplicam os subitens 7.2.3.2, 7.2.3.3, 7.2.3.4, 7.3.2.3 e 7.3.6.3 da norma ABNT NBR 14022/2011.

3.1.2.9.2. Deve possuir 04 (quatro) SIA (Símbolo Internacional de Acesso), localizados: 01 (um) no para-brisa; 01 (um) no painel traseiro; 01 (um) na lateral direita; e 01 (um) na lateral esquerda, próximo à janela do condutor.

3.1.2.9.2.1. Os SIA devem ser protegidos com verniz, exceto o aplicado no para-brisa, com espessura de camada adequada para a manutenção de suas integridades.

3.1.2.9.2.2. O SIA localizado na lateral direita deve ser posicionado próximo a porta de serviço.

3.1.2.9.2.3. O SIA localizado no para-brisa deve ser afixado, obrigatoriamente, na porção inferior direita deste.

3.1.2.9.3. Devem ser utilizadas simbologias específicas em todas as informações e orientações existentes no interior do veículo.

3.1.2.9.4. Deve ser aplicado dispositivo de sinalização tátil nas colunas e/ou balaústres próximas às poltronas preferenciais.

3.1.2.9.5. A cor externa do veículo deve ser “Amarelo Escolar” (referência da cor: 1.25Y 7/12 - Tabela de Cartelas Munsell), pintada em sistema poliuretano bicomponente, com espessura da camada seca de no mínimo 60 μ m, sem prejuízo da faixa definida abaixo.

3.1.2.9.6. Na traseira e nas laterais das carroçarias, deve ser pintada, em toda a sua extensão, uma faixa horizontal com as seguintes especificações: cor preta com 400 mm \pm 10 mm de altura, a meia altura da carroçaria, na qual deve ser inscrita, em letras maiúsculas, o dístico “ESCOLAR”, na tipologia Arial, com altura da letra de 280 mm \pm 10 mm, na cor “Amarelo Escolar”, pintado em sistema poliuretano bicomponente, e espessura da camada seca de no mínimo 60 μ m.

3.1.2.9.7. Deve ser pintada ou adesivada no vidro do para-brisa uma película na cor preta para proteção solar do condutor, com altura de 280mm \pm 10mm, contendo de forma centralizada o dístico “ESCOLAR”, na cor amarela, com altura da letra de 200mm \pm 5mm, na tipologia Arial, devendo ser legível pelo lado externo do veículo.

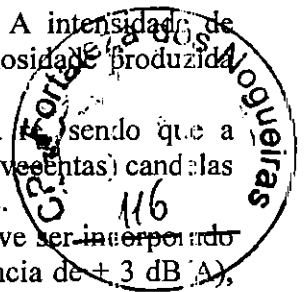

3.1.2.9.8. Não é permitida a instalação de caixa de vista.

3.1.2.9.9. Nas laterais direita e esquerda do veículo, no centro da altura da faixa de identificação definida no **Item 3.1.2.9.6**, devem ser pintadas ou adesivadas, devendo ser protegidas com verniz, as imagens do **Encarte B.F deste CIT**.

3.1.2.9.10. Excepcionalmente, por solicitação formal do FINE, as marcas institucionais poderão ser ajustadas bem como, por solicitação formal do ente federado, poderá ser acrescida a marca institucional local.

3.1.2.9.11. Na máscara traseira do veículo, devem ser pintadas ou adesivadas, as imagens do **Encarte B.H deste CIT**, devendo ser protegidas com verniz.

3.1.2.9.12. Na máscara traseira do veículo deve ser afixado um adesivo refletivo na cor preta, protegido por verniz, contendo a expressão "**Disque Denúncia: 0800 616161**", na tipografia Arial, devendo ser protegido com verniz - **Encarte B.H deste CIT**.

3.1.2.9.13. Na máscara traseira da carroçaria, deve ser afixada uma placa de sinalização de limitação de velocidade confeccionada em adesivo refletivo, devendo ser protegida com verniz - **Encarte B.H deste CIT**.

3.1.2.9.14. Os dispositivos refletivos de segurança devem ser afixados respeitando-se os posicionamentos, equidistantes de, no mínimo, 3 (três) dispositivos ao longo da medida do entre eixos, 2 (dois) ao longo da medida do balanço traseiro, 1 (um) ao longo da medida do balanço dianteiro, e 4 (quatro) na traseira, de acordo com o estabelecido na Resolução Contran nº 959/2022, alternando os segmentos de cores (vermelho e branco), dispostos horizontalmente e distribuídos de forma uniforme, observando que as extremidades externas localizadas na traseira dos ônibus devem ser vermelhas. - **Encarte B.G deste CIT**.

3.1.2.10. Painel Traseiro

3.1.2.10.1. O painel traseiro deve ser totalmente fechado, sem área envidraçada.

3.1.2.10.2. Deve existir, no painel traseiro, compartimento com acesso externo, para a guarda do conjunto sobressalente (estepe) e dos equipamentos mínimos necessários para a sua substituição (macaco hidráulico e chave de roda), triângulo, dispositivos para rebocar, dispositivo para acionamento de emergência da PEV e ferramenta específica para retirada dos bloqueios de janela no caso de inoperância do ar-condicionado.

3.1.2.10.2.1. As ferramentas obrigatórias e demais dispositivos devem possuir sistema de fixação, rígida ou flexível, para perfeita retenção durante o deslocamento do veículo.

3.1.2.10.3. O compartimento deve possuir internamente no mínimo duas luminárias com intensidade mínima de 15 lux cada, e potência mínima de 2,5 W cada, instaladas na parte interna da tampa traseira e com acionamento conjugado a abertura da tampa, devendo possuir dispositivo do tipo lençol de borracha para proteção do para-choque durante o procedimento de operação do estepe.

3.1.2.10.4. A guarda e a retirada do estepe deverão ser executadas através da utilização de um dispositivo embarcado que possibilite a realização dessas operações por apenas 01 (uma) única pessoa.

3.1.2.11. Porta de Serviço e Degraus

3.1.2.11.1. A porta de serviço do veículo deve ser posicionada atrás do eixo dianteiro (direcional), o mais próximo possível deste, atendendo os requisitos técnicos e construtivos.

3.1.2.11.2. O vão livre mínimo para passagem deve ser conforme parâmetros da Tabela 10:

Tabela 10: Vão Livre da Porta de Serviço e Degraus dos veículos.

Tipo	Largura (mm)	Altura (mm)
ONUREA PA	950	1.700

3.1.2.11.2.1. A altura deve ser verificada a partir do nível do primeiro degrau da escada ao marco superior da porta.

3.1.2.11.3. Para efeito da largura útil da porta de serviço, deve ser garantida uma altura entre 700 e 1.600 mm (tolerância de +5%), relativa ao nível do primeiro degrau, sendo que a dimensão pode ser reduzida em até 100 mm quando esta medição for feita no nível do pega-mãos (Figura 4).



Figura 4 - Imagem ilustrativa.

3.1.2.11.4. A porta de serviço deve ser do tipo urbana, folha dupla e o seu sistema de movimentação deve ser pneumático.

3.1.2.11.5. As folhas da porta de serviço devem abrir de forma que o seu lado interno fique voltado para a área de acesso do veículo e a sua projeção para o lado externo do veículo não seja maior que 350 mm. A abertura e fechamento da porta devem ser feitas na velocidade máxima de 0,33 m/s.

3.1.2.11.6. Os dispositivos de movimentação da porta de serviço não podem ser posicionados de forma a obstruir a passagem, nem colocar em risco a integridade física dos estudantes, tanto no embarque como no desembarque.

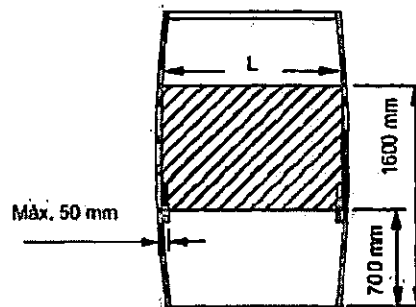
3.1.2.11.7. A porta de serviço deve conter área envidraçada em sua parte superior e inferior que corresponda a no mínimo 60% de sua área de superfície.

3.1.2.11.8. Todos os vidros utilizados devem ser de segurança, conforme disposto nas normas ABNT NBR 9491 e Resolução Contran nº 960/2022 e suas atualizações.

3.1.2.11.9. A porta de serviço deve contar com dispositivos que permitam, em caso de emergência, a abertura manual, pelo interior do veículo e pelo seu lado externo.

3.1.2.11.10. No lado interno do veículo, o mecanismo do dispositivo de emergência deve estar posicionado na coluna entre a porta de serviço e a janela dianteira direita, ao alcance dos estudantes, em uma altura máxima de 1.500 (mm) do piso, devidamente protegido para evitar o seu acionamento acidental (Figuras 5 e 6).



Figura 5 - Imagem ilustrativa.



Características

- dimensões: 85 mm (comprimento) × 55 mm (largura);
- fonte: tipologia Helvética ou similar;
- cor das letras: preto;
- cor do fundo: amarelo;
- cor dos contornos: preto

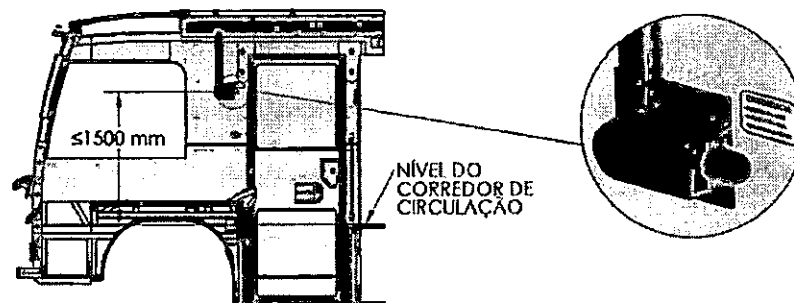
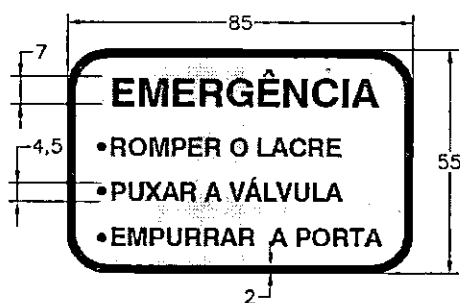

Figura 6 - Imagem ilustrativa.

3.1.2.11.10.1. O dispositivo de emergência de abertura da porta de serviço deve ser instalado de modo que sua atuação não seja permitida com o veículo em movimento.

3.1.2.11.10.2. Deve ser instalado sinal ótico e sonoro no painel de controlos do posto de comando para indicar porta aberta, no caso de acionamento do dispositivo de emergência de abertura das portas, abertura decorrente de ato de vandalismo, situação técnica involuntária.

3.1.2.11.11. O procedimento de abertura e fechamento da porta de serviço do veículo deve ser feito exclusivamente pelo condutor, deve ter um sistema de segurança que não permita a abertura da porta de serviço quando em circulação.

3.1.2.11.11.1. Deve haver um sistema automático e integrado que impeça o movimento do veículo enquanto as portas estiverem abertas, garantindo que o veículo esteja totalmente parado (0 km/h) para o embarque e desembarque de passageiros.

3.1.2.11.11.2. O sistema deve liberar o movimento do veículo somente com o fechamento completo da porta de serviço, por meio de tecnologia que interprete a condição de "porta fechada". O sistema de bloqueio da porta de serviço deve também liberar o funcionamento do acelerador do veículo, somente com a porta fechada.

3.1.2.11.11.3 A válvula externa para abertura e fechamento manual da porta de serviço só deve ser habilitada quando o freio estacionário estiver acionado.

3.1.2.11.11.4. Para eventual situação técnica de abertura involuntária da porta ou de atuação forçada por parte de passageiros (vandalismo), com o veículo em movimento, deve haver tecnologia que desative o pedal do acelerador e/ou atue de forma gradativa para redução da velocidade até a parada total do veículo, além de haver indicação ótica e sonora no painel de controle, para alerta sobre qualquer porta aberta.

3.1.2.11.11.5. Deve constar, em um dos manuais de operação do veículo, um alerta ao motorista para que não tente arrancar com o veículo quando qualquer porta estiver aberta.

3.1.2.11.12. A porta de serviço deve possuir um sistema de segurança do tipo antiesmagamento com força máxima de 25 kgf.

3.1.2.11.12.1 Essa força deve ser verificada através de uma célula de carga com dispositivo auxiliar construído para tal. O dispositivo deve ter como característica duas chapas metálicas quadradas de 250 mm x 250 mm para contato com as superfícies avaliadas. Para evitar o dano as superfícies do veículo, o fabricante pode optar por revestir as chapas metálicas com material esponjoso ou emborrachado.

3.1.2.11.12.2 A abertura entre as chapas do dispositivo deve ser ajustada para 180 ± 50 mm

ou 120 ± 10 mm, em seguida, deve-se posicionar o dispositivo aproximadamente à metade da altura da porta, alinhando o centro da célula de carga com o centro das superfícies de contato a serem avaliadas. Após, deve-se acionar o mecanismo de fechamento da porta, e por fim registrar a força máxima atingida para atuação do sistema antiesmagamento.

3.1.2.11.12.3 Os equipamentos de medição devem possuir calibração, conforme descrito no item 5.7.3, item g) do Controle da Qualidade.

3.1.2.11.12.4 A Figura 7 apresenta um esboço de dispositivo para obtenção da força do sistema antiesmagamento:



Figura 7 - Imagem ilustrativa.

3.1.2.11.13. A porta de serviço deve possuir uma fechadura externa com chave.

3.1.2.11.14. Os apoios para embarque e desembarque devem ser na cor amarela e guarnecer a entrada e saída do veículo, instalados sempre no interior da carroçaria, admitindo-se fixá-los na folha da porta de serviço, desde que somente se projetem para o exterior quando estas estiverem abertas.

3.1.2.11.14.1. Deve haver 01 (um) pega-mão instalado em cada folha da porta de serviço, cuja posição deve estar, aproximadamente, a 400 mm e a 1.000 mm de altura, medidos a partir do piso do primeiro degrau (Figura 8).

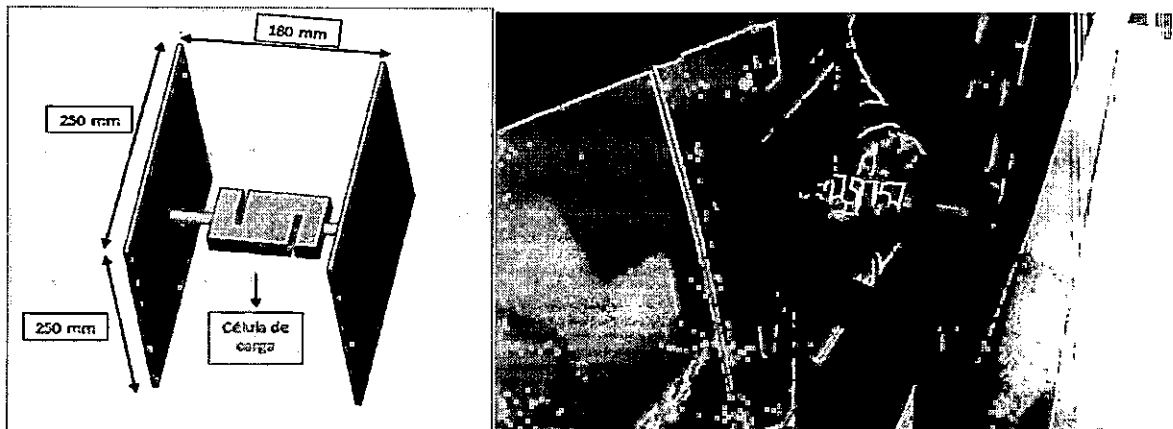

Figura 8 - Imagem ilustrativa.

3.1.2.11.15. Para o livre acesso de pessoa com deficiência em cadeira de rodas à área reservada, deve ser garantida uma passagem com largura livre mínima de 700 mm desde a porta acessível.

3.1.2.11.16. Os apoios de embarque não podem obstruir o acesso, nem reduzir a largura efetiva do corredor interno de circulação.

3.1.2.11.17. A porta de serviço folha dupla deve possuir vedação que não permita a entrada de água e poeira no interior da carroçaria. A vedação deve ocorrer com a utilização de dispositivo tipo "vassoura" (material sintético) nas suas extremidades superior e inferior, e com dispositivo tipo borracha entre as folhas da porta de serviço (Figura 9).

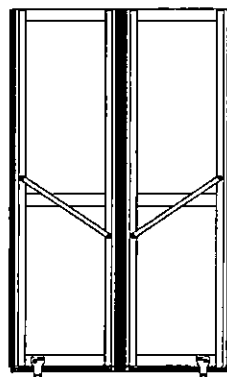

Figura 9 - Imagem ilustrativa.

3.1.2.11.18. Os procedimentos de abertura da porta de serviço pelos lados externo e interno (nos casos de emergência) devem constar no Manual do Usuário.

3.1.2.11.19 O dispositivo destinado à abertura e fechamento externo da porta de serviço só deve ser habilitado quando o freio estacionário estiver acionado

3.1.2.11.20. As dimensões a serem observadas na construção dos degraus da escada devem ser conforme indicados na Tabela 11:

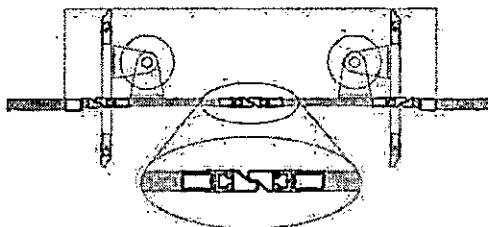
Tabela 11: Dimensões para construção dos degraus dos veículos.

Referências	Dimensões (mm)	
	Mínima	Máxima
A	-	450
B	120	300
C	250	-

Fonte: Programa Caminho da Escola

3.1.2.11.21. A escada de acesso ao veículo deve ser construída com 03 (três) degraus. Admitir-se-á, quando aplicável, 02 (dois) degraus - (Figura 10).

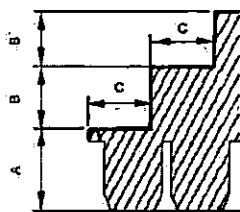

Referências:

- A = altura em relação ao solo.
- B = altura do espelho do degrau.
- C = profundidade do piso do degrau

Figura 10 - Imagem ilustrativa

3.1.2.11.22. No mínimo 02 (duas) luminárias devem ser instaladas na região de embarque e desembarque do veículo, acionadas pelo mecanismo de abertura da porta de serviço, possibilitando a visualização da área externa do veículo. Sendo 01 (uma) direcionada para o patamar de embarque com índice de luminosidade não inferior a 30 lux, medida a 1.000 mm acima da superfície dos degraus da escada, outra direcionada para o exterior do veículo com índice de

luminosidade não inferior a 30 lux, medida horizontalmente a 1.000 mm do patamar de embarque, na mesma altura deste.

3.1.2.11.23. Os degraus da escada devem possuir um perfil de acabamento na cor amarela, junto as suas bordas ou arestas, com largura mínima de 10 mm.

3.1.2.11.24. A superfície de piso dos degraus deve ser do tipo “passadeira” na cor cinza escuro com espessura mínima de 1,5 mm e possuir características antiderrapantes com coeficiente de atrito estático (CAE) mínimo de 0,38, obtido conforme o Anexo A da ABNT NBR 15.570/2021.

3.1.2.11.25. No piso do primeiro degrau deve ser instalado 01 (um) drano para escoamento de água (Figura 11), posicionado no lado adjacente da porta de serviço.



Figura 11 - Imagens ilustrativas.

3.1.2.12. Plataforma Elevatória Veicular (PEV)

3.1.2.12.1 PEV plataforma elevatória veicular é o equipamento instalado no veículo para transposição de fronteira que permite a elevação de pessoa com deficiência ou com mobilidade reduzida, ao nível do piso interno do veículo, este equipamento substitui a escada de acesso do veículo, quando na posição de transporte, deve ser certificado pelo Inmetro nos termos da Portaria Inmetro nº 60, de 2022, e suas complementares, e demais normativos do Inmetro aplicado à transposição de fronteira

3.1.2.12.2. Deve ser equipado com PEV, conforme disposto na norma ABNT NBR 16558 e suas atualizações, no que couber.

3.1.2.12.3. A PEV deve ser do tipo semi-automática, com funcionamento eletro-hidráulico, certificada pelo INMETRO.

3.1.2.13. Para-Brisa e Janelas

3.1.2.13.1. O vidro do para-brisa deve ser de vidro de segurança laminado, conforme a norma ABNT NBR 9491 e suas atualizações e conforme descrito na Tabela 12.

Tabela 12: Vidro do para-brisa dos veículos.

Tipo	Para-brisa
ONUREA PA	Inteiro ou bipartido

Fonte: Programa Caminho da Escola

3.1.2.13.2. Todos os vidros utilizados nas janelas devem ser de segurança, conforme disposto na norma ABNT NBR 9491, na Resolução Contran 960/2022, e suas atualizações.

3.1.2.13.3. As janelas laterais devem ser construídas com vidros móveis, capazes de deslizar em caixilhos próprios e quando fechadas, deverão possuir dispositivos que permitam seus travamentos.

3.1.2.13.4. Adicionalmente, deve possuir bloqueio que impeça a abertura da janela durante o uso do ar-condicionado, bloqueio este que poderá ser retirado com uso de ferramenta adequada, armazenada pelo encarroçador no painel traseiro, em caso de inoperância do sistema de climatização

3.1.2.13.5. As janelas laterais devem possuir na sua parte inferior vidros fixos (bandeira) e sua altura deve ser 1/3 (um terço) da altura da janela. Janelas de acabamento, de complementação ou de necessidades estruturais podem ser totalmente fixas.

3.1.2.13.6. A abertura dos vidros móveis superiores, exceto as janelas de acabamento e/ou complementação, por questões de segurança, deve ser de 150 mm (tolerância de -05 e +10 mm) em cada uma das folhas, que contará com limitadores de abertura, fixados nas estruturas das esquadrias, e de difícil remoção (Figura 12).



Figura 12 - Imagem ilustrativa.

3.1.2.13.7. As janelas devem ter altura e largura conforme Tabela 13. Exceto para janelas de acabamento e/ou complementação de necessidades estruturais.

Tabela 13: Altura e Largura das janelas dos veículos.

Tipo	Altura mínima (mm)	Largura entre (mm)
ONUREA PA	700	1.000 e 1.600

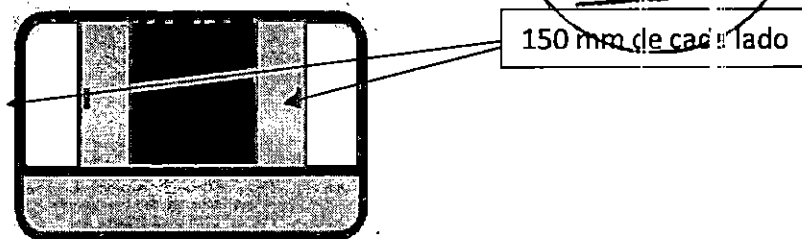
Fonte: Programa Caminho da Escola

3.1.2.13.8. A altura do peitoril da janela, medida da parte inferior exposta do vidro em relação ao piso interno, deve estar entre 700 e 1.000 mm, excetuando:

- a) as janelas localizadas no posto de comando;
- b) as janelas localizadas nas regiões das caixas de rodas ou patamares elevados.

3.1.2.13.9. As janelas devem possuir barra de proteção fixada na estrutura dos vidros fixos, (Figura 13).



Figura 13 - Imagem ilustrativa.

3.1.2.13.10. Todos os vidros das janelas que não interferem nas áreas envidraçadas indispensáveis à dirigibilidade do veículo, conforme o Anexo da Resolução Contran nº 960/2022 e suas atualizações, devem ser escurecidos originalmente, sem a utilização de películas específicas, na tonalidade verde, sendo esta cor incorporada durante o processo de fabricação do vidro (vidro colorido na massa), e suas características devem atender às especificações da Tabela 14:

Tabela 14: Características e Especificações dos vidros das janelas dos veículos.

Propriedade	Descrição		Sigla	Medição
Fatores luminosos	Transmissão de luz (%)		TL	≥ 78,0
	Reflexão (%)	Externa	RLe	≤ 7,2
		Interna	RLi	≤ 7,2
Fatores de energia	Transmissão energética (%)		TE	≤ 5,4
	Reflexão energética (%)	Externa	REe	≤ 5,8
		Interna	REi	≤ 5,8
	Absorção		Abs%	≥ 41,0
	Fator solar		FS	≤ 0,632
	Coeficiente de sombreamento		CS	≤ 0,726
Transmissão térmica	Fator U		UW/m ² /K	≤ 5,76

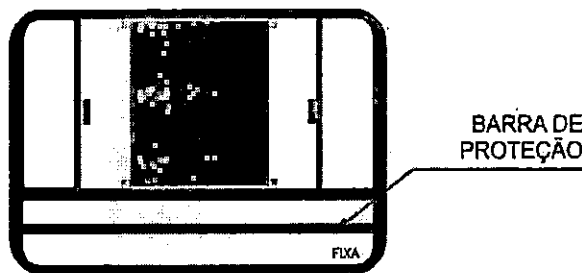
Fonte: Programa Caminho da Escola

3.1.2.13.11. Todos os vidros das janelas, do para-brisa, além das divisórias internas, quando existente, devem cumprir com as prescrições de segurança no que se refere ao modo de fragmentação, resistência ao impacto da cabeça e resistência a abrasão, conforme Resolução Contran nº 960/2022 e suas atualizações.

3.1.2.13.12. Admite-se quebra-vento na janela do condutor, desde que, quando aberto, não seja projetado mais do que 100 mm em relação à lateral do veículo.

3.1.2.14. Gabinete Interno

3.1.2.14.1. A altura interna em qualquer ponto do corredor central de circulação de estudantes, medida verticalmente do piso do veículo ao revestimento interior do teto, deve ser conforme Tabela 15.

Tabela 15: Altura interna dos veículos.

Tipo	Altura mínima (mm)
ONUREA PA	1.800

Fonte: Programa Caminho da Escola

3.1.2.14.2. O contrapiso do salão de passageiros deve ser em alumínio com revestimento do tipo “passadeira” na cor cinza escuro, com espessura mínima de 1,5 mm e coeficiente de atrito estático (CAE) mínimo de 0,38, obtido conforme o Anexo A da ABNT NBR 15.570/2021.

3.1.2.14.3. Podem ser utilizados outros materiais na região das caixas de rodas e no piso da cabine do condutor como contrapiso, quando da utilização de madeira, compensado naval ou equivalente, deve haver tratamento específico para evitar apodrecimento, ação de fungos, entre outros, aplicando o mesmo revestimento do tipo passadeira do salão de passageiros sobre tais materiais.

3.1.2.14.4. Todos os componentes estruturais abaixo do piso, incluindo a parte interna da saia da carroçaria, quando construídas com materiais sujeitos à corrosão, devem receber tratamentos anticorrosivo e antirruído.

3.1.2.14.5. As tampas de inspeção eventualmente existentes no piso do veículo devem estar montadas e fixadas de modo a não poderem ser deslocadas ou abertas sem a utilização de ferramentas ou chaves.

3.1.2.14.6. Os dispositivos para abertura das tampas de inspeção ou de acabamento (por exemplo: perfis, sinalizadores, entre outros) do piso não podem ultrapassar 6 mm do nível do piso.

3.1.2.14.7. Não pode ser instalado qualquer acessório ou equipamento sobre as tampas que dificulte a realização de inspeção ou manutenção nos agregados mecânicos.

3.1.2.14.8 Devem ser instalados, no assoalho, no mínimo, 06 (seis) drenos para escoamento de água, nas seguintes localizações: 02 (dois) na traseira, 02 (dois) na dianteira e 02 (dois) no centro.

3.1.2.14.9 Os drenos traseiros do assoalho devem ser instalados alinhados próximo à linha frontal do assento da última fileira de poltronas dos estudantes, de modo que possibilitem abertura e fechamento de forma operacional.

3.1.2.14.10. Identificação dos desníveis e limites

3.1.2.14.10.1. Deve ser instalado um perfil de acabamento na cor amarela com largura mínima de 10 mm, para identificação de todos os desníveis existentes ao longo do salão de estudantes, abrangendo inclusive regiões expostas das caixas de rodas e degraus, quando existentes.

3.1.2.14.10.2. Na região da porta de serviço deve ser instalado um perfil de acabamento na cor amarela com largura mínima de 10 mm, para identificação dos limites do piso interno.

3.1.2.15. Climatização Interna

3.1.2.15.1. O veículo deverá ser equipado com ar-condicionado - dispositivo de climatização para o interior dos veículos, com princípio de funcionamento baseado no ciclo refrigeração por Compressão Mecânica de Vapor (CMV), seguindo especificações mínimas conforme Tabela 16:

Tabela 16: Sistema ar-condicionado

Tipo	Tipo de Equipamento	Capacidade [BTU/H]	Vazão do Evaporador [m³/h]	Deslocamento Volumétrico Compressor [cm³/rev]
ONUREA PA	Split	75.000	3.300	310

3.1.2.15.2. Veículos com sistema de refrigeração tipo "Split" deverão ter o condensador instalado sobre o teto do veículo, buscando uma melhor troca térmica com o ambiente externo e redução na saturação do trocador de calor devido impurezas.

3.1.2.15.3. O compressor deverá estar acoplado junto ao motor do veículo mediante uso de correias, sendo posicionado no interior do painel/capô do veículo, acima da linha da longarina do chassi, sem que esteja próximo ao solo, buscando uma melhor proteção contra intempéries, impurezas e alagamentos.

3.1.2.15.4. As laterais, teto e base da carroceria deverão ter a aplicação de mantas para isolamento térmico, com espessura mínima de 5mm, em que o material do isolante deverá ter uma condutividade térmica igual ou inferior ao valor de 0,045 W/m.K (0 °C) (comprovado com certificado do fornecedor).

3.1.2.15.5. Para reter o particulado sólido presente no ar e restringir a circulação destes no interior do veículo, o sistema de ar-condicionado deve ser equipado com filtro (manta filtral lavável) tanto no compartimento do retorno do ar do salão como internamente no equipamento de Ar-condicionado.

3.1.2.15.6. O veículo deverá estar equipado com mostrador digital de temperatura interna, com ajuste pré-programado, sem possibilidade de alteração durante a operação do sistema, possuindo dispositivo do tipo chave, ou outra solução tecnológica, que permita alteração na temperatura somente pelo condutor.

3.1.2.15.7. O equipamento deve ter opção, de no mínimo, duas velocidades de insuflamento de ar no evaporador com ajuste no painel do motorista

3.1.2.15.8. A eficiência do sistema e a correta distribuição do ar refrigerado deverão ser comprovadas através de ensaios com resultados registrados em laudos emitidos por institutos idôneos, seguindo o procedimento descrito no **Encarte B.P.**

3.1.2.15.9. Deve ser assegurada a renovação de ar no interior do veículo, garantindo o mínimo de 8m³/h por pessoa. Quando o sistema de ar-condicionado estiver inoperante, a renovação de ar deve ser de 20 vezes por hora.

3.1.2.15.9.1 A quantidade mínima de dispositivos (QMD) de tomada de ar forçado para assegurar a renovação do ar no interior do veículo quando o sistema de ar-condicionado estiver inoperante deve ser obtida pela seguinte equação:

$$QMD = \frac{VI \times 20}{VV}$$

Onde:

VI é o valor do volume interno, expresso em metros cúbicos (m³);

VV é o valor da vazão do ventilador (com acabamento), em metros cúbicos por hora (m³/h).

3.1.2.15.9.2 A quantidade mínima de dispositivos de tomadas de ar natural (cúpulas) deve ser conforme Tabela 17:

Tabela 17: Quantidade dos dispositivos de ventilação do veículo.

Tipo	Tomada de Ar Natural (Cúpula)
ONUREA PA	01

Fonte: Programa Caminho da Escola

3.1.2.15.9.3. Os dispositivos de ventilação devem estar localizados o mais próximo possível do eixo longitudinal do veículo.

3.1.2.15.9.4. Os dispositivos de ventilação devem ser instalados ao longo do teto de maneira uniforme, obedecido ao projeto técnico do tipo de ONUREA PA, assim como obedecer a ABNT 15.570 e suas atualizações.

3.1.2.15.9.5. Os dispositivos de ventilação devem estar protegidos para possibilitar sua utilização em dias chuvosos.

3.1.2.15.9.6. Deve haver um sistema de desembaçador do vidro do para-brisa constituído por trocador(es) de calor do tipo líquido/ar, não sendo admitido aquecimento pelo princípio de efeito "Joule", com velocidades e capacidade de vazão suficiente para o desembaçamento do vidro, principalmente no campo de visão principal do condutor.

3.1.2.15.9.7. Para conforto térmico do condutor, deve haver ventilação de ar que possua uma vazão mínima de 350 m³/h.

3.1.2.16. Iluminação Interna

3.1.2.16.1. O sistema de iluminação do salão de estudantes e da região da porta de serviço do veículo deve propiciar níveis adequados de iluminação que facilitem o embarque, o

desembarque, a movimentação e o acesso às informações pelos estudantes, principalmente daqueles com baixa visão.

3.1.2.16.2. A iluminação do veículo deve ser produzida por fonte de luz com acionamento instalado no posto de comando, sendo a alimentação feita por, no mínimo, 02 (dois) circuitos com interruptores independentes, de modo que o segundo interruptor permita, no mínimo, 50% da iluminação total para minimizar reflexos no para-brisa.

3.1.2.16.3. O índice mínimo de luminosidade interna deve ser de 100 lux, medida a 500 mm acima do nível de qualquer assento localizado a partir da segunda fileira de poltronas, a contar do posto de comando.

3.1.2.16.4. No posto de comando, e na primeira fila de poltronas atrás dele, admite-se uma iluminação com índice de luminosidade não inferior a 30 lux, de maneira a minimizar reflexos no para-brisa e nos espelhos retrovisores internos.

3.1.2.16.5. No posto de comando devem ser instaladas 02 (duas) luminárias com controles independentes.

3.1.2.17. Revestimento Interno

3.1.2.17.1. Os materiais utilizados para revestimento interno devem possuir características de retardamento à propagação de fogo e não podem produzir farpas em caso de rupturas, devendo proporcionar ainda, isolamentos térmico e acústico.

3.1.2.17.2. O compartimento do motor e o sistema de exaustão devem ter isolamento acústico e térmico com no mínimo 16 mm.

3.1.2.17.3. O revestimento interno com painéis laminados deve ser na cor cinza claro (gelo).

3.1.3. Mobiliário

3.1.3.1. Poltrona do Condutor

3.1.3.1.1. O projeto da poltrona do condutor deve considerar as prescrições do banco e sua ancoragem, definidas pela Resolução Contran nº 959/2022 e suas atualizações.

3.1.3.1.2. A forração original da poltrona, se na cor preta, pode ser mantida, a critério da encarregadora.

3.1.3.1.3. A poltrona deve ser hidráulica ou pneumática e anatômica, regulável e estofada com material antitranspirante e apoio de cabeça.

3.1.3.1.4. Quando aplicável, deve haver a regulagem lateral para facilitar o acesso do condutor ao posto de comando, quando o veículo for equipado com caput interno de acesso ao motor.

3.1.3.2. O assento da poltrona deve ter as seguintes dimensões:

- a) largura mínima de 400 mm;
- b) profundidade mínima de 380 mm.
- c) encosto com altura mínima 480 mm, não considerando o apoio de cabeça.

3.1.3.3. A poltrona do condutor deve permitir variações na altura entre 400 e 500 mm (tolerância ± 10 mm), atendendo a uma variação de curso de 100 mm (tolerância ± 10 mm) e ser instalada de modo que a projeção do seu eixo de simetria no plano horizontal coincida com o centro do volante de direção. A medição deve ser efetuada na parte frontal, no centro do assento.

3.1.3.3.1. A poltrona do condutor deve permitir regulagem de altura com movimento vertical, oferecendo no mínimo 04 (quatro) posições de bloqueio, quando a regulagem for por meio de estágios (e não milimétrica).

3.1.3.4 Cinto de Segurança

3.1.3.4.1 Deve ser instalado cinto de segurança de 03 (três) pontos, com mecanismo retrátil e regulagem de altura para o condutor. O cinto não pode causar incômodo nem desconforto,

inclusive as oscilações decorrentes do sistema de amortecimento da poltrona, deve possuir aviso de não afivelamento Conforme Contran nº 936/2022.

3.1.3.4.2 O cinto de segurança para o condutor e suas ancoragens devem estar em conformidade, inclusive com a regulagem de altura, com os requisitos das normas ABNT NBR 6091, 7337 e 15570 e suas atualizações.

3.1.3.5. Poltronas dos Estudantes

3.1.3.5.1.1. O projeto das poltronas deve considerar as prescrições dos bancos e suas ancoragens, conforme Resolução Contran nº 959/2022.

3.1.3.5.1.2. As poltronas devem ser do tipo sofá, com assentos inteiriços ou individualizados, não devem possuir encosto alto de cabeça ou pega-mão e podem possuir apoio para acomodação dos pés, bem como devem ter acabamento traseiro para proteger os mecanismos dos cintos retráteis.

3.1.3.5.1.3. As poltronas devem ter o assento e o encosto estofados e revestidos em vinil lavável antideslizante, estampados conforme **Encarte B.K deste CIT.**

3.1.3.5.1.4. Na parte traseira das poltronas deve ser utilizado revestimento em tecido liso, sem estampa ou cobertura plástica, na cor azul, na tonalidade mais próxima possível do revestimento da poltrona.

3.1.3.5.1.5. A parte traseira das poltronas deve ser totalmente fechada, inexistindo quaisquer arestas, bordas ou cantos vivos.

3.1.3.5.1.6. Deve ser evitado que parafusos, rebites ou outras formas de fixação estejam salientes para que não haja arestas cortantes.

3.1.3.5.1.7. Deve possuir 01 (um) conjunto de poltronas duplo para uso preferencial de estudantes com deficiência ou mobilidade reduzida dispostas imediatamente atrás da porta de serviço.

3.1.3.5.1.8. Para possibilitar a identificação dos assentos preferenciais pelos estudantes com deficiência visual, a coluna ou o balaústre junto ou próximo a cada banco deve apresentar dispositivo tátil, conforme subitem 7.3.2 da norma ABNT NBR 14022/2011.

3.1.3.5.1.9. A identificação visual das poltronas preferenciais deve ser feita através de adesivo aplicado no vidro - **Encarte B.I deste CIT.**

3.1.3.5.1.10. As poltronas preferenciais devem ter características construtivas que maximizem o conforto e a segurança, tais como:

- a) posicionamento de forma a não causar dificuldade de acesso;
- b) identificação visual na cor amarela, apenas no revestimento da face frontal do encosto da poltrona, contrastando com as demais poltronas, de forma a ser facilmente percebida;
- c) apoio de braço (lateral - lado do corredor de circulação) do tipo basculante na cor amarela;

3.1.3.5.2. Dimensões Gerais

3.1.3.5.2.1. A altura máxima do assento, em relação ao local de acomodação dos pés, deve ser de 400 mm (Figura 14). Esta dimensão será medida na linha média do referido assento, na sua parte frontal. Para assentos sobre caixas de rodas, pode-se adotar altura mínima de 350 mm.

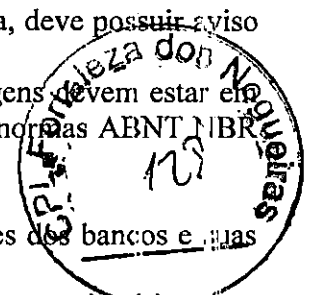



Figura 14 - Imagem ilustrativa.

3.1.3.5.2.2. A largura da poltrona deve ser medida tomando como base a metade da profundidade do assento, tendo como dimensões mínimas (Figura 15):

- a) 400 mm para a poltrona simples com 01 (um) assento;
- b) 800 mm para a poltrona dupla com 02 (dois) assentos inteiros ou individualizados;
- c) 1.000 mm para a poltrona tripla com 03 (três) assentos inteiros ou individualizados;

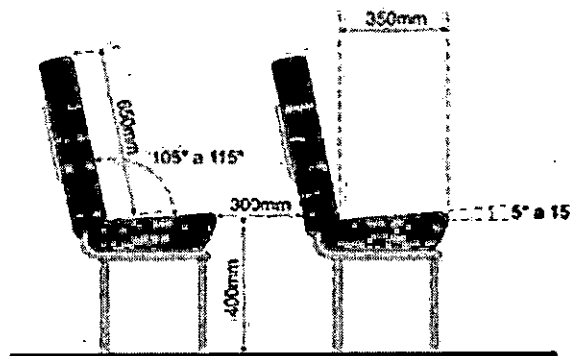

Figura 15 - Imagens ilustrativas.

3.1.3.5.2.3. A profundidade do assento deve ser de 350 mm (tolerância de +5%), tomada na linha de centro do assento, a partir dos seus prolongamentos.

3.1.3.5.2.4. A altura do encosto, referida ao nível do assento, deve ser de 650 mm (tolerância de +5%) (Figura 14), tomada na vertical, na metade da largura do assento, a partir da interseção do assento com encosto.

3.1.3.5.2.5. O ângulo do assento com a horizontal deve estar compreendido entre 5° e 15° (Figura 15).

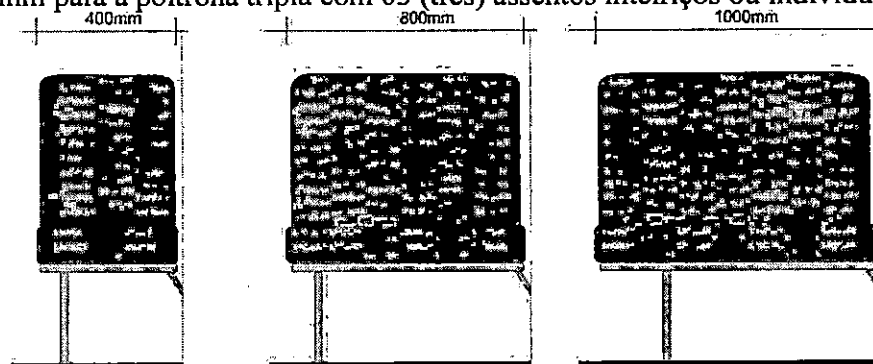
3.1.3.5.2.6. O ângulo do encosto com a horizontal deve estar compreendido entre 105° e 115° (Figura 15).

3.1.3.5.2.7. A distância livre entre a extremidade frontal de um assento de uma poltrona e o espaldar ou anteparo que estiver à sua frente, medida no plano horizontal, deve ser ≥ 300 mm.

3.1.3.5.2.8. Todas as medições relacionadas a poltronas devem ser realizadas ao longo da linha de centro do encosto/assento (Figura 14).

3.1.3.5.3. Posicionamento

3.1.3.5.3.1. A disposição das poltronas deve ser estabelecida considerando-se as características da linha, o nível de serviço, a aplicação operacional, as dimensões da carroceria e a localização da porta de serviço e a posição do motor.

3.1.3.5.3.2. Todas as poltronas devem ser posicionadas de forma que não causem dificuldade de acesso e acomodação aos estudantes, principalmente aqueles com deficiência ou mobilidade reduzida. Não devem existir vãos livres, lateral, em relação ao revestimento interno, e longitudinal, em relação ao anteparo a frente da poltrona posicionada posteriormente à porta de serviço. Caso existam, estes não podem ser superiores a 50 mm, a fim de preservar a integridade física dos estudantes.

3.1.3.5.3.3. Serão admitidas poltronas duplas e/ou triplas inteiriças ou individualizadas nas últimas fileiras posteriores à porta de serviço do veículo.

3.1.3.5.3.4. Não será admitida a instalação de poltrona simples, na última fileira junto ao painel traseiro interno, posicionada no centro do corredor.

3.1.3.5.3.5. As poltronas serão dispostas em fileiras no sentido de marcha, conforme a classificação/tipo do veículos e deve seguir a Tabela 18 e a indicação da Figura 16.

Tabela 18: Características e Especificações dos vidros das janelas dos veículos.

Tipo	No lado esquerdo do sentido de marcha	No lado direito do sentido de marcha
ONUREA PA	poltronas de 1.000 mm	poltronas de 800 mm

Fonte: Programa Caminho da Escola



Figura 16 - Imagem ilustrativa.

3.1.3.5.4. Apoio de Braço

3.1.3.5.4.1. As poltronas citadas abaixo devem ser providas de apoio lateral para o braço, tipo basculante, com comprimento máximo de 90% da profundidade da poltrona. A largura do apoio deve ser de no mínimo 30 mm.

- preferenciais destinadas aos estudantes com deficiência ou mobilidade reduzida, na cor amarela;
- posicionadas opostas à porta de serviço, na cor preta;
- poltronas cujo assento esteja com altura superior a 470 mm em relação ao piso do corredor de circulação.

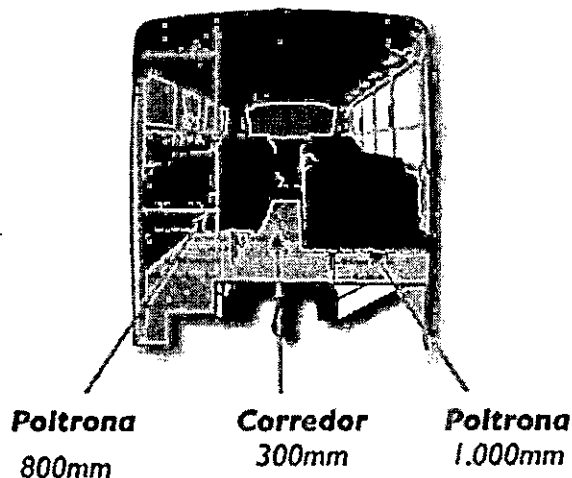
3.1.3.5.4.2. O posicionamento do apoio de braço não pode reduzir a largura do encosto da poltrona em mais de 20 mm.

3.1.3.5.4.3. O apoio de braço deve estar recoberto com espuma moldada ou injetada, revestido com material ou fibra sintética, ou então com outro material resiliente sem revestimento, não possuindo extremidades contundentes.

3.1.3.5.5. Encosto de Cabeça

3.1.3.5.5.1. Apenas é permitida poltrona de encosto alto, na qual o encosto de cabeça faz parte da estrutura da mesma, devendo ser recoberto com espuma moldada ou injetada, revestida com o mesmo material da poltrona. Não é admitido apoio de cabeça adicional ou removível nas poltronas dos estudantes.

3.1.3.5.6. Cinto de Segurança

3.1.3.5.6.1. Cada poltrona simples deve ser equipada com 01 (um) cinto de segurança subabdominal retrátil.

3.1.3.5.6.2. Cada poltrona dupla deve ser equipada com 02 (dois) cintos de segurança subabdominal retrátil.

3.1.3.5.6.3. Cada poltrona tripla deve ser equipada com 03 (três) cintos de segurança subabdominal retrátil.

3.1.3.5.6.4. A poltrona preferencial dupla instalada atrás da porta de serviço deve ser equipada com 2 cintos de segurança de 2 (dois) pontos retráteis, complementados por 2 (dois) coletes torácicos de 04 (quatro) pontos de fixação, que não devem comprometer a utilização dos cintos quando forem utilizados por estudantes sem deficiência (Figura 17).



Figura 17 - Imagens ilustrativas.

Notas:

- Quando o colete torácico não estiver em uso, este deve ser posicionado em compartimento atrás do encosto das poltronas, em material não vazado, a fim de não dificultar a acomodação dos estudantes, bem como mantê-lo limpo (Figura 18).

- b) O colete torácico deve ser fixado na poltrona, de forma que, quando da sua não utilização, não seja removido do veículo, e deve ser fixado no cinto de segurança subabdominal somente no momento da utilização.

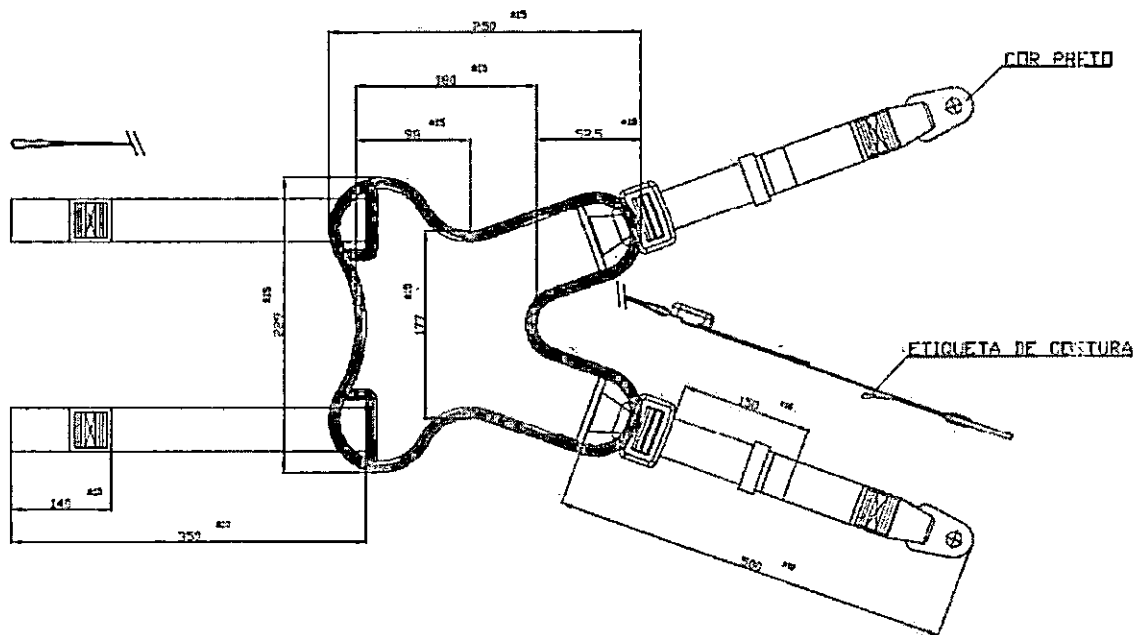

Figura 18 - Imagem ilustrativa.

3.1.3.5.6.5. Os cintos de segurança deverão estar devidamente homologados e atenderem às especificações das Normas ABNT NBR 6091 e 7337, e da Resolução Contran nº 951/2022, e suas atualizações.

3.1.3.5.6.6. O projeto das poltronas deve prever a proteção do mecanismo do cinto de segurança retrátil, para que este não fique suscetível ao estudante posicionado no banco de trás, consiga colocar os pés no mecanismo e danificá-lo. Preferencialmente a proteção pode ser de chapa (Figura 19), ou o mecanismo pode ser posicionado de forma que não fique exposto.



Figura 19 - Imagens ilustrativas.

3.1.3.5.7. Porta-Material Escolar

3.1.3.5.7.1. Na parte traseira das poltronas deve existir porta-material escolar, construído com material que mantenha a parte inferior fechada, de forma que impeça a perda de pequenos materiais pelo seu fundo (ex.: lápis, caneta, folhas de papéis), confeccionado em rede de nylon, e a sua dimensão deve ocupar toda a largura dos encostos, e deve ser equipado com uma travessa central para proporcionar a devida resistência (Figura 20).

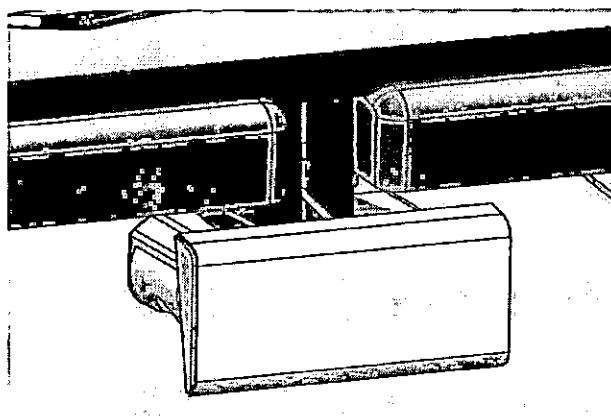

Figura 20 - Imagens ilustrativas

3.1.3.5.7.2. No anteparo localizado na frente dos bancos preferenciais atrás da porta de serviço e no anteparo localizado atrás do posto do motorista deve existir porta-material escolar, fixado sem parafusos salientes em ambos os lados da parede, com a parte inferior fechada, confeccionado em rede de nylon, e a sua dimensão deve ocupar a largura do anteparo, e deve ser equipado com uma travessa central para proporcionar a devida resistência (Figura 21).

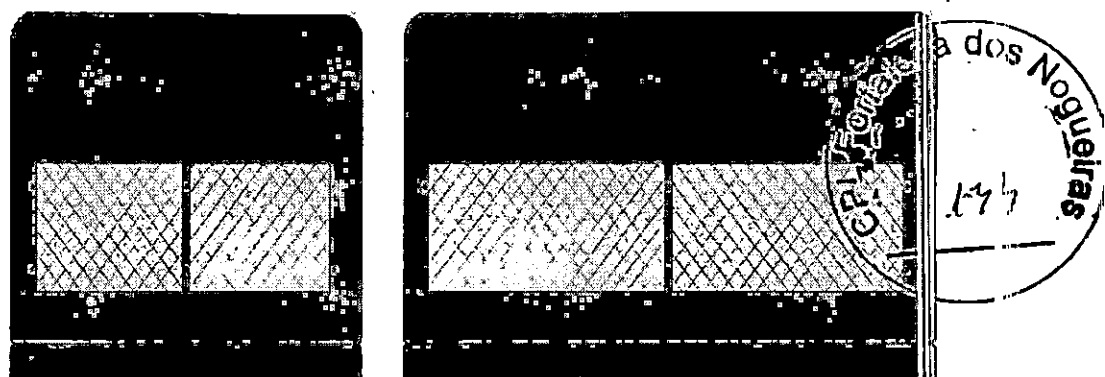

Figura 21 - Imagens ilustrativas

3.1.3.5.7.3. Quando da instalação de poltrona simples, o porta-material escolar deve ser instalado na lateral (revestimento interno), com a parte inferior fechada, confeccionado em rede de nylon, e a sua dimensão deve ocupar a largura do anteparo, e deve conter uma travessa central para proporcionar a devida resistência.

3.1.3.5.7.4. Quando da instalação de poltrona dupla atrás de poltrona simples, deve ser instalado porta-material escolar, sendo 01 (um) atrás do encosto da poltrona simples e o outro na lateral (revestimento interno), com a parte inferior fechada, confeccionados em rede de nylon, e as suas dimensões devem ocupar, respectivamente, a largura do encosto e a largura da lateral (revestimento interno). Devem conter uma travessa central para proporcionar a devida resistência.

3.1.3.5.7.5. No(s) box(es), quando aplicável ao veículo, deve existir porta-material escolar, com a parte inferior fechada, confeccionado em rede de nylon, contendo 01 (uma) travessa central para proporcionar a devida resistência

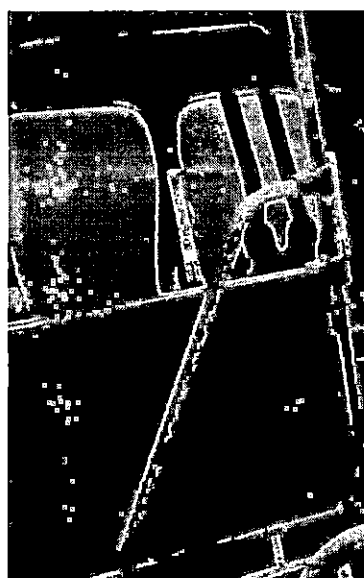
3.1.3.6. Corredor de Circulação

3.1.3.6.1. O corredor central de circulação deve ficar livre de obstáculos que afetem a segurança e integridade dos estudantes e sua largura deve ser de 300 mm (tolerância de +10%).

3.1.3.6.2. A largura do corredor medida nas poltronas localizadas sobre as caixas de rodas, que possuem apoio de braço, deve ser de 300 mm, obtida na linha do assento do banco, medida, horizontalmente, até o ponto equivalente da poltrona oposta ao corredor, desconsiderando-se a medida obtida entre os braços.

3.1.3.7. Lixeira

3.1.3.7.1. Deve ser instalada na parte dianteira, próxima à porta de serviço, 01 (uma) lixeira com capacidade ≥ 09 (nove) litros, e outra na parte traseira, no fundo do corredor central de circulação, com a mesma capacidade.

3.1.3.7.2. As lixeiras devem ser removíveis e sem drenos.

3.1.3.7.3. A lixeira na parte traseira do veículo pode ser fixada na posição longitudinal ao corredor.

3.1.3.8. Anteparos e Painéis Divisórios

3.1.3.8.1. Deve estar provido de anteparos/painéis divisórios na mesma tonalidade do revestimento interno, com dimensões de 800 mm ± 50 mm de altura e largura mínima correspondente a 80% da largura do banco e, para preservar a integridade física dos estudantes, não deve haver nenhum vão livre. Estes anteparos devem estar posicionados nos seguintes locais:

a) na frente de cada banco voltado para a porta de serviço;

3.1.3.8.2. Deve estar provido de anteparos/painéis divisórios atrás do posto de comando, na mesma tonalidade do revestimento interno, com dimensões de 800 mm ± 50 mm de altura e largura mínima correspondente a 80% da largura do banco, podendo ser, apenas neste caso, complementado na parte superior com vidro de segurança. Nesse anteparo são permitidas folgas laterais máximas de 40mm.

3.1.3.8.3. Não são permitidos materiais que produzam farpas quando rompidos. Na utilização de vidros deve ser atendida a norma ABNT NBR 9491 e suas atualizações.

3.1.3.9. Colunas, Balaústres, Corrimãos e Apoios no Salão de Estudantes

3.1.3.9.1. Não deve existir colunas, balaústres ou corrimãos ao longo do corredor de circulação, exceto coluna(s) tátil(eis) para identificação da(s) poltrona(s) preferencial(ais).

3.1.3.9.2. Para situações em que a distância do banco em relação ao anteparo ou ao banco frontal for superior a 400 mm, deve ser instalado um apoio (pega-mão) fixado na parede lateral do veículo, confeccionado em material resiliente.

3.1.3.10. Posto de Comando

3.1.3.10.1. Deve ser instalado após o para-brisa um protetor frontal contra os raios solares (quebra-sol), do tipo sanefa e, na janela lateral do condutor, uma cortina, com limitador de abertura, ou outro dispositivo de proteção solar, que não obstrua o campo de visão do espelho retrovisor externo esquerdo.

3.1.3.10.2. O posto de comando deve ser projetado sem o uso de material condutor de calor e de forma a minimizar os reflexos provenientes da iluminação interna no para-brisa.

3.1.3.10.3. O posto de comando deve possuir espaço aberto ou fechado para acomodação de pertences do condutor: com capacidade de no mínimo 8 (oito) litros.

3.1.3.11 Painel de Controles

3.1.3.11.1. A localização, identificação e iluminação dos controles indicadores e lâmpadas-piloto devem estar de acordo com a Resolução Contran nº 758/2018 e suas atualizações.

3.1.3.11.2. Os comandos principais do veículo (chave de seta, farol, abertura de porta de serviço, limpador de para-brisa, alavanca de câmbio, ignição, entre outros) devem estar posicionados para permitir fácil alcance ao condutor que não tenha que deslocar-se da posição normal de condução do veículo.

3.1.3.11.3. As botoeiras localizadas no painel de controle (chave de seta, farol, abertura de porta de serviço, limpador de para-brisa, entre outros) não devem permanecer acesas quando a chave de ignição estiver desligada, e quando a chave geral for acionada.

3.1.3.12. Área Reservada para Guarda da Cadeira de Rodas

3.1.3.12.1. No salão de estudantes ou próximo do posto do condutor, deve haver área reservada para apoio e fixação de, no mínimo duas cadeiras de rodas fechadas, devidamente fixadas, assegurando que não haja movimentação e ruído de trepidação durante a movimentação do veículo.



Figura 22 - Imagem ilustrativa.

3.1.3.12.2. Esta área para guarda da cadeira de rodas deve ser identificada com adesivo conforme Figura 23:

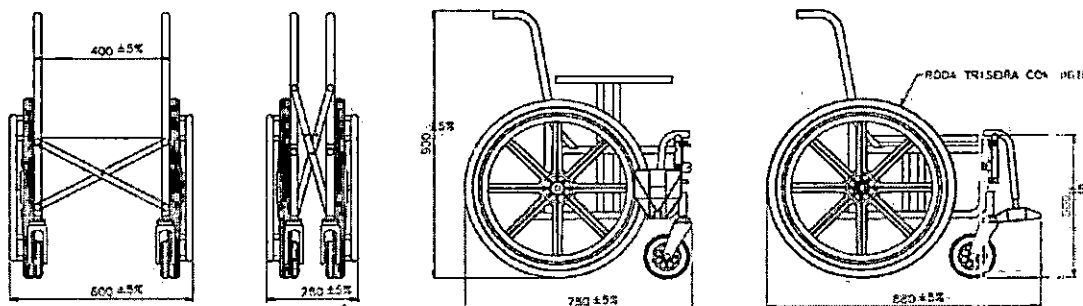
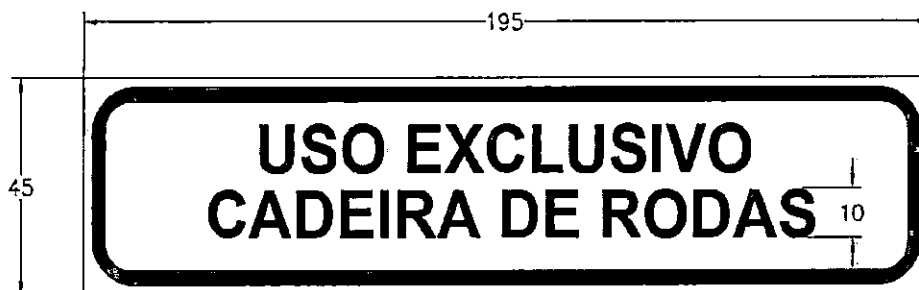

Características

- dimensões: 195 mm (comprimento) × 45 mm (largura);
- fonte: tipologia Helvética ou similar;
- cor das letras: preto;
- cor do fundo: branca;
- cor dos contornos: preto

Figura 23 - Imagem ilustrativa.

3.1.3.13. A área reservada (box) para cada posicionamento e travamento da cadeira de rodas.

3.1.3.13.1. Os veículos devem possuir área(s) reservada(s) (box) equipada com guarda-corpo, com elementos necessários para o deslocamento cômodo e seguro de estudantes com deficiência ou mobilidade reduzida, conforme disposto na norma ABNT NBR 14022 (subitem 7.3.1) e suas atualizações.

3.1.3.13.2. No box, não deve ser instalada poltrona individual, nem o assento basculante.

3.1.3.13.3. O(s) box(es) deve(m) estar localizado(s) próximo(s) e preferencialmente defronte à porta de serviço. Suas dimensões devem obedecer ao disposto na norma ABNT NBR 14022 e suas atualizações.

3.1.3.14. Configurações internas do ONUREA PA

3.1.3.14.1. O ONUREA PA, possui 2 opções de configuração internas, conforme imagens ilustrativas abaixo:

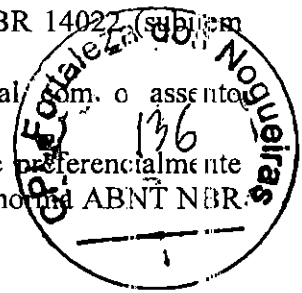

Opção 1 – ONUREA PA com PEV – 21 estudantes sentados 1 box 1 auxiliar e condutor.

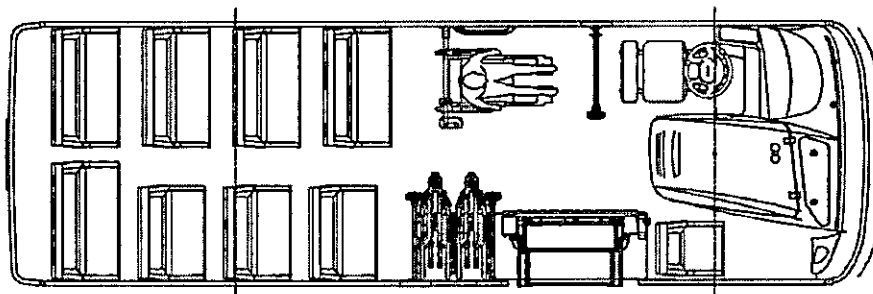

Opção 2 – ONUREA PA com PEV – 18 estudantes sentados 2 boxes 1 auxiliar e condutor.

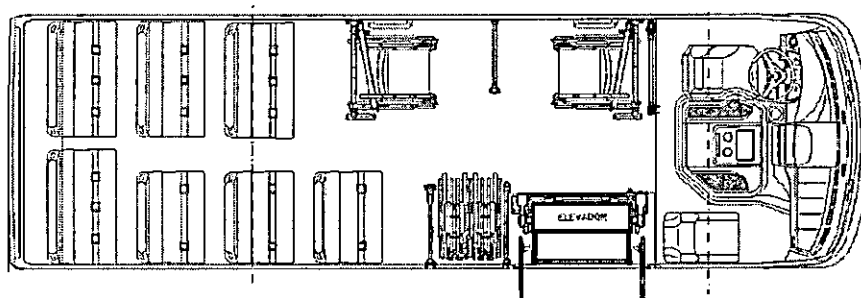

3.1.3.15. Poltrona do Auxiliar de Transporte

3.1.3.15.1. Próximo à porta de serviço deve haver uma poltrona específica para o(a) Auxiliar de Transporte, responsável pelo auxílio dos estudantes com deficiência ou mobilidade reduzida.

3.1.3.15.2. O projeto da poltrona deve considerar as prescrições do banco e sua ancoragem, definidas pela Resolução Contran nº 959/2022 e suas atualizações.

3.1.3.15.3. A poltrona deve ser do tipo sofá, com encosto alto, posicionada no sentido de ordem de marcha do veículo e ser equipada com cinto de segurança de 03 (três) pontos, com mecanismo retrátil.

3.1.3.15.4. O cinto de segurança deve estar devidamente homologado e em conformidade com os requisitos das normas ABNT NBR 6091, 7337 e 15570 e suas atualizações.

3.1.3.15.5. Deve ser provida de apoio lateral para o braço, tipo basculante, na cor preta, com comprimento máximo de 90% da profundidade da poltrona. A largura do apoio deve ser de no mínimo 30 mm.

3.1.3.16. Porta-Mochilas

3.1.3.16.1 O Porta mochila deve ser preso ao teto e/ou à lateral (Figura 24) no sentido longitudinal do veículo, posicionado sobre a fileira de poltronas, com comprimento total igual a extensão desta, ressalvado o espaço para o ar-condicionado tipo split (em caso de uso desta), devendo possuir dimensões internas mínimas de 350 mm de profundidade e 250 mm de altura, confeccionado em material metálico resistente e dotado de espaços vazados para redução de peso e harmonia visual e com tratamento superficial (pintura eletrostática a pó na cor cinza médio ou preta).



Figura 24 - Imagem ilustrativa.

3.1.3.16.2. Os componentes devem possuir bordas arredondadas nas extremidades (sentido longitudinal) e os suportes de apoio devem ser confeccionados em material metálico resistente, com o mesmo tratamento superficial, distribuídos uniformemente ao longo do porta-mochilas.

3.1.3.16.3. Em cada extremidade do porta-mochilas, quando for necessário, deve existir uma ponteira confeccionada em material metálico, com seu contorno para acabamento em perfil de plástico de engenharia, no mínimo em PVC.

3.1.3.16.4. Os módulos de em material metálico resistente do porta-mochila deverão ser unidos aos suportes de apoio através de solda ou parafusos, arruela de pressão e porca autofrenante, de modo a não possuir arestas cortantes.

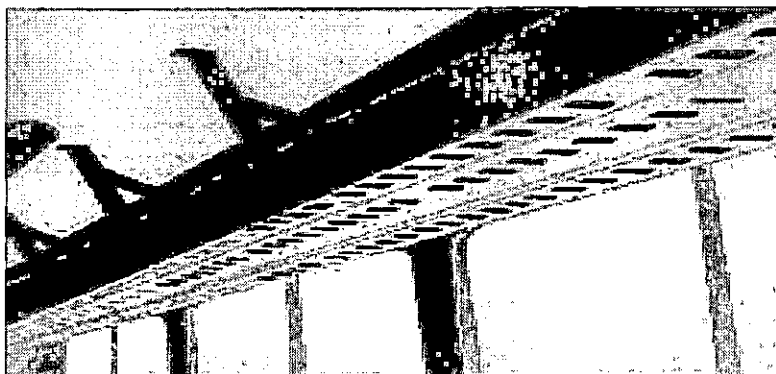
3.1.3.16.5. O porta-mochilas deve possuir formato e resistência adequada, para que não haja trepidações excessivas com o veículo em movimento, reduzindo o risco de queda das mochilas e objetos.

3.1.4. Conforto Térmico e Acústico

3.1.4.1. Deve apresentar nível de ruído interno inferior a 85 dB(A) em qualquer regime de rotação. A medição deve ser conforme a norma ABNT NBR 15570 e suas atualizações, com o veículo parado, na condição de rotação máxima do motor, a 75% dessa rotação, e em condição de marcha lenta.

3.1.4.2. As temperaturas nas superfícies do compartimento dos estudantes e do posto de comando não podem ser superiores a 43° C com o sistema de climatização interna desligado, medidas a uma distância radial de 50 mm das superfícies, nos pontos mais críticos das seguintes regiões:

- a) motor;
- b) sistema de exaustão do motor;
- c) sistema de transmissão;
- d) piso;
- e) teto.

3.1.4.3. As medições devem ser realizadas nas seguintes condições:

- a) temperatura normal de funcionamento do motor, indicada pelo fabricante;
- b) temperatura ambiente interna estabilizada com a externa, em uma faixa entre 22° e 26°C;
- c) umidade relativa do ar abaixo de 70%;
- d) medições realizadas após 01 (uma) hora de funcionamento do motor;
- e) mínimo de 05 (cinco) leituras em cada região indicada, com intervalo de 03 minutos.

3.1.4.4. No posto de comando o Índice de Bulbo Úmido Termômetro de Globo (IBUTG) deve ser inferior a 30,5° C, medido conforme a NR 15/78 e suas atualizações, em qualquer condição de trabalho.

3.1.5. Proteção Contra Riscos de Incêndio

3.1.5.1. Não devem ser utilizados no compartimento do motor quaisquer materiais de isolamento acústico inflamáveis, nem materiais suscetíveis de se impregnarem de combustível, lubrificantes ou outras substâncias combustíveis, salvo se os referidos materiais estiverem protegidos por revestimento impermeável.

3.1.5.2. Devem ser tomadas as devidas precauções para evitar o acúmulo de combustível, óleo lubrificante ou qualquer outra substância combustível em qualquer parte do compartimento do motor.

3.1.5.3. Todos os elementos de fixação, juntas, entre outros associados à divisória do compartimento do motor ou outra fonte de calor, devem ser resistentes ao fogo.

3.1.5.4. Deve estar equipado com pelo menos 01 (um) extintor de incêndio instalado em local sinalizado e de fácil acesso ao condutor, obrigatoriamente localizado no posto do condutor, em conformidade com as Resoluções Contran nº 919/2022, e suas atualizações e possuir a certificação compulsória e registro junto ao Inmetro.

3.1.5.4.1. A sinalização do local para o extintor de incêndio deve ser feita com adesivo conforme Figura 25 e especificação a seguir:



* Imagens ilustrativas

Características

- dimensões: 270 mm (comprimento) × 40 mm (largura);
- fonte: tipologia Helvética ou similar;
- cor das letras: branco;
- cor do fundo: vermelho;
- cor dos contornos: branco

Figura 25 - Imagem ilustrativa.

3.1.6. Acessórios

3.1.6.1. Dispositivo para Reboque

3.1.6.1.1. Deve ser instalada 01 (uma) conexão para reboque, uma na parte dianteira e traseira do veículo, de maneira que não haja interferência entre o cambão e o para-choque quando em operação de reboque.

3.1.6.1.2. As conexões para reboque podem ser do tipo "C", soldada ou a ser rosqueada, e devem estar fixadas nas longarinas do chassi. Deve ser localizada em 01 (um) ponto de fixação na extremidade dianteira da longarina (direita ou esquerda) ou nas porções médias e próximas às alturas dos para-choques dianteiro.

3.1.6.1.3. As conexões para reboque devem suportar operação de reboque com carga máxima, em rampas não pavimentadas de até 6% de inclinação, bem como em trajetórias circulares.

3.1.6.1.4. Para maior segurança nas operações de reboque, o veículo deve possuir na parte dianteira, em local de fácil acesso e com identificação clara, 01 (uma) tomada para ar comprimido quando aplicável e 01 (um) conector para sinais elétricos.

3.1.6.2. Sistema de Monitoramento Interno

3.1.6.2.1. O projeto técnico do veículo deve prever a instalação de sistema de monitoramento interno.

3.1.6.2.2. O sistema de monitoramento interno pode utilizar microcâmeras de vídeo, com gravação digital e monitores instalados na região de visão do condutor, possibilitando plena visibilidade do salão de estudantes.

3.1.6.3. Sistema de Comunicação

3.1.6.3.1. Deve ser projetado para receber dispositivo para transmissão áudio visual de mensagens operacionais, institucionais e educativas com o objetivo de prestar informações aos estudantes.

3.1.6.3.1.1. No projeto, o dispositivo para transmissão audiovisual (monitor ou tela) deve estar posicionado, obrigatoriamente, no eixo longitudinal do veículo, sem a interferência do

campo visual por outro componente presente no salão dos estudantes, a fim de permitir a visualização por todos os estudantes sentados.

3.1.6.3.2. Deve existir um sistema de música ambiente, com no mínimo 06 (seis) alto-falantes distribuídos ao longo do posto de comando e do salão de estudantes, capaz de receber transmissões em FM, bem como um dispositivo com entrada USB (mínimo 2.0) para leitura de arquivos no formato .MP3.

3.1.6.3.3. Deve haver as pré-disposições dos conduítes e fiações/estruturas para as futuras instalações dos componentes dos sistemas de monitoramento e transmissão áudio visual.

3.1.6.3.4. Deve haver uma pré-disposição para instalação de sistema de internet wi-fi à bordo. Deve proporcionar, para futura instalação de equipamento de wi-fi/transmissão de dados, espaço devidamente identificado, que o comporte e proteja.

3.1.6.3.5. Os locais destinados ao acesso à instalação devem estar identificados com adesivos conforme especificações e Figura 26.

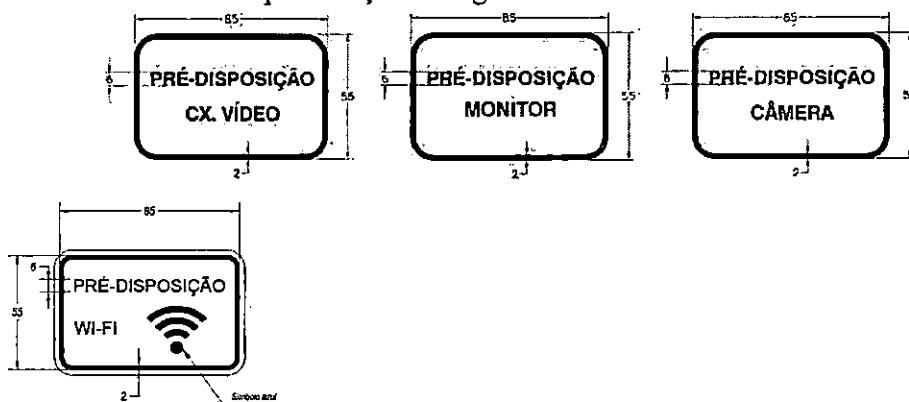

* Imagens ilustrativas

Características

- dimensões: 85 mm (comprimento) × 55 mm (largura);
- fonte: tipologia Helvética ou similar;
- cor das letras: preto;
- cor do fundo: branca;
- cor dos contornos: preto

Figura 26 - Imagem ilustrativa.

3.1.6.4. Sistema de carregador de dispositivo via porta USB

3.1.6.4.1. O veículo deve possuir dispositivos de carregamento via USB (tomada USB) de fácil acesso instalados junto a cada conjunto de poltronas dos estudantes e adicional junto ao posto do motorista.

3.1.6.4.2. Cada conjunto de dispositivo de carregamento deve possuir no mínimo duas portas USB (padrão de conector tipo A fêmea), com adaptação de tensão de saída conforme necessidade do aparelho a ser carregado, garantindo no mínimo 5,0V e 1.500 mA cada porta.

3.1.6.4.3. As tomadas USB deverão resistir à aplicação invertida do dispositivo USB a ser carregado ou ser do tipo reversível, que permita a inserção do dispositivo USB em qualquer posição.

3.1.6.4.3.1 Caso as tomadas USB não sejam do tipo reversível, este componente deverá resistir à aplicação invertida do gabarito de teste do dispositivo USB (Figura 27) por pelo menos 10 ciclos de inserção. O gabarito deverá ser inserido completamente na tomada, nas duas direções em cada uma das referidas portas de carregamento.

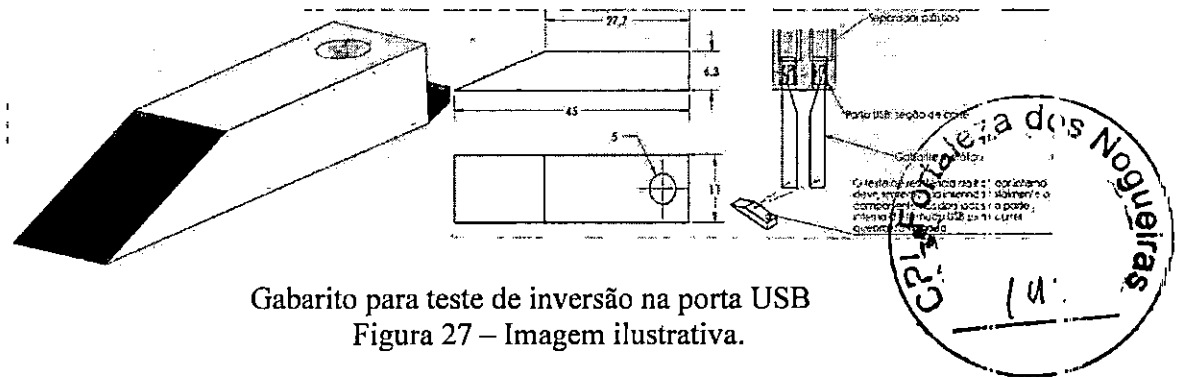

Gabarito para teste de inversão na porta USB
 Figura 27 – Imagem ilustrativa.

3.1.6.4.4. Cada conjunto de tomadas USB deve atender as normativas relacionadas com tais componentes, possuir seu próprio sistema de conversão de tensão com eficiência mínima de 85%, e proteção individual.

3.1.6.4.4.1. Deve prever a alimentação com variação mínima de tensão entre 12V e 32V, com sistema de proteção de picos de sob tensão e sobre tensão, com rearme automático assim que a tensão do veículo se estabilize.

3.1.6.4.4.2. Deve ter proteção contra curto-circuito nas saídas USB com rearme automático assim que a falha for eliminada, com grau mínimo de proteção IP 65 e possuir tampa de proteção.

3.1.7. Equipamentos Obrigatórios

3.1.7.1. Equipamento de Controle Operacional

3.1.7.1.1. Deve estar equipado com registrador instantâneo e inalterável de velocidade e tempo (cronotacógrafo) do tipo eletrônico ou digital, aprovado pelo Inmetro, que permita a extração de seus dados em formato eletrônico – **Encarte B.J deste CIT.**

3.1.7.1.2. Compete ao fornecedor a entrega do cronotacógrafo instalado no veículo, selado e aferido em Posto Autorizado de Cronotacógrafo (PAC), bem como o pagamento da taxa metrológica e a apresentação de Certificado Preliminar de Verificação do Cronotacógrafo válido, que possibilite a emissão do certificado final sem custos adicionais ao contratante, emitido pelo Inmetro e/ ou representantes da RBMLQ-I, nos termos que disciplinam a matéria, que podem ser obtidos no sítio eletrônico www.inmetro.gov.br.

3.1.7.1.3. O Certificado de Verificação do Cronotacógrafo deve ser evidenciado e entregue ao Inmetro quando da inspeção de protótipo e de entrega, e aos representantes da RBMLQ-I quando da inspeção veicular a que se refere o item 5.6.2.1.1 deste CIT.

3.1.7.2. Espelhos Retrovisores Externos

3.1.7.2.1. Devem estar equipados com espelhos retrovisores externos convexos, em ambos os lados, que assegurem o campo de visão do condutor na condução nas vias junto às paradas de embarque e desembarque dos estudantes, além das operações de manobra.

3.1.7.2.2. A projeção externa dos espelhos retrovisores não deve ultrapassar 250 mm em relação à parte mais externa da carroçaria.

3.1.7.3. Espelho Retrovisor Interno (Posto de Comando)

3.1.7.3.1. Deve ser instalado um espelho retrovisor convexo na parte superior central com comprimento maior que 300 mm e largura maior que 150 mm, que permita a visualização do embarque e desembarque dos estudantes pela porta de serviço.

3.1.7.4. Espelhos Retrovisores ou Dispositivos do Tipo Câmera-Monitor para Visão Indireta

3.1.7.4.1. Devem estar equipados com dispositivos do tipo câmera-monitor para visão indireta em conformidade com a Resolução Contran nº 924/2022 e suas atualizações para atendimento do Campo de Visão nº 6 (CV 6) e Campo de Visão nº 7 (CV 7), neste deve possuir visão noturna.

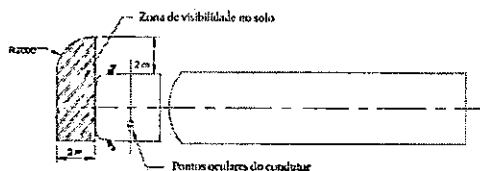

Campo de Visão nº 6 (CV 6)

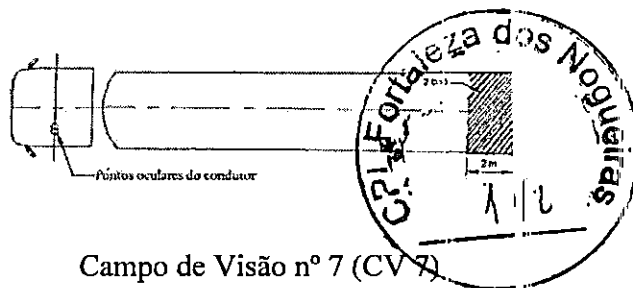

Campo de Visão nº 7 (CV 7)

Figura 28 – Campo de visão

3.1.7.4.2. Devem estar equipados com espelhos retrovisores ou dispositivos do tipo câmera-monitor para visão indireta em conformidade com Resolução Contran nº 924/2022 e suas atualizações para atendimento do Campo de Visão nº 5 (CV 5)

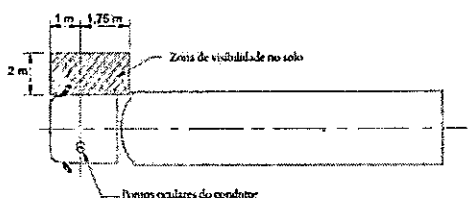

Campo de Visão nº 5 (CV 5)

Figura 29 – Campo de visão

3.1.7.5. Limpador de Para-Brisa

3.1.7.5.1. O sistema do limpador de para-brisa deve promover varredura das áreas conforme especifica a norma ABNT NBR 15570 e suas atualizações.

3.1.7.5.2. O sistema do limpador de para-brisa não deve obstruir a visibilidade dos espelhos retrovisores, e deve possuir chave de controle de velocidade com 04 (quatro) posições, frequências alta e baixa diferenciadas de, no mínimo, 15 (quinze) ciclos por minuto, frequência baixa de no mínimo 20 (vinte) ciclos por minuto e temporizador.

3.1.7.6. Saídas de Emergência

3.1.7.6.1. A sinalização adotada deve ser clara e compreensível aos estudantes e ao condutor, junto aos dispositivos e saídas de emergência.

3.1.7.6.2. As saídas de emergência devem permitir uma rápida e segura desocupação à totalidade de estudantes e ao condutor, em situações de emergência, abalroamento ou capotamento do veículo.

3.1.7.6.3. Cada saída de emergência deve estar devidamente sinalizada e possuir instruções claras de como ser operada.

3.1.7.6.4. Os sistemas de acionamento devem possibilitar uma operação fácil e rápida.

3.1.7.6.5. A abertura da saída de emergência deve permitir sua ativação ainda que a estrutura do veículo tenha sofrido deformações.

3.1.7.6.6. Deve ser assegurada passagem livre desde o corredor até as saídas de emergência, sem a presença de anteparos ou quaisquer obstáculos que venham a dificultar a evacuação dos estudantes em situações de emergência.

3.1.7.6.7. Depois de acionadas, as saídas de emergência não podem deixar a abertura resultante ocupada por componentes que obstruam a livre passagem por ela.

3.1.7.6.8. Para efeitos de cálculo da quantidade mínima de saídas de emergência, a porta de serviço não é considerada.

3.1.7.6.9. A quantidade mínima de saídas de emergência deve estar em conformidade com a Tabela 19:

Tabela 19: Quantidade mínima de saídas de emergência dos veículos

Tipo	Localização		
	Lateral Oposta à Porta de Serviço	Lateral Adjacente à Porta de Serviço	Teto
ONUREA PA	02	01	02

Fonte: Programa Caminho da Escola

3.1.7.6.10. Em função do ar-condicionado de teto, desde que comprovado tecnicamente, podem ter somente uma saída de emergência do teto, em conformidade com a Resolução Contran nº 959/2022:

3.1.7.7. Janelas de Emergência

3.1.7.7.1. As janelas de emergência não podem ser contíguas e devem ser distribuídas uniformemente ao longo do salão de estudantes.

3.1.7.7.2. Recomenda-se que seja posicionada uma janela de emergência próxima à porta, para ser utilizada em caso de obstrução da porta de serviço.

3.1.7.7.3. As janelas de emergência devem estar dotadas de mecanismos de abertura do tipo ejetável, basculante, vidros destrutíveis ou outro sistema que atenda as especificações do subitem 26.1 da norma ABNT NBR 15570 e suas atualizações.

3.1.7.7.4. Quando forem utilizadas alavancas para abertura das janelas de emergência deve ser instalada uma alavanca em cada extremidade da janela de emergência que necessite de esforço máximo de 300 N para seu acionamento.

3.1.7.7.5. No mecanismo de abertura das janelas de emergência não podem ser utilizados sistemas de rosca.

3.1.7.7.6. As janelas de emergência devem ser identificadas com adesivos com dimensões visíveis internamente no veículo, com instruções claras de utilização (Figuras 30 e 31).



Características

— dimensões: 110 mm (comprimento) × 140 mm (largura);

- fonte: tipologia Helvética ou similar;
- cor das letras: preta (aplicação na carroceria) ou branca (aplicação em vidros);
- cor do fundo: vermelha (aplicação na carroceria) ou transparente (aplicação em vidros);
- cor dos indicadores: branca (aplicação na carroceria ou em vidros)

Figura 30 - Imagem ilustrativa.



Características

- dimensões: 245 mm (comprimento) × 100 mm (largura);
- fonte: tipologia Helvética ou similar;
- cor das letras: preta (aplicação na carroceria) ou branca (aplicação em vidros);
- cor do fundo: branca (aplicação na carroceria) ou transparente (aplicação em vidros)
- cor dos indicadores: preta (aplicação na carroceria) ou branca (aplicação em vidros).

Figura 31 - Imagens ilustrativas.

3.1.7.7.7. O adesivo indicado na Figura 30 e 31 devem seguir o padrão da ABNT NBR 15.570.

3.1.7.7.8. As janelas de emergência devem oferecer abertura de maneira que o perímetro não seja inferior a 3.550 mm e que nenhum lado seja inferior a 690 mm.

3.1.7.7.9. Não deve haver obstruções para acesso às janelas de emergência e seus dispositivos de acionamento, tais como anteparos, divisórias, colunas ou qualquer outro elemento.

3.1.7.8. Escotilhas do Teto

3.1.7.8.1. Deve possuir 02 (duas) escotilhas caracterizadas como saídas de emergência e com seção útil de no mínimo 600 x 600 mm.

3.1.7.8.2. As escotilhas devem ser identificadas como saída de emergência (Figura 30) e conter instruções de uso.

3.1.7.8.3. As escotilhas devem estar posicionadas sobre o eixo longitudinal do veículo.

3.1.8. Capacidade de Transporte - A informação sobre a capacidade máxima de estudantes sentados no veículo deve estar afixada no posto de comando, em local visível, associada à simbologia específica, indicando a seguinte frase: **“CAPACIDADE MÁXIMA DE ESTUDANTES SENTADOS: XX”** (Figura 32).

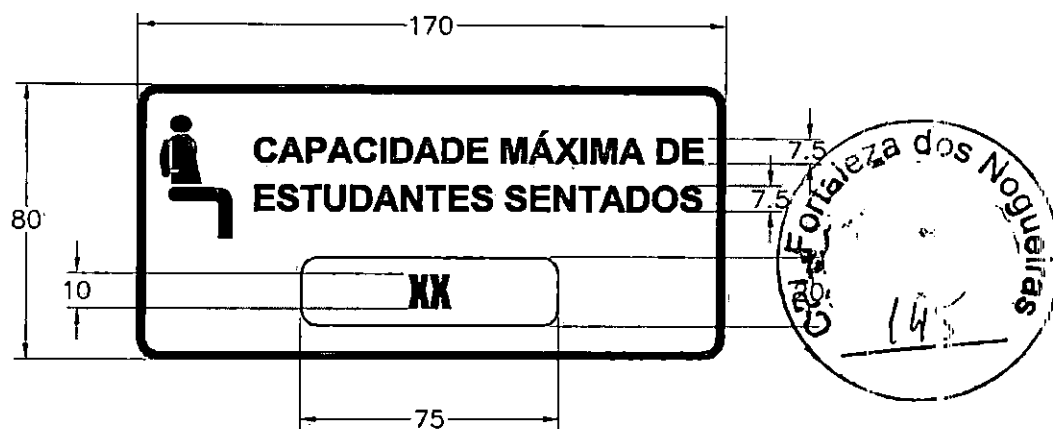

Características

- dimensões: 170 mm (comprimento) × 80 mm (largura);
- fonte: tipologia Helvética ou similar;
- cor das letras: preto;
- cor do fundo: branco;
- cor dos contornos e pictograma: preto.

Figura 32 - Imagem ilustrativa.

3.1.8.1. A lotação mínima (quantidade de estudantes) deve ser considerada quando da instalação de área reservada (box) para acomodação das cadeiras de rodas, notadamente para o veículo.

4. DAS CONDIÇÕES GERAIS

4.1. Quando da avaliação de protótipo, e antes da emissão, pela Comissão instituída pelo FNDE, do Registro de Aprovação de Protótipo, de que trata o item 5 do Caderno de Informações Técnicas – Ônibus Urbano Escolar Acessível Piso Alto (ONUREA PA), a empresa vencedora deverá entregar à Comissão o Certificado de Adequação à Legislação de Trânsito (CAT), em conformidade com a Portaria Denatran nº 190, de 2009 e/ou a Portaria Senatran nº 990, de 2022, e atualizações posteriores, relativo ao tipo do veículo adjudicado como vencedor, sob pena de desclassificação. Os veículos devem atender às seguintes condições gerais:

4.1.2. Movidos à combustível Diesel S-10 obrigatoriamente e terem condição de operação com BioDiesel, conforme diretrizes estabelecidas pelo Programa Nacional de Produção e Uso do BioDiesel.

4.1.3. Conformidade com a Resolução Conama nº 490, de 2018, e suas atualizações, que dispõe sobre o Proconve, em especial aos valores limites de emissão estabelecidos para a Fase P-8 (EURO VI).

4.1.4. Apresentarem resistência estrutural referente aos capotamentos e abalroamentos, de acordo com os Anexos II e III da Resolução Contran nº 959, de 2022, e suas atualizações, e às condições de operação em zonas urbanas;

4.1.5. Conformidade com a Resolução Contran nº 959/2022 e suas atualizações, referente à estrutura da carroçaria e do chassi.

4.1.6. Conformidade com as normas ABNT NBR 15646, 14022 e 15570, e suas atualizações.

4.1.7. Conformidade com a Resolução Contran nº 915/2022 e suas atualizações, e de acordo com a disposição sobre a obrigatoriedade do uso do sistema antitravamento das rodas - ABS.

4.1.8. Conformidade com a Resolução Contran nº 924/2022 e suas atualizações, referente ao estabelecimento de requisitos para o desempenho e fixação de espelhos retrovisores ou dispositivos do tipo câmera-monitor para visão indireta, instalados nos veículos destinados à condução coletiva de escolares.

4.1.9. As figuras apresentadas nestas especificações técnicas são exemplos, cujo intuito é realçar os conceitos abordados. As soluções técnicas não precisam se limitar às imagens ilustrativas.

4.1.10. À critério do FNDE, durante a vigência da ata, fica a prerrogativa de alterar a entidade responsável pelo controle de qualidade.

4.2. GARANTIA e MANUTENÇÃO

4.2.1. O **CONTRATADO** deverá oferecer garantia de, no mínimo, 24 meses a partir da data da entrega dos veículos, conforme **Encarte B.A deste CIT**.

4.2.2. O fabricante/encarregador deverá disponibilizar, nos municípios das capitais de todos os estados brasileiros, pelo menos uma oficina ou concessionária.

4.2.3 O **CONTRATADO** deverá ofertar ainda 02 (duas) manutenções preventivas obrigatórias, constante do Manual de Operações, nas oficinas das concessionárias do fabricante/encarregador, cuja periodicidade será determinada pela quilometragem e/ou o tempo de uso do veículo.

4.2.4. No caso em que o município do **CONTRATANTE** estiver localizado a mais de 200 km de distância da rede de concessionárias do fabricante/encarregador, as manutenções preventivas obrigatórias deverão ser feitas pelo fabricante (concessionárias ou prepostos) no município do endereço do **CONTRATANTE**.

4.3. DO CONTROLE DA QUALIDADE

4.3.1. O controle de qualidade, incluindo as inspeções de protótipo, da produção e de pós-entrega dos veículos deverá obedecer às determinações em norma específica estabelecida pelo FNDE.

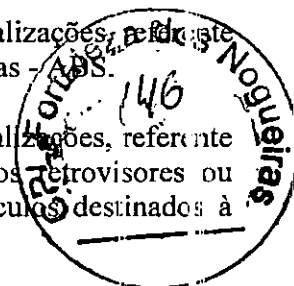

Encarte B.A - Termo de Garantia

TERMO DE GARANTIA (em papel timbrado do Contratado)

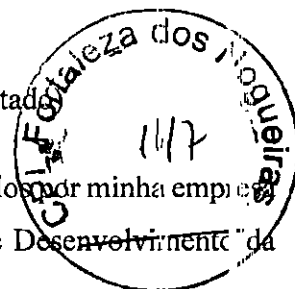

DECLARAMOS para os devidos fins, que o prazo de garantia para os veículos por minha empresa ofertados no Pregão para Registro de Preços nº / do Fundo Nacional de Desenvolvimento da Educação é o descrito no quadro abaixo, segundo a as seguintes condições:

1. Todos os veículos fornecidos são novos e originais, não sendo, portanto, reformados, reaproveitados, ou fabricados por qualquer processo semelhantes;
2. Nos responsabilizamos por qualquer troca, reparo, transporte, taxas, serviços ou quaisquer outros custos decorrentes da substituição de qualquer dos equipamentos ofertados ou retirada de algum equipamento ou peça fornecidos, para conserto em oficina própria ou credenciada, ou ainda, por qualquer outro motivo ligado à utilização desta garantia.
3. O prazo de garantia dos veículos ofertados terá início da data de entrega dos mesmos.
4. As capacidades mínimas de transporte devem ser de acordo com as 2 opções de configuração internas constantes no item 3.1.3.14.1.

Tipo	Prazo de garantia
Opção 1: Ônibus Urbano Escolar Acessível Piso Alto - ONUREA PA: Ônibus com comprimento total máximo de 7.600 mm, capacidade de carga útil líquida de no mínimo 1.632 kg, equipado com plataforma elevatória veicular (PEV), com capacidade mínima para 23 (vinte e três) passageiros mais o condutor, sendo: 21 (vinte e um) estudantes sentados, mais 1 (um) box cadeirante, mais auxiliar.	24 meses

Tipo	Prazo de garantia
Opção 2: Ônibus Urbano Escolar Acessível Piso Alto - ONUREA PA: Ônibus com comprimento total máximo de 7.600 mm, capacidade de carga útil líquida de no mínimo 1.632 kg, equipado com plataforma elevatória veicular (PEV), com capacidade mínima para 23 (vinte e três) passageiros, admitida a configuração com 2 (dois) boxes para cadeirante, mais 18(dezoito) estudantes sentados, mais auxiliar e mais o condutor.	24 meses

Local/data da assinatura/nome legível/CPF do responsável
RAZÃO SOCIAL DO CONTRATADO

Endereço:

Telefone

CNPJ

Inscrição Estadual

Inscrição Municipal



Encarte B.B - Cronograma de entrega para grandes lotes.

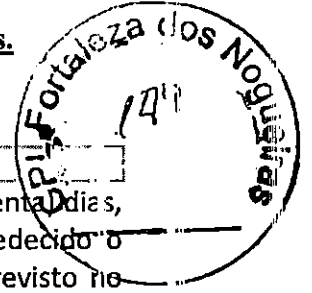

1. DA ENTREGA E CRITÉRIOS DE ACEITAÇÃO DO OBJETO

1.1 O prazo de entrega dos bens é de no máximo, 260 (duzentos e sessenta) dias, contados a partir da assinatura do contrato e da ordem de serviço, obedecido o escalonamento do cronograma abaixo, no endereço do CONTRATANTE previsto no instrumento contratual.

Região	Até 100 um.	101 a 200 un.	201 a 400 um.	+ de 400 um.
Norte	180	200	230	260
Nordeste	150	170	200	230
Centro-Oeste	130	150	180	210
Sudeste	130	150	180	210
Sul	130	150	180	210

1.2 A extensão dos prazos de entrega previstos no cronograma do item anterior, aplica-se apenas quando o contrato se referir a adesão para aquisição de mais de 100 (cem) unidades e deve ser negociada em comum acordo entre as partes.

Encarte B.C - Planilha de Quilometragem Admitida na Entrega

PLANILHA DE QUILOMETRAGEM ADMITIDA NA ENTREGA



Região	Destino / Estado	Quilometragem *
CO	Distrito Federal	1.640
CO	Goiás	1.683
CO	Mato Grosso do Sul	1.451
CO	Mato Grosso	2.606
N	Acre	5.306
N	Amazonas	5.929
N	Amapá	4.558
N	Pará	5.117
N	Rondônia	4.714
N	Roraima	6.746
N	Tocantins	3.125
NE	Bahia	3.810
NE	Ceará	5.060
NE	Maranhão	4.869
NE	Paraíba	4.674
NE	Piauí	4.713
NE	Pernambuco	4.514
NE	Rio Grande do Norte	4.872
NE	Sergipe	3.554
NE	Alagoas	3.508
S	Paraná	868
S	Rio Grande do Sul	1.750
S	Santa Catarina	1.125
SE	São Paulo	1.416
SE	Minas Gerais	1.676
SE	Espírito Santo	1.745
SE	Rio de Janeiro	1.175

A quilometragem poderá ter uma variação para até mais 20% desde que o trajeto de entrega utilizado da origem até o destino assim o justifique, e desde que seja ajustada previamente com o Contratante.

Encarte B.D - Ficha de Inspeção e Aceitação dos veículos.
FICHA DE INSPEÇÃO E ACEITAÇÃO DO VEÍCULO
(Modelo)

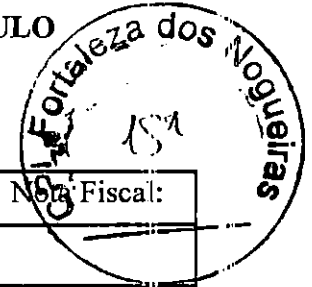

Nº Carroçaria:	Nº Chassi:	Nº Fiscal:
Fabricante:		
Contratante (Interessado):		

Assinalar nos itens abaixo inspecionados:

- **OK** para itens em acordo;
- **X** para itens não conforme;
- **NA** para os itens que não se aplica.

Observação: O preenchimento da ficha bem como a análise do controle de qualidade deverá ser feito pelo fornecedor vencedor do pregão.

O representante da entidade contratante (ex.: município, prefeitura) deverá apenas ser o responsável pelo aceite final da análise realizada pelo fornecedor vencedor do pregão.

Funcional			
Externo		Interno	
Itens		Itens	
1. Limpador de Para-brisa		10. Tecla / Válvula de Abertura da Porta	
2. Esguicho do Limpador		11. Teclas do Painel	
3. Faróis Alto / Baixo		12. Iluminação Interna	
4. Sinaleiras externas		13. Iluminação do Painel	
4.1 Dianteiras		14. Espelho Interno	
4.2 Traseiras		15. Desembaçador	
4.3 Luz Direcional (pisca-pisca)		16. Abertura do Capô do Motor	
4.4 Luzes do Ré		17. Poltrona do Motorista	
4.5 Freios		18. Poltrona dos Passageiros	
5. Tomada de Ar (abertura)		Mecânica	

Funcional	
Externo	Interno
Itens	Itens
6. Porta	Itens
7. Janelas	19. Nível de Água
8. Portinholas	20. Nível do Óleo do Motor
8.1 Bateria	21. Nível do Óleo de Direção Hidráulica
8.2 Tanque de Combustível	22. Pneus
8.3 Tampa Frontal	23. Buzina
9. Espelhos	24. Freio de Estacionamento
Acessórios	Revisão Geral
Itens	Itens
25. Macaco	35. Vidros
26. Triângulo	36. Para-brisa
27. Chave de Rodas	37. Vigia (vidro traseiro)
28. Manual do Proprietário (Garantia)	38. Janelas
29. Cronotacógrafo	39. Pintura
30. Conjunto Sobressalente (estepe)	40.1 Dianteira
31. Rebocador(es)	40.2 Traseira
32. Extintor	40.3 Lateral LD
33. Cintos de Segurança	40.4 Lateral LE
34. Alavanca de Emergência	

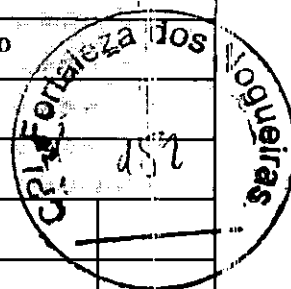

Declaração de Pendência

Declaro que o veículo foi entregue/recebido com as irregularidades/pendências constatadas e registradas abaixo, sendo que a substituição/reparo dos itens irregulares será feita pelo Contratado (fornecedor) no prazo máximo de até 30 dias após esta data.

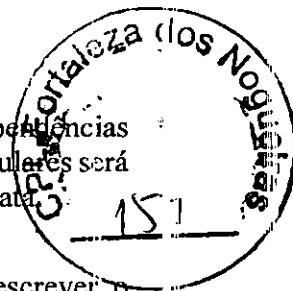

Irregularidades constatadas (caso tenha - informar nº do item e descrever o problema):

Item

Item

OBS.: Caso não haja nenhuma pendência, deverá ser marcada a opção abaixo. O fornecedor não poderá criar nenhum outro tipo de documento alternativo em substituição a este.

Inexistem quaisquer pendências.

Assinatura do Representante da Entidade Contratante (ex.: município)

Nome:

RG:

Telefone:

Local:

Data:

Hora:

Assinatura do Responsável pelo Controle de Qualidade do Fornecedor

Nome:

RG:

Telefone:

Local:

Data:

Hora:

Assinatura do Responsável pelo Controle de Qualidade do Fornecedor

Nome:

RG:

Telefone:

Local:

Data:

Hora:

Encarte B.E - Requisitos para apresentação das declarações das especificações técnicas / valores presentes no veículo

Deverá ser apresentada 1 (uma) declaração que evidencie todos os itens contidos nas especificações técnicas e/ou valores presentes no veículo, assinadas pelo representante legal e pelo responsável técnico do Fornecedor do projeto.

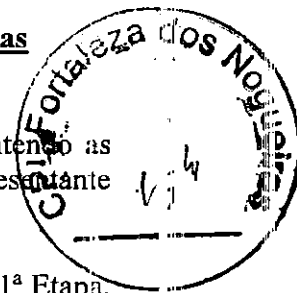

Todos os relatórios citados neste encarte devem ser apresentados na Fase 1 da 1ª Etapa, exceto se no **Encarte – B.Q**, citar especificamente Fase 2 da 1ª Etapa.

OBS.: Em caso de especificação que exista a possibilidade de mais de uma característica/função, deverá ser informada a característica/função real do veículo ofertado.

As declarações referente ao **chassi** deverão conter as seguintes informações:

a) Potência e Torque:

- Valores da potência mínima e do torque mínimo, e as suas conformidades com os valores estabelecidos no subitem 3.1.1.2.2 do CIT;

b) Ruído:

- A conformidade do projeto técnico, quanto ao nível de ruído externo;

c) Registrador Eletrônico Instantâneo Inalterável de Velocidade e Tempo (Cronotacógrafo Eletrônico):

- Que o cronotacógrafo eletrônico ou digital deve permitir no mínimo o registro instantâneo para posterior extração das seguintes informações: data, hora e minuto, velocidade, odômetro, identificação do condutor e identificação do veículo, bem como atende as especificações estabelecidas no **Encarte B.K** do CIT;

d) Projeto Técnico:

- A conformidade do projeto técnico quanto à resistência estrutural referente aos capotamentos e aos abalroamentos e outras resistências, de acordo com o Anexo III da Resolução Contran nº 959/2022 e suas atualizações;

- A conformidade do projeto técnico com a Resolução Contran nº 959/2022 e suas atualizações, referente à estrutura da carroçaria e do chassi;

- A conformidade do projeto técnico quanto aos sistemas de freio (normas ABNT NBR 10966, e suas atualizações);

- A conformidade do projeto técnico com a operação em zonas urbanas;

- A conformidade do projeto técnico com todas as exigências do Capítulo XIII do CTB e das Resoluções Contran e Portarias Senatran aplicáveis ao veículo e aos veículos da categoria M3;

- A conformidade do projeto técnico com o cálculo de distribuição de carga por eixo.

- A conformidade do projeto técnico com a Resolução Conama nº 490/2018, que dispõe sobre o Proconve, em especial aos valores limites de emissão estabelecidos para a Fase P-8;

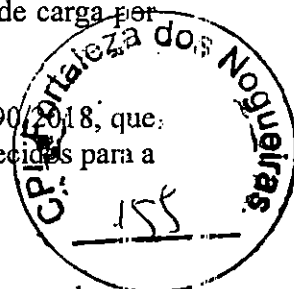

e) Segurança:

- Que o veículo deve ter um sistema de segurança automático e integrado que impeça o movimento do veículo enquanto as portas estiverem abertas, garantindo que o veículo esteja totalmente parado (0 km/h) para o embarque e desembarque de passageiros;

- Que o sistema deve liberar o movimento do veículo com o fechamento completo da porta de serviço, por meio de tecnologia que interprete a condição de "porta fechada";

- Que o veículo está equipado com dispositivo que inative o pedal do acelerador ajustado para velocidade de 70 km/h;

- Que toda a fiação elétrica deve possuir características não propagadoras de chamas;

f) Manual do Usuário:

- Que para cada veículo estão sendo entregues o Manual do Usuário (obrigatoriamente em meio físico e, opcionalmente, em formato digitalizado), de acordo com a definição descrita no subitem 1.5 do CIT;

g) Capacidade mínima do tanque de combustível

- Que a capacidade do tanque de combustível do veículo está em conformidade com o subitem 1.3 do CIT;

Obs.: Na declaração, informar a real capacidade volumétrica do tanque de combustível.

h) Outras:

- Que todos os componentes estruturais abaixo do piso, incluindo a parte interna da saia da carroçaria, quando construídas com materiais sujeitos à corrosão, devem receber tratamentos anticorrosivo e antirruído;

- Que o sistema elétrico deve atender ao especificado na seção 5.3 da norma ABNT NBR 15570/2021 e suas atualizações;

- Que a localização, identificação e iluminação dos controles indicadores e lâmpadas-piloto devem estar de acordo com a Resolução Contran nº 758/2018 e suas atualizações;

- Que a condição de operação é pelo uso de BioDiesel S-10, conforme diretrizes estabelecidas pelo Programa Nacional de Produção e Uso do BioDiesel;

As declarações referente a **carroceria** deverão conter as seguintes informações:



a) Iluminação:

- Que a intensidade de luz emitida pela lanterna de marcha-a-ré deve ser de no máximo 900 candelas em direção abaixo do plano horizontal;

* Anexar relatório de ensaio.

- Que a luminária instalada na região de embarque e desembarque do veículo deve ter índice de luminosidade não inferior a 30 lux, medida a 1.000 mm acima da superfície dos degraus da escada, acionada pelo mecanismo de abertura da porta de serviço, e que essa iluminação deve possibilitar a visualização da área externa ao veículo, junto à porta de serviço;

* Anexar relatório de ensaio.

- Que a iluminação interna do veículo deve ser produzida por fonte de luz com o acionamento instalado no posto de comando, sendo a alimentação feita por no mínimo 2 (dois) circuitos independentes, de maneira que na falha de um, o outro circuito garanta no mínimo 50% da iluminação total;

- Que o índice mínimo de luminosidade interna deve ser de 100 lux, medido a 500 mm acima do nível de qualquer assento localizado a partir da segunda fileira de poltronas, a contar do posto de comando;

* Anexar relatório de ensaio.

- Que no posto de comando e na primeira fila de poltronas atrás dele, admite-se uma iluminação com índice de luminosidade não inferior a 30 lux, de maneira a minimizar reflexos no para-brisa e nos espelhos retrovisores internos, e que as medições devem ser realizadas em ambiente escuro, com o motor do veículo funcionando em marcha lenta, e com a porta de serviço aberta;

b) Vidros:

- Que todos os vidros utilizados devem ser de segurança, conforme disposto nas normas ABNT NBR 9491 e Resolução Contran nº 960/2022, e suas atualizações;

- Que o vidro do para-brisa deve ser de vidro de segurança laminado, conforme a norma ABNT NBR 9491 e suas atualizações;

- Que todos os vidros das janelas que não interferem nas áreas envidraçadas indispensáveis à dirigibilidade do veículo, conforme Anexo da Resolução Contran nº 960/2022 e suas atualizações, devem ser escurecidos originalmente, sem a utilização de películas específicas, na tonalidade verde, sendo esta cor incorporada durante o processo de fabricação do vidro (vidro colorido na massa), e suas características devem atender às especificações da tabela constante do subitem 3.1.2.13.10 do CIT;

* Anexar relatório de ensaio.

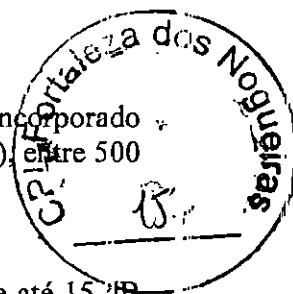

c) Ruído:

- Que para efeito de segurança na utilização de marcha-a-ré, deve ser incorporado um sinal com pressão sonora de 90 dB(A), admitida a tolerância de + 3 dB(A), entre 500 e 3.000 Hz, medido a 1.000 mm da fonte em qualquer direção;

* Anexar relatório de ensaio.

- Que o veículo possui dispositivo atenuador noturno com redução de até 15 dB(A), mediante conjugação com as luzes de posição do veículo;

- Que o veículo deve apresentar nível de ruído interno inferior a 85 dB(A) em qualquer regime de rotação. A medição deve estar em conformidade com a norma ABNT NBR 15570 e suas atualizações, com o veículo parado, na condição de rotação máxima do motor, a 75% dessa rotação e em condição de marcha lenta;

* Anexar relatório de ensaio.

- A conformidade do projeto técnico, quanto ao nível de ruído externo;

d) Cor:

- A conformidade da cor "Amarelo Escolar", pintada em sistema poliuretano bicomponente, com espessura da camada seca mínima de 60 µm;

* Anexar relatório de ensaio.

e) Saídas de Emergência:

- Que as saídas de emergência devem permitir uma rápida e segura desocupação à totalidade de estudantes e ao condutor, em situações de emergência, abalroamento ou capotamento do veículo;

- Que a abertura da saída de emergência deve permitir sua ativação, ainda que a estrutura do veículo tenha sofrido deformações;

- Que quando forem utilizadas alavancas para abertura das janelas de emergência, deve ser instalada uma alavanca em cada extremidade da janela de emergência, que necessite de esforço máximo de 300N para seu acionamento;

* Anexar relatório de ensaio.

- Que as janelas de emergência devem estar dotadas de mecanismos de abertura do tipo ejetável, basculante, ou outro sistema que atenda as especificações do item 26.1 da norma ABNT NBR 15570 e suas atualizações;

f) Projeto Técnico:

- A conformidade do projeto técnico quanto à previsão da instalação de sistema de monitoramento interno;

- A conformidade do projeto técnico quanto à resistência estrutural referente aos capotamentos e aos abalroamentos e outras resistências, de acordo com o Anexo III da Resolução Contran nº 959/2022 e suas atualizações;

- A conformidade do projeto técnico com a Resolução Contran nº 959/2022 e suas atualizações, referente à estrutura da carroçaria e do chassi;

- A conformidade do projeto técnico com a operação em zonas urbanas;

- A conformidade do projeto técnico com todas as exigências do Capítulo XIII do CTB e das Resoluções Contran e Portarias Senatran aplicáveis ao veículo e aos veículos da categoria M3;

- A conformidade do projeto técnico com o cálculo de distribuição de carga por eixo.

- A conformidade da aderência das tintas aplicadas (externas) no veículo, com a norma ABNT NBR 11003;

g) Segurança:

- Que o veículo deve ter um sistema de segurança automático e integrado que impeça o movimento do veículo enquanto as portas estiverem abertas, garantindo que o veículo esteja totalmente parado (0 km/h) para o embarque e desembarque de passageiros;

- Que o sistema deve liberar o movimento do veículo com o fechamento completo da porta de serviço, por meio de tecnologia que interprete a condição de "porta fechada";

- Que o veículo está equipado com dispositivo que inative o pedal do acelerador ajustado para velocidade de 70 km/h;

- Que o veículo deve possuir dispositivos refletivos de segurança, cujas características refletivas do material estão definidas na Resolução Contran nº 948/2022 e suas atualizações, posicionados na sua traseira e nas laterais;

- Que o cinto de segurança para o condutor e estudantes e suas ancoragens devem estar em conformidade com os requisitos da Resolução Contran nº 951/2022 e suas atualizações;

* Anexar relatório de ensaio

- cinto 3 pontas condutor

- cinto 3 pontas poltrona DPM

- cinto 2 pontas poltrona individual

- cinto 2 pontas poltrona dupla

- cinto 2 pontas poltrona tripla

- Que toda a fiação elétrica deve possuir características não propagadoras de chamas;

- Que o sistema do limpador de para-brisa deve promover varredura das áreas conforme especifica a seção 48 da norma ABNT NBR 15570 e suas atualizações;

* Anexar relatório de ensaio



- Que os materiais utilizados para revestimento interno devem possuir características de retardamento à propagação de fogo e não podem produzir farpas em caso de rupturas, devendo proporcionar ainda, isolamentos térmico e acústico;

- Que os materiais utilizados nos anteparos e painéis divisórios, quando rompidos, não produzem farpas;

- Que todos os elementos de fixação, juntas, entre outros associados à divisória do compartimento do motor ou outra fonte de calor, devem ser resistentes ao fogo;

- Que o extintor de incêndio está em conformidade com as Resoluções Contran nº 919/2022, e suas atualizações;

- Que o desempenho e a fixação de espelhos retrovisores e/ou dispositivos do tipo câmera-monitor para visão indireta, estão em conformidade com a Resolução Contran nº 924/2022 e suas atualizações;

* Anexar relatório de ensaio

h) Conforto Térmico

- Que o sistema de ar-condicionado atende as especificações do CIT.

* Anexar relatório de ensaio.

- Que as temperaturas nas superfícies do compartimento dos estudantes e posto de comando não podem ser superiores a 43° C, medidas a uma distância radial de 50 mm das superfícies, nos pontos mais críticos das seguintes regiões: motor, sistema de exaustão do motor, sistema de transmissão, piso e teto;

* Anexar relatório de ensaio.

- Que no posto de comando, o veículo deve apresentar Índice de Bulbo Úmido Termômetro de Globo (IBUTG) inferior a 30,5° C, medido conforme NR 15 do MTE, em qualquer condição de trabalho;

* Anexar relatório de ensaio.

- Que os dispositivos de ventilação interna devem assegurar a renovação do ar no veículo de pelo menos 8 m³/h por passageiro;

* Anexar relatório de ensaio.

- Que as laterais, teto e base da carroceria deverão ter a aplicação de mantas para isolamento térmico, com espessura mínima de 5mm, em que o material do isolante deverá ter uma condutividade térmica igual ou inferior ao valor de 0,045 W/m.K (0 °C) (anexar certificado do fornecedor).

i) Comunicação Audiovisual:

- Que o projeto de comunicação visual interna e externa no veículo, atende todos os conceitos e critérios definidos na seção 7 da norma ABNT NBR 14022 (item 7.2,

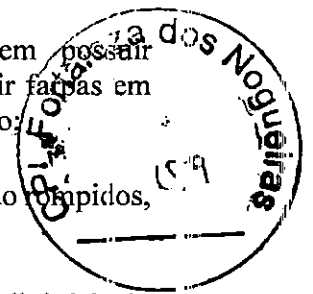

Encarte B.F - Cor, Inscrição e Marcas Institucionais

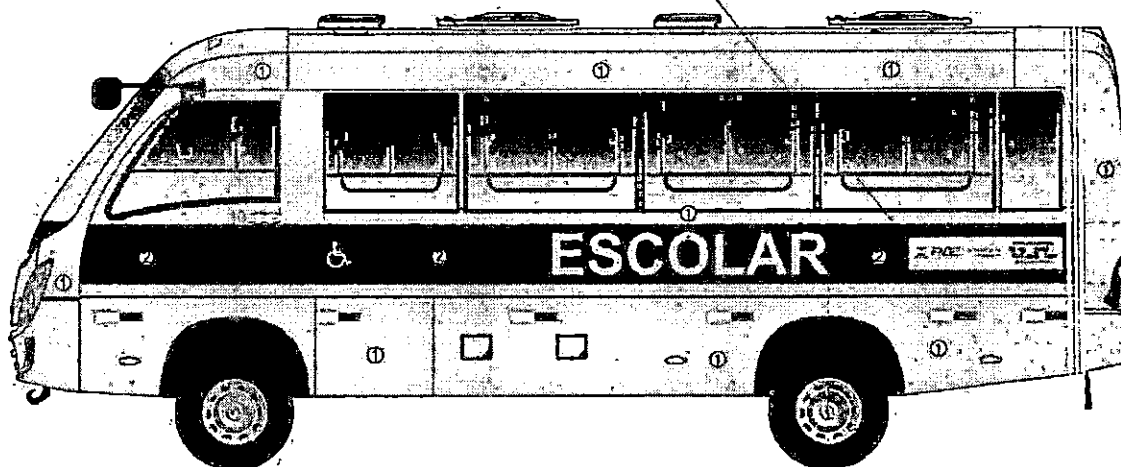
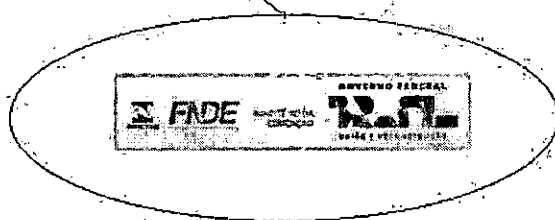
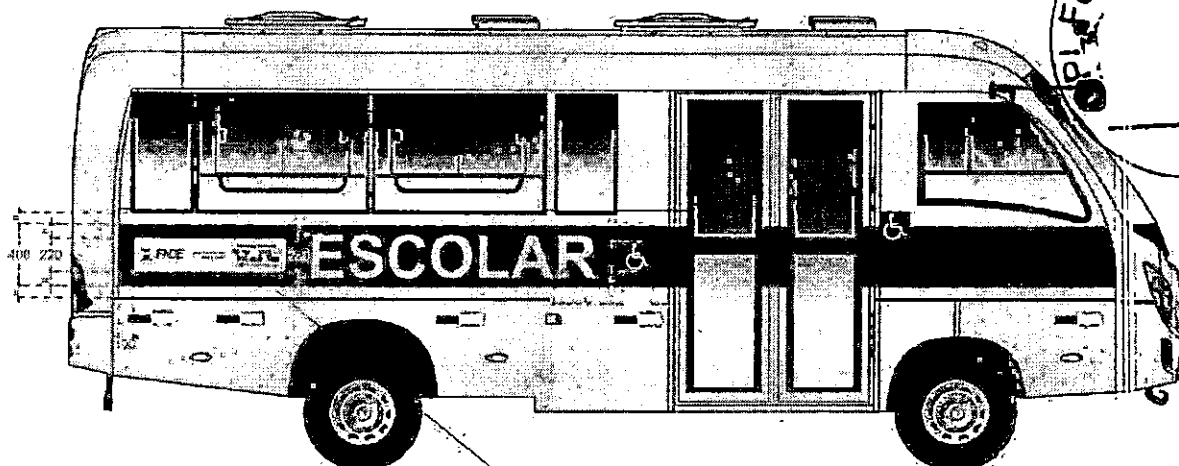



* Imagens ilustrativas.

1) Pintura

- a) Cor: "Amarelo Escolar".
- b) Sistema poliuretano bi componente.
- c) Espessura da camada seca mínima de 60µm.

2) Adesivagens

- a) Tipo: adesivo em imagem digital com aplicação de verniz de proteção sobrepondo as bordas.
- b) Local de aplicação: faixas de identificação.
- c) Posicionamento:
 - c.1) Lateral direita: parte traseira do veículo.
 - c.2) Lateral esquerda: diametralmente oposto.
 - c.3) Traseira.
 - c.4) Dianteira.

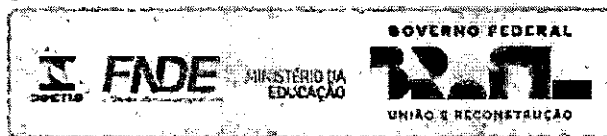

*Imagens ilustrativas.

Notas:

Dimensões (mm).

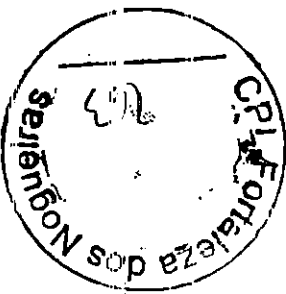
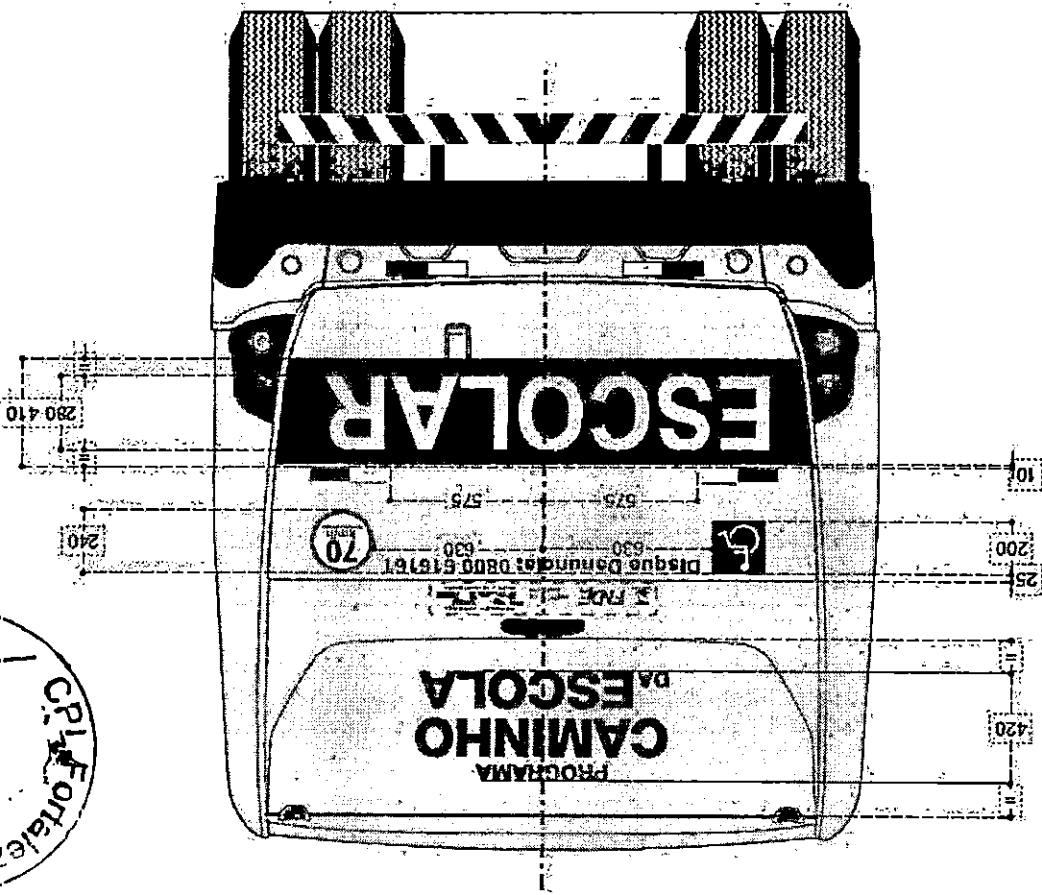
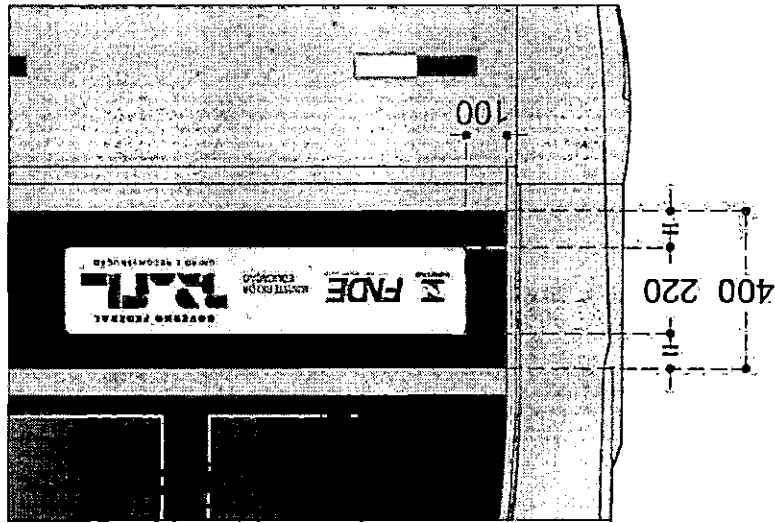

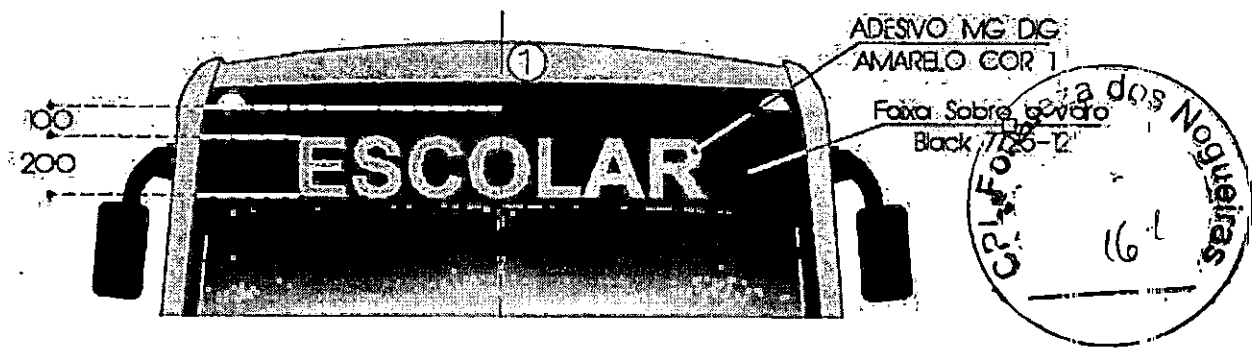

*Imagens ilustrativas.

Encarte B.G - Dispositivos Refletivos de Segurança

ONUREA PA

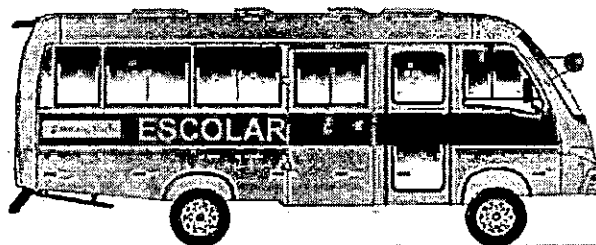

* Imagens ilustrativas.

Notas:

a) Na parte traseira dos veículos devem ser aplicadas, além dos dispositivos refletivos de segurança do para-choque, mais 02 (dois) dispositivos refletivos de segurança acima do dístico "ESCOLAR".

Encarte B.H - Identificação de Limite de Velocidade e de Disque Denúncia



*Imagens ilustrativas.

Notas:

- a) A expressão “Disque Denúncia: 0800-616161”, somente deve ser aplicada quando a aquisição do veículo se der com recursos oriundos de instrumentos firmados entre o FNDE e a Prefeitura/Estado.
- b) Adesivo de identificação de limite de velocidade: cores e dimensões - conforme legislação de trânsito (letras - preta, circunferência externa - vermelha e fundo - branco).
- c) A expressão e o adesivo devem estar protegidos com verniz.

EncarteB.I - Identificação de Assentos Preferenciais

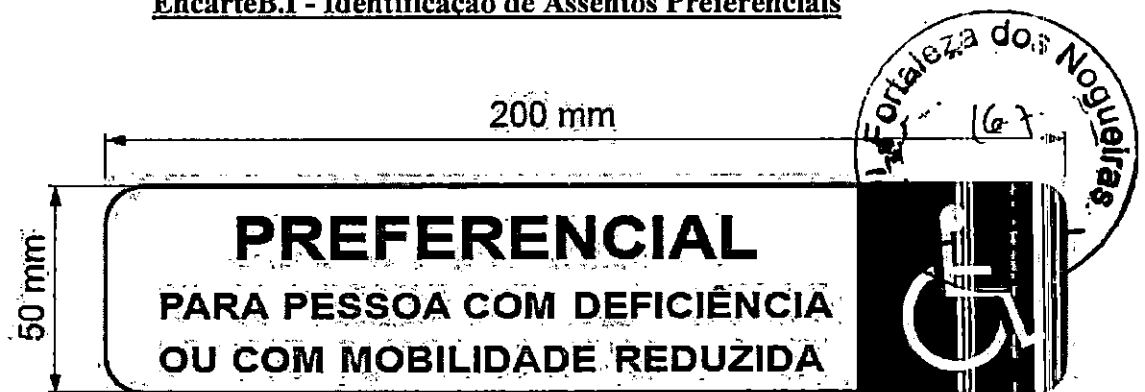

*Imagem ilustrativa.

Características:

- dimensões: 200 mm (comprimento) x 50 mm (largura);
- dimensão das letras (altura): 20 mm (palavra "Preferencial") e 10 mm (demais frases);
- fonte: tipologia helvética ou similar;
- cor das letras: branco (aplicação no vidro);
- cor do fundo: transparente (aplicação no vidro);
- cor do SIA: fundo branco e pictograma transparente (aplicação no vidro).

Adesivo deve estar em conformidade com a ABNT NBR 16558

Encarte B.J - Equipamento de Controle Operacional

Os veículos devem estar equipados com registrador instantâneo e inalterável de velocidade e tempo (cronotacógrafo) do tipo eletrônico ou digital, certificado pelo Inmetro, que permita a extração de seus dados em formato eletrônico.

O cronotacógrafo eletrônico ou digital deve permitir, no mínimo, o registro instantâneo para posterior extração das seguintes informações:

- a) data;
- b) hora, minuto;
- c) velocidade;
- d) odômetro;
- e) identificação do condutor;
- f) identificação do veículo.

O cronotacógrafo eletrônico ou digital deve possuir criptografia para proteção e confidencialidade, e ter capacidade de incorporar novos registros e armazenamento de no mínimo 07 dias ininterruptos (24h) na memória interna e utilizando um sistema que permita até 200 dias de armazenamento de dados em mídia externa (USB).

Nota: Deve ser evidenciado 01 (um) relatório de forma a se evidenciar as informações acima.

O armazenamento dos dados deve ser efetuado em memória interna não volátil.

Os dados armazenados devem ser exportados por meio de um dispositivo físico removível, tipo cartão de memória, pen drive, pen drive automotivo ou por transmissão de dados via Rádio Frequência (wireless).

Os dados devem ser disponibilizados em formato de arquivo eletrônico.

a) Da coleta de dados:

- Os dados armazenados pelo cronotacógrafo eletrônico ou digital devem ser exportados, quando solicitados, em formato proprietário;
- A empresa fabricante deve fornecer ao Fornecedor um sistema para visualização dos dados exportados pelo cronotacógrafo eletrônico ou digital.



Encarte B.K - Estampa do Tecido das Poltronas

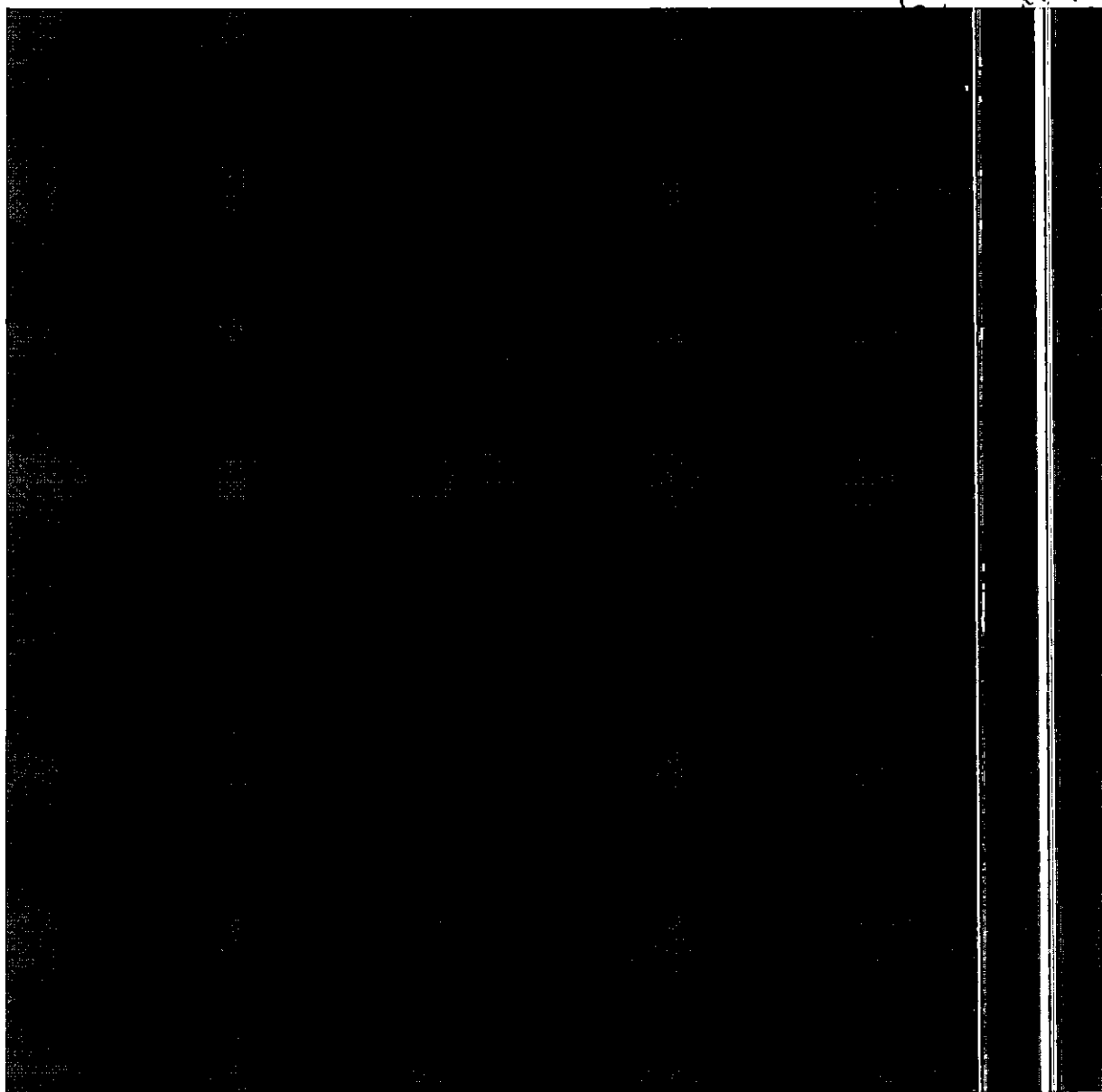

*Imagem ilustrativa.

Encarte B.L – Declaração de Ciência e Comprometimento com as Ações Corretivas e com as Regras de Comercialização do Protótipo.



Declaramos que a empresa _____, CNPJ _____, tomou ciência do Relatório de Avaliação do Protótipo – RAP do item _____ do Pregão Eletrônico nº _____/202x e se compromete a adotar todas as ações preventivas e corretivas necessárias para garantir que todos os veículos a serem produzidos em série, para atendimento às demandas dos órgãos contratantes, atenderão às especificações técnicas exigidas no edital e seus anexos, bem como em total conformidade com o protótipo aprovado.

Compromete-se ainda a não comercializar o protótipo aprovado antes do fim do 6º (sexto) mês de vigência da Ata de Registro de Preços, responsabilizando-se por deixá-lo incólume, vedada qualquer alteração de componentes no mesmo protótipo, sob sua guarda, para futuras e eventuais inspeções e verificações comparativas com o processo produtivo seriado, segundo as regras estabelecidas para a 2ª etapa do Controle de Qualidade. Para atender essa

Por fim, quando de sua comercialização, se for o caso, compromete-se a informar ao FNDE os dados do Contratante do protótipo, na forma disposta no respectivo Caderno de Informações Técnicas – CIT.

_____, ____ de _____ de 202x.

Responsável Técnico

Representante Legal

Encarte B.M – Modelo de Cronograma de Produção e Entrega



_____, _____ de _____

A empresa _____, CNPJ nº _____, beneficiária da Ata de Registro de Preços nº _____ / _____, decorrente do pregão eletrônico FNDE nº _____, em cumprimento às regras de Controle de Qualidade estabelecidas no Caderno de Informações Técnicas – CIT, anexo ao edital, acerca da etapa de Análise da Produção (2ª etapa do Controle de Qualidade), apresenta ao Fundo Nacional de Desenvolvimento da Educação – FNDE o cronograma de produção e entrega dos veículos Ônibus Urbano Escolar Acessível Piso Alto – ONUREA PA _____ para o período abaixo indicado:

Ano:

202	202
3	4

Mês/meses:

JA N	FEV	MA R	AB R	MAI	JUN
JUL	AG O	SET	OU T	NO V	DE Z

Tabela 1: Relação dos itens em produção no período em função das entidades contratantes:

Entidade Contratante	UF	Contrato	Quantidade de cada item em produção/fornecimento* (especificar cada item/produto)			Data provável de entrega
			Produto 1	Produto 2	Produto 3	

* ajustar conforme os itens/produtos registrados pelo FNDE junto ao fornecedor.



Tabela 2: Programação da produção diária prevista para o período:

Quantidade da produção diária prevista para cada item*				
Data	Produto 1	Produto 2	Produto 3	Total

* ajustar conforme os itens/produtos registrados pelo FNDE junto ao fornecedor.

Oportunamente, registramos que o envio deste cronograma observa o prazo máximo de 5 (cinco) dias úteis após a solicitação do FNDE, na forma estabelecida no CIT.

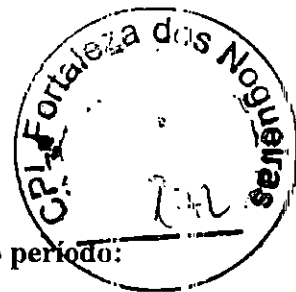
Representante Legal da Empresa
Assinatura e Carimbo

Encarte B.N – Informativo de Comercialização do Protótipo



_____, _____ de _____ de _____

A empresa _____, CNPJ nº _____, beneficiária da Ata de Registro de Preços nº _____ / _____, decorrente do pregão eletrônico FNDE nº _____ / _____, em cumprimento às regras de Controle de Qualidade estabelecidas no Caderno de Informações Técnicas – CIT, anexo ao edital, informa ao FNDE, órgão gerenciador do registro de preços, que está comercializando o protótipo aprovado para o item _____, modelo Ônibus Urbano Escolar Acessível Piso Alto– ONUREA PA _____, chassi _____, à entidade contratante abaixo identificada:

Entidade Contratante:	
CNPJ:	Município/UF:
Endereço:	
Solicitação SIGARP nº:	Contrato nº:

Adicionalmente, encaminhamos, em anexo, a respectiva nota fiscal de venda.

Representante Legal da Empresa
Assinatura e Carimbo

Encarte B.O – PROCEDIMENTOS PARA ENSAIO DA MEDIÇÃO DE DESEMPENHO DO SISTEMA DE AR-CONDICIONADO EM ONIBUS ESCOLAR

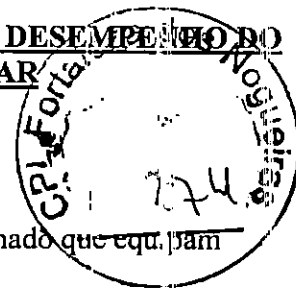

1-OBJETIVO

Estabelecer critérios para verificação da conformidade dos sistemas de ar condicionado que equ. pam os ônibus do caminho da escola em relação ao especificado no CIT.

2 - EQUIPAMENTOS NECESSÁRIOS

2.1 Sensores para medição de temperatura do tipo termopar (precisão mínima de ± 0.5 °C) com sistema eletrônico para coleta de dados, armazenamento e processamento.

2.2 Termo-anemômetro para medição da velocidade/vazão do ar.

Nota: Todos os equipamentos deverão estar devidamente aferidos por laboratórios de calibração pertencentes à RBC ou por laboratórios de calibração detentores de padrões rastreados à RBC.

2.3 Área de ensaio com temperatura ambiente de no mínimo 30 °C durante todo o ensaio, podendo ser adotado condições naturais ou não para garantir tais temperaturas.

3 - REALIZAÇÃO DO ENSAIO

3.1. Distribuição dos sensores:

3.1.1. Instalar 4 (quatro) sensores nas faces externa do veículo, sendo:

- 1- Na parte frontal à meia altura
- 1- Na lateral esquerda do veículo à meia altura
- 1- Na lateral direita do veículo à meia altura
- 1- Na parte traseira do veículo à meia altura

Os sensores poderão estar afastados em no máximo 100mm da face da carroceria do veículo, mas devem estar protegidos dos raios solares.

3.1.2 Instalar no mínimo 7 (sete) sensores no interior do veículo distribuídos da seguinte forma:

- 1 – Na poltrona do motorista
- 1 – Na poltrona do lado esquerdo atrás do posto do motorista
- 1 – Na poltrona lado direito anterior a porta de serviço
- 1 - Na poltrona central da fileira de poltronas do lado esquerdo
- 1 - Na poltrona central da fileira de poltronas do lado direito
- 1 - Na poltrona da última fileira, do lado esquerdo.
- 1 - Na poltrona da última fileira, do lado direito.

Posições dos sensores junto as poltronas

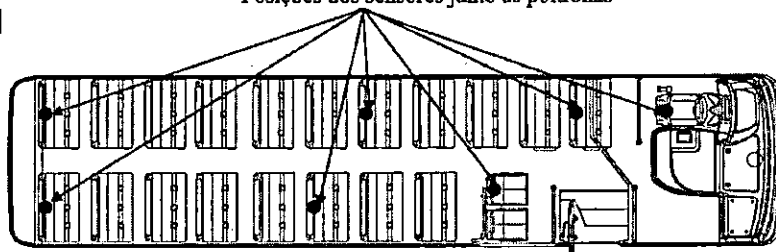

*Imagem ilustrativa.

Os sensores devem ser posicionados na parte frontal do encosto, no centro da poltrona a uma altura de 600mm do assento, protegidos do fluxo direto das saídas de ar.

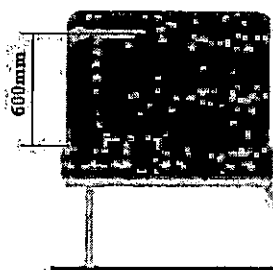

*Imagem ilustrativa.

Nota: Caso o veículo possua área reservada para acomodação da cadeira de rodas atrás do posto do motorista, posicionar o sensor na parte superior do guarda-corpo de ancoragem, da cadeira, a uma altura de 1200 mm do piso.

3.2. Teste Estático:

3.2.1 Ensaio de desempenho do sistema

3.2.1.1 Para início do teste a temperatura interna média deve estar igual ou superior a temperatura externa, não podendo ser inferior a 30°C e nem superior a 36°C.

3.2.1.2 O veículo deverá estar vazio, com todas as portas, janelas e escotilhas fechadas, é permitida a presença de no máximo duas pessoas no interior do veículo.

Tomar nota das leituras de todos os sensores, externos e internos.

3.2.1.3 Ligar o ar-condicionado em capacidade máxima (com velocidade máxima dos ventiladores), configurar o setpoint para a menor temperatura possível

3.2.1.4 Elevar e manter a rotação do motor do veículo entre 1500 e 1700 rpm durante 30 minutos,

3.2.1.5 Após 30 minutos de funcionamento tomar nota das leituras de todos os sensores, externos e internos.

3.2.1.7 Critério de aprovação,

Calcular a temperatura média dos sensores externos no início do ensaio;

Calcular a temperatura média dos sensores internos ao final do ensaio;

A diferença entre as medias das temperaturas interna e externa ao final do ensaio, deve ser de no mínimo 10°C para que o equipamento obtenha aprovação de eficiência para uso nos veículos;

OBS: Caso exista diferença maior que 3°C entre as leituras dos sensores internos, o ensaio deverá ser repetido para ter validade, garantindo assim maior homogeneidade na temperatura do interior do veículo;





CADERNO DE INFORMAÇÕES TÉCNICAS
ÔNIBUS URBANO ESCOLAR ACESSÍVEL – ONUREA



SUMÁRIO

1. DAS DEFINIÇÕES.....	02
2. DOS DOCUMENTOS DE REFERÊNCIA E COMPLEMENTARES.....	02
3. DAS ESPECIFICAÇÕES TÉCNICAS.....	05
4. DAS CONDIÇÕES GERAIS.....	40

ENCARTES

Encarte B.A - Termo de Garantia.

Encarte B.B - Cronograma de entrega para grandes lotes.

Encarte B.C - Planilha de Quilometragem Admitida na Entrega.

Encarte B.D - Ficha de Inspeção e Aceitação dos veículos.

Encarte B.E - Requisitos para apresentação das declarações das especificações técnicas / valores presentes no veículo.

Encarte B.F - Cor, Inscrição e Marcas Institucionais.

Encarte B.G - Dispositivos Refletivos de Segurança.

Encarte B.H- Identificação de Limite de Velocidade e de Disque Denúncia.

Encarte B.I - Identificação de Assentos Preferenciais.

Encarte B.J - Equipamento de Controle Operacional.

Encarte C.K - Estampa do Tecido das Poltronas.

Encarte B.L – Declaração de Ciência e Comprometimento com as Ações Corretivas e com as Regras de Comercialização do Protótipo.

Encarte B.M – Modelo de Cronograma de Produção e Entrega

Encarte B.N – Informativo de Comercialização do Protótipo

Encarte B.O – Procedimentos para Ensaio da Medição de Desempenho do Sistema de Ar-condicionado em Ônibus Escolar.

1. DAS DEFINIÇÕES

1.1. **Ônibus Urbano Escolar Acessível Piso Baixo – (ONUREA PB)** Para fins de entendimentos deste Caderno de Informações Técnicas, considera-se veículo ONUREA PB:

1.1.1. **Categoria M3:** Tipo ônibus projetados e construídos para o transporte de passageiros que tenham mais que oito assentos, além do assento do motorista, com Peso Bruto Total superior a 5,0 (cinco) toneladas.

1.2. Tipo:

1.2.1. **Ônibus Urbano Escolar Acessível Piso Baixo - ONUREA PB:** ônibus com comprimento total máximo de 7.600 mm, capacidade de carga útil líquida de no mínimo 1.632 kg, com capacidade mínima para 23 (vinte e três) passageiros, mais motorista, sendo: 21 (vinte e um) estudantes sentados, mais o auxiliar, mais 01 box para cadeirante. Admite-se configuração com mais boxes e portas de serviço, previstas no subitem 3.1.3.13. Deve ser equipado com dispositivo do tipo rampa de acesso veicular que permita ao estudante com deficiência ou com mobilidade reduzida o acesso ao interior do veículo por meio de plano inclinado.

1.3. Classificação: Os veículos serão classificados conforme Tabela 1:

Tabela 1: Classificação dos veículos.

Classificação	Tipo	Comprimento máximo (mm)	Tolerância comprimento	Capacidade mínima tanque combustível (l)	Acessibilidade	Lotação (Capacidade mínima de passageiros)	*Capacidade mínima de carga útil líquida (kg)
PEQUENO	ONUREA PB	7.600	2%	100	RAV	21 estudantes sentados + 1 box cadeirante + 1 auxiliar + condutor	1.632

*Fonte: ABNT NBR 16558, itens 5.1.4, 5.1.6, ABNT NBR 15570, item 6.3.1.

1.4. **Trajeto de entrega:** percurso em quilômetros (km), percorrido pelos ônibus urbanos escolares acessíveis, do endereço comercial do Contratado (local de produção) até o endereço comercial do Contratante (local de entrega), conforme disposto no **Encarte B.C** deste CIT, verificadas as estimativas para distribuição regional (**Encarte B.B** deste CIT).

1.5. Manual do Usuário:

Deverá constar 1 (uma) unidade impressa e colorida do manual do usuário dentro do portaluvas de cada veículo, contendo, no mínimo, os seguintes pontos de instrução de operação, manutenção e localização dos sistemas:

- Saídas de emergência;
- Sistema de Ar-Condicionado;
- Alertas e sistema de regeneração do sistema de conversão catalítica (EURO VI);
- Caixa de fusíveis, fusíveis e chave geral;
- Teclas do painel, luzes-espia e de advertência;
- Faróis;
- Estepe, macaco, chave de rodas e ferramentas;
- Cronotacógrafo;
- Extintores;
- Operação e partida do veículo com as portas fechadas;
- Fixação da cadeira de rodas no box;
- Fixação da cadeira de rodas fechada no veículo;
- Sistema de suspensão (ONUREA PISO BAIXO);

- n) Capacidade dos reservatórios do veículo (óleo, combustível, ARLA 32, sistema de arrefecimento, sistema do limpador do para-brisa;
- o) Qualquer outro equipamento/material/sistema exigido por força de legislação específica.

1.5.1 O conjunto composto pelos seguintes documentos deverá ser disponibilizado integralmente, em meio virtual, para acesso pela internet, por meio de QR Code ou link estampado no manual do usuário impresso ou em local de fácil visualização pelo condutor no interior do veículo: manual do chassi, manual da carroçaria, manual do cronotacógrafo, manual do ar condicionado e manuais dos equipamentos e acessórios complementares, todos coloridos e em português.

2. DOS DOCUMENTOS DE REFERÊNCIA E COMPLEMENTARES

2.1. Para a produção e comercialização do ônibus urbano escolar acessível, objeto do presente CIT, é obrigatória a observação das referências dispostas em normas técnicas e legislações de trânsito e ambiental vigentes, em especial àquelas diretamente relacionados ao objeto, conforme subitens a seguir, sob pena de não conformidade:

2.1.1. Lei nº 9.503/1977, que institui o Código de Trânsito Brasileiro (CTB), e suas atualizações.

2.1.2. Resolução Contran abaixo, e suas atualizações:

Nº 758/2018 Estabelece requisitos de localização, identificação e iluminação dos controles indicadores e lâmpadas piloto dos veículos automotores e elétricos.

Nº 912/2022 Estabelece os equipamentos obrigatórios para a frota de veículos em circulação e dá outras providências;

Nº 915/2022 Dispõe sobre os procedimentos para avaliação dos sistemas de freios de veículos e sobre a obrigatoriedade do uso do sistema antitravamento das rodas (ABS) e/ou frenagem combinada das rodas (CBS).

Nº 919/2022 Estabelece as especificações para os extintores de incêndio de instalação obrigatória ou facultativa nos veículos automotores.

Nº 924/2022 Retificação. - Consolida normas sobre a utilização obrigatória de espelhos retrovisores, equipamento do tipo câmera-monitor ou outro dispositivo equivalente, nos veículos destinados ao transporte coletivo de escolares.

Nº 936/2022 Dispõe sobre a obrigatoriedade da instalação de dispositivo de aviso de não afivelamento dos cintos de segurança.

Nº 938/2022 Dispõe sobre requisitos técnicos mínimos do registrador instantâneo e inalterável de velocidade e tempo (cronotacógrafo).

Nº 948/2022 Estabelece os requisitos técnicos para o emprego de película retrorrefletiva em veículos.

Nº 951/2022 Estabelece os requisitos de instalação e os procedimentos de ensaios de cintos de segurança, ancoragem e apoios de cabeça dos veículos automotores.

Nº 952/2022 Estabelece as especificações técnicas para a fabricação e a instalação de para-choques traseiros nos veículos de fabricação nacional ou importados das categorias N2, N3, O3 e O4.

Nº 959/2022 Estabelece os requisitos de segurança para veículos de transporte de passageiros tipos micro-ônibus e ônibus, categoria M3, de fabricação nacional e importados.

Nº 960/2022 Dispõe sobre os requisitos de segurança de vidros, a visibilidade para fins de circulação, o uso de vidros em veículos blindados e o uso de medidores de transmitância luminosa.

Nº 966/2022 Dispõe sobre os requisitos técnicos dos espelhos retrovisores de veículos.
Nº 970/2022 Dispõe sobre as características e especificações técnicas dos sistemas de sinalização, de iluminação e seus dispositivos, bem como sobre o uso de lanternas especiais em veículos.

2.1.3. Portaria DENATRAN/SENATRAN abaixo, e suas atualizações:

Nº 190/2009, *Estabelece o procedimento para a concessão do código de marca/modelo/versão de veículos do Registro Nacional de Veículos Automotores - Renavam.*

Nº 990/2022, *Estabelece o procedimento para homologação de veículos e equipamentos veiculares, concessão do código de marca/modelo/versão de veículos do Registro Nacional de Veículos Automotores e emissão do Certificado de Adequação à Legislação de Trânsito, para efeito de pré-cadastro, registro e licenciamento no Sistema Nacional de Trânsito*

2.1.4. Normas ABNT abaixo, e suas atualizações:

ABNT NBR 11003:2010 Tintas — Determinação da aderência

ABNT NBR 14022:2011 Acessibilidade em veículos de características urbanas para o transporte coletivo de passageiros;

ABNT NBR 15570:2021 Fabricação de veículos acessíveis de categoria M3 com características urbanas para transporte coletivo de passageiros - Especificações técnicas.

NBR 7337:2014 Veículos rodoviários automotores - Cintos de segurança - Requisitos e ensaios

ABNT NBR 9491:2015 Vidros de segurança para veículos rodoviários - Requisitos

ABNT NBR 10966 Veículos rodoviários automotores - Sistema de freio.

ABNT NBR 6091:2015 Veículos rodoviários automotores - Ancoragens de cintos de segurança, sistema de ancoragem ISOFIX e ancoragem do tirante superior ISOFIX - Localização e resistência à tração

ABNT NBR 15646:2016 Acessibilidade - Plataforma elevatória veicular e rampa de acesso veicular para acessibilidade de pessoas com deficiência ou mobilidade reduzida, em veículo de transporte de passageiros de categorias M1, M2 e M3 - Requisitos.

ABNT NBR 16558:2017 Fabricação de veículos acessíveis de categorias M2 e M3 para transporte escolar em áreas urbanas - Especificações técnicas.

ABNT NBR 5426:1989 Planos de amostragem e procedimentos na inspeção por atributos.

ABNT NBR 9714:2000 Veículo rodoviário automotor - Ruído emitido na condição parado

ABNT NBR 13776:2021 Veículos rodoviários automotores, seus rebocados e combinados - Classificação

ABNT NBR ISO 1585 Veículos rodoviários - Código de ensaio de motores - Potência líquida efetiva

ABNT NBR ISO 1176 Veículos rodoviários automotores - Massas - Vocabulário e códigos

2.1.5. Resoluções Conselho Nacional de Metrologia, Normalização e Qualidade Industrial abaixo, e suas atualizações:

Conmetro nº 06/2008 Dispõe sobre a vinculação da norma ABNT NBR 15570:2008 - Especificações Técnicas para Fabricação de Veículos com Características Urbanas para Transporte Coletivo de Passageiros ao Decreto nº 5.296/2004 e sobre a revogação da Resolução Conmetro nº 01/1993.

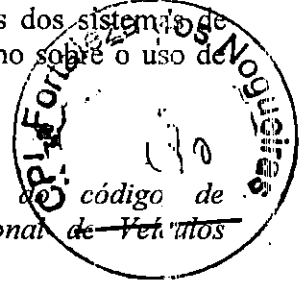

Conmetro nº 01/2009 Dispõe sobre o prazo de vigência dos subitens relacionados no Parágrafo Primeiro da Resolução Conmetro nº 06/2008, que vinculou a norma ABNT NBR 15570:2008 - Especificações Técnicas para Fabricação de Veículos com Características Urbanas para Transporte Coletivo de Passageiros ao Decreto nº 5.296/2004 e sobre a revogação da Resolução Conmetro nº 01/93.

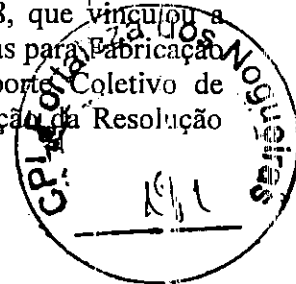

2.1.6. Resoluções Conselho Nacional de Meio Ambiente – Conama abaixo, e suas atualizações:

Conama nº 272/2000 Dispõe sobre os limites máximos de ruído para os veículos nacionais e importados em aceleração, exceto motocicletas, motonetas, ciclomotores e veículos assemelhados.

Conama nº 490/2018 Estabelece a Fase PROCONVE P8 de exigências do Programa de Controle da Poluição do Ar por Veículos Automotores - PROCONVE para o controle das emissões de gases poluentes e de ruído para veículos automotores pesados novos de uso rodoviário e dá outras providências

2.1.7. Norma Regulamentadora - NR 15/1978 do Ministério do Trabalho e do Emprego e suas atualizações.

2.1.8. Portarias INMETRO abaixo, e suas atualizações:

Nº 36/2021 Aprova o Regulamento Técnico da Qualidade e os Requisitos de Avaliação da Conformidade para Dispositivos para Transposição de Fronteira – Consolidado.

Nº 60/2022 Aprova o Regulamento Técnico da Qualidade e os Requisitos de Avaliação da Conformidade para Plataformas Elevatórias Veiculares para Veículos com Características Urbanas - Consolidado.

Nº 213/2021 Aprova os Requisitos de Avaliação da Conformidade para Agente Redutor Líquido de NOx Automotivo - ARLA 32 - Consolidado.

Nº 379/2021 Aprova o Regulamento Técnico da Qualidade e os Requisitos de Avaliação da Conformidade para Pneus Novos - Consolidado.

Nº 481/2021 Aprova o Regulamento Técnico Metrológico consolidado para cronotacógrafos

Nº 501/2021 Aprova os Requisitos de Avaliação da Conformidade para Rodas Automotivas - Consolidado.

Nº 91/2022 Aprova o Regulamento Técnico Metrológico consolidado para a execução das atividades materiais e acessórias que subsidiam as verificações subsequentes de cronotacógrafos.

Nº 108/2022 Aprova os Requisitos de Avaliação da Conformidade para Extintores de Incêndio - Consolidado.

Nº 145/2022 Aprova os Regulamentos Técnicos da Qualidade e os Requisitos de Avaliação da Conformidade para Componentes Automotivos – Consolidado.

2.1.9. Demais Resoluções e Portarias aplicáveis aos veículos para transporte coletivo de estudantes, publicadas pelo: Contran, Conama, Denatran, Senatran, Ibama e Inmetro:

3. DAS ESPECIFICAÇÕES TÉCNICAS

3.1. Sistemas e Componentes

3.1.1. Chassi

3.1.1.1. Plataforma (estrutura)

3.1.1.1.1. A plataforma deve ser constituída por longarinas e reforçada com travessas.

3.1.1.1.2. O reforço deve ser, preferencialmente, com travessas nas regiões de piso alto e quadro com estrutura tubular ou viga na região rebaixada do seu piso.

3.1.1.1.3. A plataforma deve permitir ângulos mínimos de entrada e de saída de rampa (Figura 1), conforme apresentado na Tabela 2, considerando os ônibus com suas massas em ordem de marcha, e a norma ABNT NBR ISO 1176 e suas atualizações:

Tabela 2: Ângulo Mínimos de entrada e saída de rampa dos veículos.

Tipo	Ângulo de Entrada (AE)	Ângulo de Saída (AS)
ONUREA PB	7,0°	7,0°

Fonte: Programa Caminho da Escola



Figura 1 - Imagem ilustrativa.

3.1.1.2. Trem de Força

3.1.1.2.1. O motor deve ser dotado de gerenciamento eletrônico de injeção, estar posicionado na parte dianteira ou traseira da plataforma.

3.1.1.2.2. O motor deve possuir potências e torques mínimos, conforme valores descritos na Tabela 3 (tolerância de -5%).

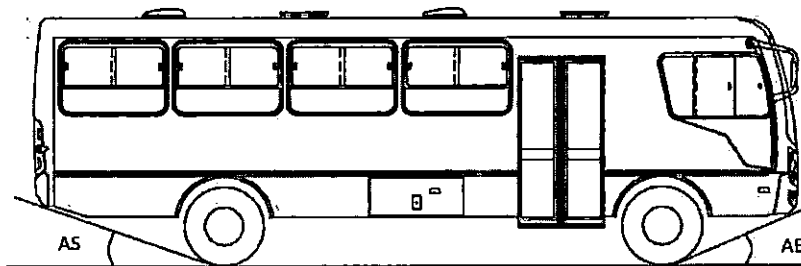
Tabela 3: Potência e torque mínimos dos veículos.

Tipo	Potência Mínima (Kw)	Torque Mínimo (Nm)
ONUREA PB	110	450

Fonte: Programa Caminho da Escola

3.1.1.2.3. As medições da potência e do torque devem estar em conformidade com as determinações da norma ABNT NBR ISO 1585 e suas atualizações.

3.1.1.2.4. Deve ser equipado com dispositivo de bloqueio de ignição com marcha engatada.

3.1.1.2.5. Deve ser equipado com dispositivo que inative o pedal do acelerador ajustado para velocidade de 70 km/h.

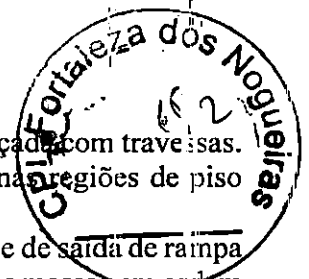

3.1.1.2.6 O bocal de saída do sistema de exaustão do motor deve estar localizado na traseira, inclinado para baixo (20° a 25° em relação ao plano horizontal), com a tubulação em posição horizontal.

3.1.1.2.7 A transmissão pode ser manual e sincronizada, ou automática, ou automatizada.

3.1.1.2.8 Haverá, no Termo de Referência, um item específico para cada tipo de transmissão, indicando o quantitativo a ser licitado.

3.1.1.2.9 A embreagem deve ter acionamento hidráulico ou pneumático nos itens com transmissão manual e sincronizada.

3.1.1.2.10. O eixo traseiro motriz deve ter rodados duplos.

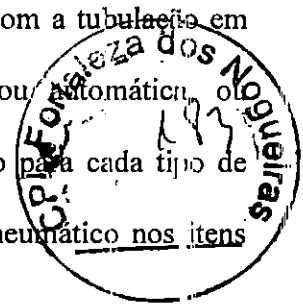

3.1.1.3. Sistema de Direção

3.1.1.3.1. O sistema de direção deve possuir assistência hidráulica ou elétrica.

3.1.1.4. Sistema de Suspensão e de Rodagem (Rodas e Pneus)

3.1.1.4.1 Deve ser equipado com 02 (dois) eixos, sendo: 01 (um) um traseiro, trativo e 01(um) dianteiro, direcional.

3.1.1.4.2 Deve possuir suspensão pneumática, dotada de 2 bolsas na suspensão dianteira e 4 bolsas na suspensão traseira, que permita a movimentação vertical de, no mínimo, 60 mm, para embarque e desembarque dos estudantes.

3.1.1.4.3 Deve possuir um sistema de segurança que somente permita o acionamento do sistema de movimentação vertical com o veículo parado.

3.1.1.4.4 Deve ser equipado com 7 (sete) rodas estampadas em aço e seus respectivos pneus conforme registrado na Tabela 4, sendo 1 (um) conjunto sobressalente (estepe), e ambos (rodas e pneus) de fabricação corrente com a devida certificação compulsória e registro junto ao Inmetro.

Tabela 4: Pneus dos veículos.

Tipo	Largura do Aro (pol)	Diâmetro do Aro (pol)
ONUREA PB	6,00	17,5

Fonte: Programa Caminho da Escola

3.1.1.4.5 As rodas devem ser pintadas na cor alumínio ou tonalidades próximas.

3.1.1.4.6 As rodas que não tenham os parafusos posicionados no lado de dentro (*off set* negativo), deverão ser equipadas com protetor de roda, em formato de calota única, ou conter protetor individual para cada porca e parafuso, permitindo a preservação dos parafusos de fixação.

3.1.1.4.7 Deve ser equipado, com pneus radiais, sem câmara, desenvolvido para uso urbano e/ou regional para transporte de estudantes, em condições de tráfego intenso com diversas paradas, velocidade média baixa, com constantes alterações de aplicação entre asfalto, concreto, pavimentação de pedras e com alto grau de abrasão.

3.1.1.4.8 Os pneus radiais do veículo obedecerão a banda de sua rodagem, e nos eixos dianteiro e traseiro devem ser equipados com pneus direcionais (Figura 2).



Figura 2 - Imagem ilustrativa (modelo pneu direcional)



3.1.1.4.9 Os pneus devem possuir a devida certificação compulsória e registro junto ao Inmetro.

3.1.1.4.10 Os pneus devem possuir as medidas e possuírem a aplicação conforme Tabela 5 a seguir:

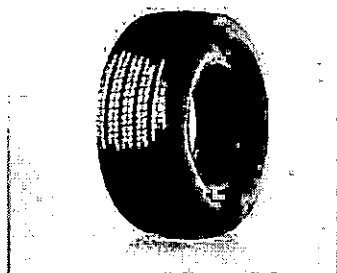
Tabela 5: Aplicação e medidas dos Pneus dos Veículos.

Tipo	Medidas	Aplicação			
		Tipo de uso	Modelo	Dianteiro	Traseiro
ONUREA PB	215/75 R17.5	Regional ou urbano	Radial sem câmara	Direcional	

Fonte: Programa Caminho da Escola

3.1.1.5. Sistema Elétrico

3.1.1.5.1. Deve ser equipado com chave geral eletromagnética na caixa de baterias com comando no posto do motorista, de fácil acesso. Porém, esta deve possuir proteção quanto ao acionamento involuntário, pelo condutor. Adicionalmente, deve haver uma chave geral, com acionamento manual, posicionada no compartimento destinado às baterias.

3.1.1.5.1.1. Quando do acionamento da chave geral, não devem ser desativadas as funções do registrador eletrônico instantâneo inalterável de velocidade e tempo (cronotacógrafo), incluindo o painel de leitura do display de cristal líquido (LCD), além das luzes de emergência (pisca alerta) (Encarte B.J deste CIT). Todos os demais circuitos devem permanecer desligados, bem como as luzes dos interruptores e do painel de controles devem manter-se apagadas.

3.1.1.5.1.2. No caso de a chave geral ser acionada com o motor em condição de funcionamento, este deverá permanecer nesta condição, incluindo os sistemas elétricos, e até que a chave de ignição seja desligada. Após o desligamento da ignição, o motor e o sistemas elétricos não poderão voltar a funcionar até que a chave geral seja reativada.

3.1.1.5.2. O sistema elétrico deve atender ao especificado nos itens 5.3 da norma ABNT NBR 15570/2021 e suas atualizações.

3.1.1.5.3. Deve estar equipado com alternador(es) de corrente com capacidade igual ou superior a 150Ah, no mínimo.

3.1.1.5.4. Deve ser equipado com sistema elétrico de 24 VDC, deve possuir 02 (duas) baterias com capacidade individual mínima de 100 Ah.

3.1.1.5.4.1. As baterias devem possuir as certificações compulsórias e registros junto ao Inmetro e estarem acondicionadas em uma única estrutura metálica devidamente iluminada e com dreno, e o seu deslocamento deve ser de fácil operação.

3.1.1.5.4.2. Caso as baterias sejam acondicionadas em estrutura metálica com material sujeito à corrosão, deverá receber tratamento anticorrosivo.

3.1.1.6. Sistema de Freios

3.1.1.6.1. Deve ser equipado com freio de serviço pneumático com regulação automática do sistema de freio.

3.1.1.6.2. O freio de estacionamento deve ter acionamento pneumático.

3.1.1.6.3. Devem ser atendidos os critérios definidos na norma ABNT NBR 10945 e suas atualizações, para o método de ensaio e os requisitos mínimos para avaliação dos sistemas de freios.

3.1.1.6.4. Deve possuir sistema de freio motor com atuação no sistema de escapamento através de borboleta.

3.1.1.7. Raio de Giro

3.1.1.7.1. Os valores dos raios de giro do veículo devem obedecer aos limites de manobrabilidade (esterçamento) conforme indicado na Tabela 6. Esses valores são relativos a uma curva de 360° (Figura 3).

Tabela 6: Valores dos Raios de Giro dos veículos.

Tipo	Raios de Giro (mm)			
	Manobrabilidade			
	REEP (máximo)	REEG (máximo)	RIEG (mínimo)	ARDT (máximo)
ONUREA PB	12.500	11.500	1.500	1.000
Condição de Esterçamento	máximo	máximo	qualquer *	máximo

Nota: *Desde que os veículos estejam percorrendo um trajeto inscrito no REEP.

Legendas:

- REEP - raio externo entre paredes;
- REEG - raio externo entre guias;
- RIEG - raio interno entre guias;
- ARDT - avanço radial de traseira.

Fonte: Programa Caminho da Escola



Figura 3 - Imagem ilustrativa.

3.1.2. Carroçaria

3.1.2.1. Gabinete Externo

3.1.2.1.1. As tampas do bocal do tanque de combustível e do tanque do Agente Redutor Líquido de NOx Automotivo (Arla 32), quando o veículo for equipado com SCR devem estar protegidas de poeira e lama por meio de duto flexível, interligando a carroçaria ao tanque de combustível, e deve possuir dreno. Este duto não deve interferir na operação de abertura e fechamento do bocal.

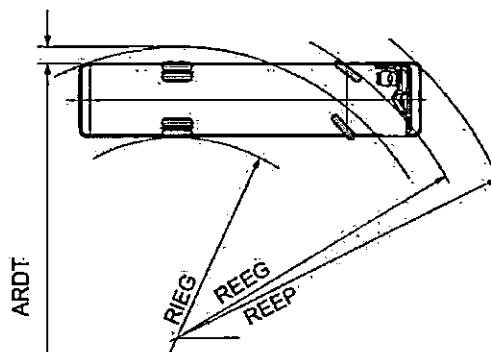
3.1.2.1.1.1 A posição do bocal do tanque de combustível deve ser colocada de forma que não dificulte a abertura da tampa do bocal e, conseqüentemente, seu abastecimento, obedecendo a capacidade mínima do tanque estabelecida no item 1.3.

3.1.2.1.2. Todos os componentes estruturais devem receber tratamento anticorrosivo e antirruído.

3.1.2.2. Comprimento Total

3.1.2.2.1. O comprimento total dos veículos deve estar em conformidade com os valores estabelecidos na Tabela 7.

Tabela 7: Comprimento total dos veículos.

Tipo	Comprimento da Carroçaria (mm)	Tolerância
ONUREA PB	≤ 7.600	2%

Fonte: Programa Caminho da Escola

3.1.2.2.2. O comprimento total é a distância entre 02 (dois) planos verticais perpendiculares ao plano longitudinal médio do veículo e que tangenciam a dianteira e a traseira da carroçaria.

3.1.2.2.3. Todos os componentes do veículo, inclusive qualquer um que se projete da dianteira ou traseira (para-choques, etc.), devem estar contidos entre esses 02 (dois) planos, exceto ganchos para conexão de reboque.

3.1.2.2.4. A medida dimensional do balanço traseiro do veículo deve ser de, no máximo, 71% da medida dimensional do entre eixos.

3.1.2.3. Largura Interna

3.1.2.3.1. A largura interna dos veículos deve estar em conformidade com a especificação da Tabela 8.

Tabela 8: Largura Interna dos veículos.

Tipo	Largura Interna (mm)	Tolerância
ONUREA PB	2.250	±3%

Fonte: Programa Caminho da Escola

3.1.2.3.2. Havendo largura interna maior do que a definida no subitem 3.1.2.3.1, respeitadas as tolerâncias, os bancos dos estudantes devem ser aumentados no seu comprimento em valor igual a esta diferença, mantendo-se inalterada a dimensão de 300 mm de largura do corredor de circulação, conforme subitem 3.1.3.5. deste CIT.

3.1.2.4. Largura Externa

3.1.2.4.1. A largura externa máxima do veículo deve ser medida pela distância entre 02 (dois) planos paralelos ao plano longitudinal médio, e que o tangenciam em ambos os lados deste plano, esta largura deve ser de no máximo de 2.600 mm.

3.1.2.4.2. Na determinação da largura estão incluídas todas as partes do veículo, inclusive qualquer projeção lateral, como, por exemplo, para-choques, perfis, frisos laterais, cubos

das rodas e aros de rodas. Estão excluídos da referência dimensional os espelhos retrovisores externos, as luzes de sinalização, os indicadores de pressão dos pneus (quando aplicados) e qualquer projeção dos degraus de escada ou de plataforma elevatória veicular, quando necessário tecnicamente.

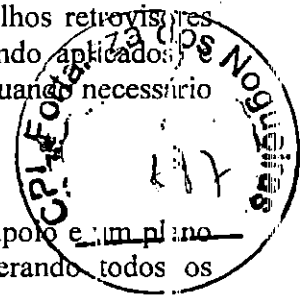

3.1.2.5. Altura Externa

3.1.2.5.1. A altura externa máxima dos veículos entre o plano de apoio e um plano horizontal tangente à sua parte mais alta deve ser de 3.800 mm, considerando todos os componentes fixos entre estes 02 (dois) planos.

3.1.2.6. Para-Choque

3.1.2.6.1. Deve ser equipado, em cada extremidade, com para-choque do tipo envolvente, devidamente reforçado na parte interna para absorver impactos, com extremidades curvas ou anguladas, com as faces inferiores alinhadas com as faces inferiores das saias das carroçarias.

3.1.2.6.2. A altura máxima dos para-choques deve ser obtida entre o plano da face inferior, do seu ponto central ao plano de apoio das rodas, estando o com sua massa em ordem de marcha, conforme disposto na norma ABNT NBR ISO 1176 e suas atualizações.

3.1.2.6.3. A altura máxima do para-choque traseiro em relação ao plano de apoio das rodas é de 450 mm.

3.1.2.6.4. Devem ser instalados no para-choque traseiro, sensores de aproximação conjugado com o acionamento da marcha ré.

3.1.2.7. Saias

3.1.2.7.1. A altura das saias laterais da carroçaria em relação ao plano de apoio às rodas, medida no centro do entre eixos, deve estar em conformidade com a Tabela 9:

Tabela 9: Saias laterais dos veículos.

Tipo	Altura da Saia (mm)	Tolerância
ONUREA PB	250	±10%

Fonte: Programa Caminho da Escola

3.1.2.7.2. A altura da saia lateral deve ser medida no centro do entre eixos.

3.1.2.7.3. Devem ser instalados reforços internos (metálicos) nas saias dianteiras.

3.1.2.8. Sistema de Iluminação Externa e de Sinalização

3.1.2.8.1. O conjunto óptico dos veículos deve ser ajustado conforme o projeto de cada fornecedor, atendendo as respectivas resoluções do Contran.

3.1.2.8.2. Deve dispor de lanternas intermitentes de luz branca, dispostas nas extremidades da parte superior dianteira e de luz vermelha dispostas nas extremidades da parte superior traseira, ativadas em conjunto com o acionamento da porta de serviço.

3.1.2.8.3. Deve ser provido de lanterna de freio elevada (brake light) instalada na máscara traseira, com seu centro geométrico sobre a linha central vertical do veículo e seu funcionamento deve ser conjugado exclusivamente com as luzes de freio. A intensidade de luminosidade da lanterna elevada deve garantir, no mínimo, a mesma luminosidade produzida pelas demais luzes de freio.

3.1.2.8.4. Deve ser provido de 02 (duas) lanternas de marcha ré, sendo que a intensidade de luz emitida por cada uma delas deve ser de, no máximo, 900 (novecentas) candelas em direção abaixo do plano horizontal, de acordo com a CONTRAN 970/2022.

3.1.2.8.5. Para efeito de segurança na utilização de marcha ré, deve ser incorporado um sinal de alerta com pressão sonora de 90 dB(A), sendo admitida a tolerância de ± 3 dB(A), associado ao engate da marcha ré, com frequência entre 500 Hz e 3 000 Hz. A medição deve ocorrer a 1 000 mm da fonte em qualquer direção, junto à parte traseira externa do veículo e com o motor ligado.

3.1.2.8.6. Deve ser utilizado dispositivo atenuador noturno com redução de até 15 dB(A), mediante conjugação com as luzes de posição do veículo.

3.1.2.8.7. Deve possuir, em cada lado da carroçaria, em distâncias aproximadamente iguais, lanternas na cor âmbar, agrupadas a retrorrefletores, conforme previsto nas Resoluções Contran n.º 970/2022, e suas atualizações.

3.1.2.9. Comunicação Visual e Tátil

3.1.2.9.1. No projeto de comunicação visual interna e externa do veículo, devem ser atendidos todos os conceitos e critérios definidos na seção 7 da norma ABNT NBR 14022/2011 e suas atualizações.

3.1.2.9.1.1 No projeto de comunicação visual e tátil dos veículos, não se aplicam os subitens 7.2.3.2, 7.2.3.3, 7.2.3.4, 7.3.2.3 e 7.3.6.3 da norma ABNT NBR 14022/2011.

3.1.2.9.2. Deve possuir 04 (quatro) SIA (Símbolo Internacional de Acesso), localizados: 01 (um) no para-brisa; 01 (um) no painel traseiro; 01 (um) na lateral direita próximo da porta de serviço; e 01 (um) na lateral esquerda, próximo à janela do condutor.

3.1.2.9.2.1. Os SIA devem ser protegidos com verniz, exceto o aplicado no para-brisa, com espessura de camada adequada para a manutenção de suas integridades.

3.1.2.9.2.3. O SIA localizado no para-brisa deve ser afixado, obrigatoriamente, na porção inferior direita deste.

3.1.2.9.3. Devem ser utilizadas simbologias específicas em todas as informações e orientações existentes no interior do veículo.

3.1.2.9.4. Deve ser aplicado dispositivo de sinalização tátil nas colunas e/ou balaústres próximas às poltronas preferenciais.

3.1.2.9.5. A cor externa do veículo deve ser “Amarelo Escolar” (referência da cor: 1.25Y 7/12 - Tabela de Cartelas Munsell), pintada em sistema poliuretano bicomponente, com espessura da camada seca de no mínimo 60 μ m, sem prejuízo da faixa definida abaixo.

3.1.2.9.6. Na traseira e nas laterais das carroçarias, deve ser pintada, em toda a sua extensão, uma faixa horizontal com as seguintes especificações: cor preta com 400 mm \pm 10 mm de altura, a meia altura da carroçaria, na qual deve ser inscrita, em letras maiúsculas, o dístico “ESCOLAR”, na tipologia Arial, com altura da letra de 280 mm \pm 10 mm, na cor “Amarelo Escolar”, pintado em sistema poliuretano bicomponente, e espessura da camada seca de no mínimo 60 μ m.

3.1.2.9.7. Deve ser pintada ou adesivada no vidro do para-brisa uma película na cor preta para proteção solar do condutor, com altura de 280mm \pm 10mm, contendo de forma centralizada o dístico “ESCOLAR”, na cor amarela, com altura da letra de 200mm \pm 5mm, na tipologia Arial, devendo ser legível pelo lado externo do veículo.

3.1.2.9.8. Não é permitida a instalação de caixa de vista.

3.1.2.9.9. Nas laterais direita e esquerda do veículo, no centro da altura da faixa de identificação definida no Item 3.1.2.9.6, devem ser pintadas ou adesivadas, devendo ser protegidas com verniz, as imagens do **Encarte B.F deste CIT**.

3.1.2.9.10. Excepcionalmente, por solicitação formal do FNDE, as marcas institucionais poderão ser ajustadas bem como, por solicitação formal do ente federado, poderá ser acrescida a marca institucional local.

3.1.2.9.11. Na máscara traseira do veículo, devem ser pintadas ou adesivadas as imagens do **Encarte B.G deste CIT**, devendo ser protegidas com verniz.

3.1.2.9.12. Na máscara traseira do veículo deve ser afixado um adesivo refletivo na cor preta, protegido por verniz, contendo a expressão "**Disque Denúncia: 0800 616161**", na tipologia Arial, devendo ser protegido com verniz - **Encarte B.H deste CIT**.

3.1.2.9.13. Na máscara traseira da carroçaria, deve ser afixada uma placa de sinalização de limitação de velocidade confeccionada em adesivo refletivo, devendo ser protegida com verniz - **Encarte B.H deste CIT**.

3.1.2.9.14. Os dispositivos refletivos de segurança devem ser afixados respeitando-se os posicionamentos, equidistantes de, no mínimo, 3 (três) dispositivos ao longo da medida do entre-eixos, 2 (dois) ao longo da medida do balanço traseiro, 1 (um) ao longo da medida do balanço dianteiro, e 4 (quatro) na traseira, de acordo com o estabelecido na Resolução Cntrant nº 959/2022, alternando os segmentos de cores (vermelho e branco), dispostos horizontalmente e distribuídos de forma uniforme, observando que as extremidades externas localizadas na traseira dos ônibus devem ser vermelhas. - **Encarte B.G deste CIT**.

3.1.2.10. PAINEL TRASEIRO E COMPARTIMENTO ESTEPE

3.1.2.10.1. O painel traseiro deve ser totalmente fechado, sem área envidraçada.

3.1.2.10.2. Deve existir compartimento com acesso externo, para a guarda do conjunto sobressalente (estepe) e dos equipamentos mínimos necessários para a sua substituição (macaco hidráulico e chave de roda), triângulo, dispositivos para rebocador, e ferramenta específica para retirada dos bloqueios de janela no caso de inoperância do ar-condicionado (não se aplica ferramenta específica se o veículo possuir vidros colados).

3.1.2.10.2.1. As ferramentas obrigatórias e demais dispositivos devem possuir sistema de fixação, rígida ou flexível, para perfeita retenção durante o deslocamento do veículo.

3.1.2.10.3. Cada compartimento deve possuir internamente no mínimo 01 (uma) luminária com intensidade mínima de 15 lux, e potência mínima de 2,5 W, instaladas na parte interna e com acionamento conjugado a abertura da tampa.

3.1.2.10.4. A guarda e a retirada do estepe deverão ser executadas através da utilização de um dispositivo embarcado que possibilite a realização dessas operações por apenas 01 (uma) única pessoa.

3.1.2.11. PORTA DE SERVIÇO

3.1.2.11.1. A porta de serviço do veículo deve ser posicionada atrás do eixo dianteiro (direcional), o mais próximo possível deste, atendendo os requisitos técnicos e construtivos. O veículo pode ter mais de uma porta de serviço, conforme opções descritas no Item 3.1.3.13.

3.1.2.11.2. O vão livre mínimo para passagem deve ser de 950 mm na largura (L), sendo que a altura obtida a partir do patamar de embarque deve ser de 1.700 mm.

3.1.2.11.2.1. A altura deve ser verificada a partir do nível do primeiro degrau da escada ao marco superior da porta.

3.1.2.11.3. Para efeito da largura útil da porta de serviço, deve ser garantida uma altura entre 700 e 1.600 mm (tolerância de +5%), relativa ao nível do primeiro degrau, sendo que a dimensão pode ser reduzida em até 100 mm quando esta medição for feita no nível do pega-mãos (Figura 4).

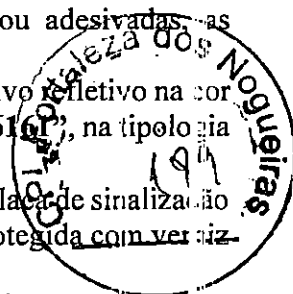



Figura 4 - Imagem ilustrativa.

3.1.2.11.4. A porta de serviço deve ser do tipo urbana, folha dupla e o seu sistema de movimentação deve ser pneumático.

3.1.2.11.5. As folhas da porta de serviço devem abrir de forma que o seu lado interno fique voltado para a área de acesso do veículo e a sua projeção para o lado externo do veículo não seja maior que 350 mm. A abertura e fechamento da porta devem ser feitas na velocidade máxima de 0,33 m/s.

3.1.2.11.6. Os dispositivos de movimentação da porta de serviço não podem ser posicionados de forma a obstruir a passagem, nem colocar em risco a integridade física dos estudantes, tanto no embarque como no desembarque.

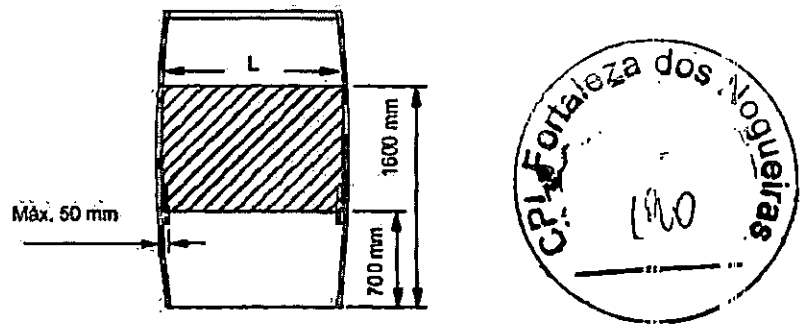
3.1.2.11.7. A porta de serviço deve conter área envidraçada em sua parte superior e inferior que corresponda a no mínimo 60% de sua área de superfície.

3.1.2.11.8. Todos os vidros utilizados devem ser de segurança, conforme disposto nas normas ABNT NBR 9491 e Resolução Contran nº 960/2022 e suas atualizações.

3.1.2.11.9. A porta de serviço deve contar com dispositivos que permitam, em caso de emergência, a abertura manual, pelo interior do veículo e pelo seu lado externo.

3.1.2.11.10. No lado interno do veículo, o mecanismo do dispositivo de emergência deve estar posicionado na coluna entre a porta de serviço e a janela dianteira direita, ao alcance dos estudantes, em uma altura máxima de 1.500 (mm) do piso, devidamente protegido para evitar o seu acionamento acidental (Figuras 5 e 6).



Figura 5 - Imagem ilustrativa.



Características

- dimensões: 85 mm (comprimento) x 55 mm (largura);
- fonte: tipologia Helvética ou similar;
- cor das letras: preto;
- cor do fundo: amarelo;
- cor dos contornos: preto

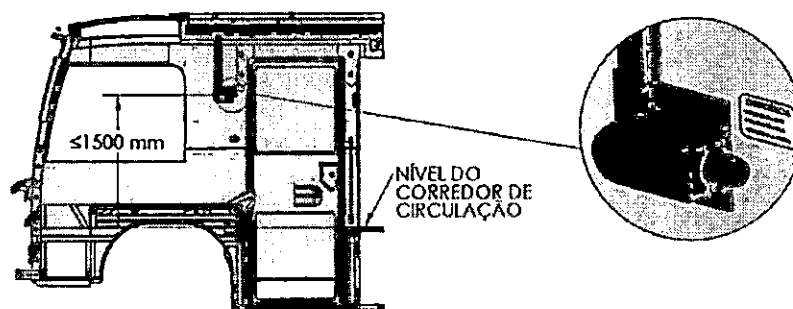

Figura 6 - Imagem ilustrativa.

3.1.2.11.10.1. O dispositivo de emergência de abertura da porta de serviço deve ser instalado de modo que sua atuação não seja permitida com o veículo em movimento.

3.1.2.11.10.2. Deve ser instalado sinal ótico e sonoro no painel de controles do posto de comando para indicar porta aberta, no caso de acionamento do dispositivo de emergência de abertura das portas, abertura decorrente de ato de vandalismo, situação técnica involuntária.

3.1.2.11.11. O procedimento de abertura e fechamento da porta de serviço do veículo deve ser feito exclusivamente pelo condutor, deve ter um sistema de segurança que não permita a abertura da porta de serviço quando em circulação.

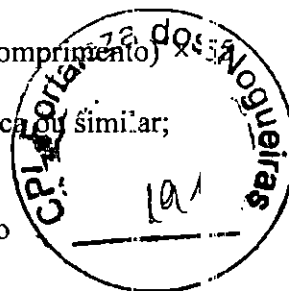
3.1.2.11.11.1. Deve haver um sistema automático e integrado que impeça o movimento do veículo enquanto as portas estiverem abertas, garantindo que o veículo esteja totalmente parado (0 km/h) para o embarque e desembarque de passageiros.

3.1.2.11.11.2. O sistema deve liberar o movimento do veículo somente com o fechamento completo da porta de serviço, por meio de tecnologia que interprete a condição de "porta fechada". O sistema de bloqueio da porta de serviço deve também liberar o funcionamento do acelerador do veículo, somente com a porta fechada.

3.1.2.11.11.3 A válvula externa para abertura e fechamento manual da porta de serviço só deve ser habilitada quando o freio estacionário estiver acionado.

3.1.2.11.11.4. Para eventual situação técnica de abertura involuntária da porta ou de atuação forçada por parte de passageiros (vandalismo), com o veículo em movimento, deve haver tecnologia que desative o pedal do acelerador e/ou atue de forma gradativa para redução da velocidade até a parada total do veículo, além de haver indicação ótica e sonora no painel de controle, para alerta sobre qualquer porta aberta.

3.1.2.11.11.5. Deve constar, em um dos manuais de operação do veículo, um alerta ao motorista para que não tente arrancar com o veículo quando qualquer porta estiver aberta.

3.1.2.11.12. A porta de serviço deve possuir um sistema de segurança do tipo antiesmagamento com força máxima de 25 kgf .

3.1.2.11.12.1 Essa força deve ser verificada através de uma célula de carga com dispositivo auxiliar construído para tal. O dispositivo deve ter como característica duas chapas metálicas quadradas de 250 mm x 250 mm para contato com as superfícies avaliadas. Para evitar o dano as superfícies do veículo, o fabricante pode optar por revestir as chapas metálicas com material esponjoso ou emborrachado.

3.1.2.11.12.2 A abertura entre as chapas do dispositivo deve ser ajustada para 180 ± 50 mm ou 120 ± 10 mm, em seguida, deve-se posicionar o dispositivo aproximadamente à metade da altura

da porta, alinhando o centro da célula de carga com o centro das superfícies de contato a serem avaliadas. Após, deve-se acionar o mecanismo de fechamento da porta, e por fim registrar a força máxima atingida para atuação do sistema antiesmagamento.

3.1.2.11.12.3 Os equipamentos de medição devem possuir calibração, conforme descrito no item 5.7.3, item g) do Controle da Qualidade.

3.1.2.11.12.4 A Figura 7 apresenta um esboço de dispositivo para obtenção da força do sistema antiesmagamento:



Figura 7 - Imagem ilustrativa.

3.1.2.11.13. A porta de serviço deve possuir uma fechadura externa com chave.

3.1.2.11.14. Os apoios para embarque e desembarque devem ser na cor amarela e guarnecer a entrada e saída do veículo, instalados sempre no interior da carroçaria, admitindo-se fixá-los na folha da porta de serviço, desde que somente se projetem para o exterior quando estas estiverem abertas.

3.1.2.11.14.1. Deve haver 01 (um) pega-mão instalado em cada folha da porta de serviço, cuja posição deve estar, aproximadamente, a 400 mm e a 1.000 mm de altura, medidos a partir do piso do primeiro degrau (Figura 8).

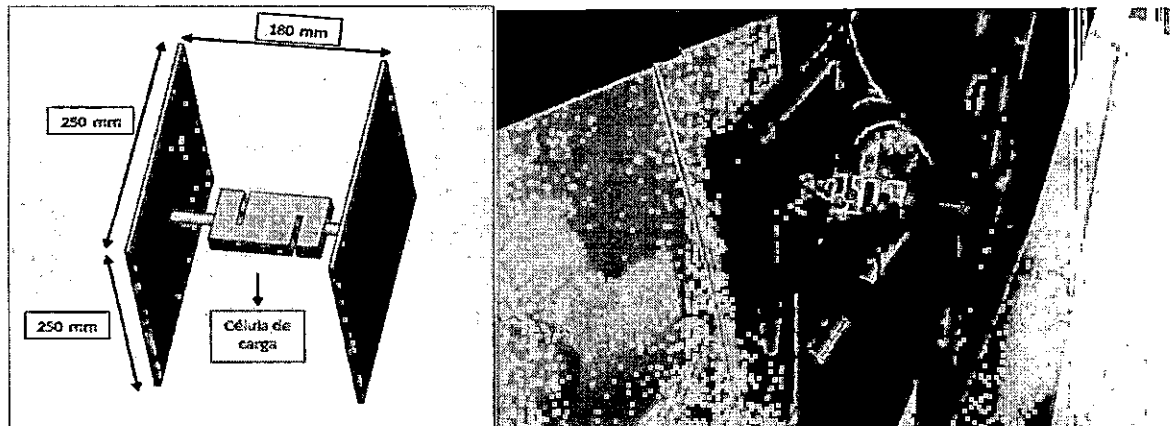

Figura 8 - Imagem ilustrativa.

3.1.2.11.15. Os apoios de embarque não podem obstruir o acesso, nem reduzir a largura efetiva do corredor interno de circulação.

3.1.2.11.16. A porta de serviço folha dupla deve possuir vedação que não permita a entrada de água e poeira no interior da carroçaria. A vedação deve ocorrer com a utilização de

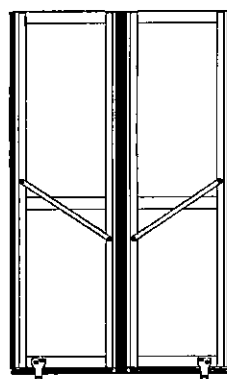
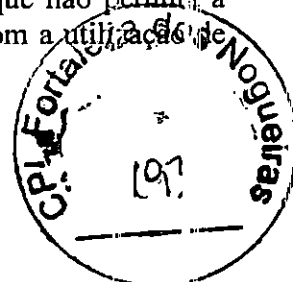
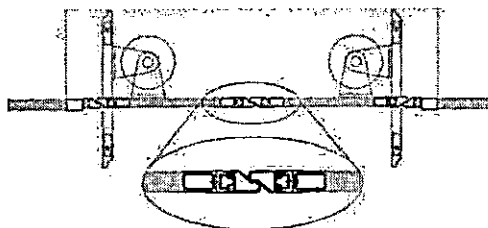

dispositivo tipo "vassoura" (material sintético) nas suas extremidades superior e inferior, e com dispositivo tipo borracha entre as folhas da porta de serviço (Figura 9).

Figura 9 - Imagem ilustrativa.

3.1.2.11.17. Os procedimentos de abertura da porta de serviço pelos lados externo e interno (nos casos de emergência) devem constar no Manual do Usuário.

3.1.2.11.18 O dispositivo destinado à abertura e fechamento externo da porta de serviço só deve ser habilitado quando o freio estacionário estiver acionado

3.1.2.11.19. A altura do patamar de embarque deve ser 381 mm (tolerância: +5% m.m), em relação ao plano de apoio das rodas, considerando o sistema de movimentação vertical da suspensão, ativado.

Nota: Na avaliação do protótipo, desde que justificado tecnicamente, poderão ser consideradas outras referências dimensionais para os degraus.

3.1.2.11.20. No mínimo 02 (duas) luminárias devem ser instaladas na região de embarque e desembarque do veículo, acionadas pelo mecanismo de abertura da porta de serviço, possibilitando a visualização da área externa do veículo. Sendo 01 (uma) direcionada para o patamar de embarque com índice de luminosidade não inferior a 30 lux, medida a 1.000 mm acima da superfície dos degraus da escada, outra direcionada para o exterior do veículo com índice de luminosidade não inferior a 30 lux, medida horizontalmente a 1.000 mm do patamar de embarque, na mesma altura deste.

3.1.2.11.21. As dimensões a serem observadas na construção dos degraus internos para transição entre regiões internas do salão de passageiros (desníveis), devem ser conforme NBR 15570, referenciada na Tabela 10, admitindo-se tolerância de +10%.

Tabela 10

Referências	Dimensões (mm)	
	Mínima	Máxima
A	250	-
B	-	275
C	-	275

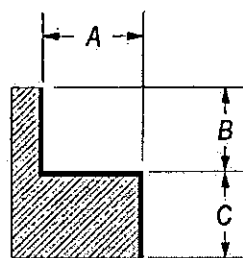

DEGRAU INTERNO



3.1.2.11.22. Os degraus da escada devem possuir um perfil de acabamento na cor amarela, junto as suas bordas ou arestas, com largura mínima de 10 mm.

3.1.2.11.23. A superfície de piso dos degraus deve ser do tipo “passadeira” na cor cinza escuro com espessura mínima de 1,5 mm e possuir características antiderrapantes com coeficiente de atrito estático (CAE) mínimo de 0,38, obtido conforme o Anexo A da ABNT NBR 15.570/2021.

3.1.2.11.24. No piso do primeiro degrau deve ser instalado 01 (um) dreno para escoamento de água, posicionado no lado adjacente da porta de serviço.

3.1.2.12. Rampa de Acesso Veicular (RAV)

3.1.2.12.1. Deve ser equipado com dispositivo do tipo rampa de acesso veicular que permita ao estudante com deficiência ou com mobilidade reduzida o acesso ao interior do veículo por meio de plano inclinado e com opções de configuração que permita a instalação de 01 (um) a 03 (três) boxes para acomodação de cadeira de rodas ou cão guia (ABNT NBR 15570 (seção 39) e ABNT NBR 14022).

3.1.2.12.2 O projeto da rampa deve cumprir com os requisitos da norma ABNT/NBR 15646/2016 e atualizações.

3.1.2.13. Para-Brisa e Janelas

3.1.2.13.1. O vidro do para-brisa deve ser de vidro de segurança laminado, conforme a norma ABNT NBR 9491 e suas atualizações e conforme descrito na Tabela 11.

Tabela 11: Vidro do para-brisa dos veículos.

Tipo	Para-brisa
ONUREA PB	Inteiro ou bipartido

Fonte: Programa Caminho da Escola

3.1.2.13.2. Todos os vidros utilizados nas janelas devem ser de segurança, conforme disposto na norma ABNT NBR 9491, na Resolução Contran 960/2022, e suas atualizações.

3.1.2.13.3. As janelas laterais devem ser construídas com vidros fixos (preferencialmente colados), possuir ventarolas nas janelas de emergência (Figura 10)



Figura 10 - Imagem ilustrativa.



3.1.2.13.4. As janelas do veículo devem ter suas larguras compreendidas entre 1.100 e 1.600 mm com altura mínima de 700 mm, exceto para as de acabamento e/ou complementação de necessidades estruturais.

3.1.2.13.5 A altura do peitoril da janela, medida da parte inferior exposta do vidro em relação ao piso interno, deve estar entre 700 e 1.000 mm, excetuando-se:

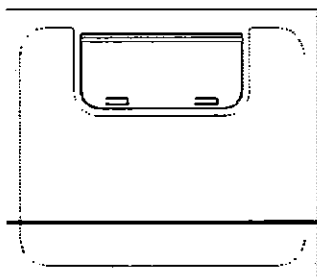
- a) as janelas localizadas no posto de comando;
- b) as janelas localizadas nas regiões das caixas de rodas ou patamares elevados;
- c) as janelas de transição entre o piso alto e o piso baixo do veículo.

3.1.2.13.6 Todas as janelas do veículo devem possuir barra de proteção, com exceção das que estiverem na região do piso baixo do veículo.

3.1.2.13.7. Todos os vidros das janelas que não interferem nas áreas envidraçadas indispensáveis à dirigibilidade do veículo, conforme o Anexo da Resolução Contran nº 960/2022 e suas atualizações, devem ser escurecidos originalmente, sem a utilização de películas específicas, na tonalidade verde, sendo esta cor incorporada durante o processo de fabricação do vidro (vidro colorido na massa), e suas características devem atender às especificações da Tabela 12:

Tabela 12: Características e Especificações dos vidros das janelas dos veículos.

Propriedade	Descrição		Sigla	Medição
Fatores luminosos	Transmissão de luz (%)		TL	≤ 73,0
		Externa	RLe	≤ 7,2
		Interna	RLi	≤ 7,2
Fatores de energia	Transmissão energética (%)		TE	≤ 52,4
		Externa	REe	≤ 5,8
		Interna	REi	≤ 5,8
	Absorção		Abs%	≥ 41,0
	Fator solar		FS	≤ 0,632
	Coeficiente de sombreamento		CS	≤ 0,726

Propriedade	Descrição	Sigla	Medição
Transmissão térmica	Fator U	UW/m ² /K	< 5,76

Fonte: Programa Caminho da Escola

3.1.2.13.8. Todos os vidros das janelas, do para-brisa, além das divisórias internas, quando existente, devem cumprir com as prescrições de segurança no que se refere ao modo de fragmentação, resistência ao impacto da cabeça e resistência a abrasão, conforme Resolução Contran n° 960/2022 e suas atualizações.

3.1.2.13.9. Admite-se quebra-vento na janela do condutor, desde que, quando aberto, não seja projetado mais do que 100 mm em relação à lateral do veículo.

3.1.2.14. Gabinete Interno

3.1.2.14.1. A altura interna em qualquer ponto do corredor central de circulação de estudantes, medida verticalmente do piso do veículo ao revestimento interior do teto, deve ser conforme Tabela 13.

Tabela 13: Altura interna dos veículos.

Tipo	Altura mínima (mm)
ONUREA PB	1.800

Fonte: Programa Caminho da Escola

3.1.2.14.2. O contrapiso do salão de passageiros deve ser em alumínio com revestimento do tipo “passadeira” na cor cinza escuro, com espessura mínima de 1,5 mm e coeficiente de atrito estático (CAE) mínimo de 0,38, obtido conforme o Anexo A da ABNT NBR 15.570/2021.

3.1.2.14.3. Quando da utilização de outros materiais como contrapiso, tais como madeira, compensado naval ou equivalente, deve haver tratamento específico para evitar apodrecimento, ação de fungos, entre outros, aplicando o mesmo revestimento do tipo passadeira do salão de passageiros sobre tais materiais.

3.1.2.14.4. Todos os componentes estruturais abaixo do piso, incluindo a parte interna da saia da carroçaria, quando construídas com materiais sujeitos à corrosão, devem receber tratamentos anticorrosivo e antirruído.

3.1.2.14.5. As tampas de inspeção eventualmente existentes no piso do veículo devem estar montadas e fixadas de modo a não poderem ser deslocadas ou abertas sem a utilização de ferramentas ou chaves.

3.1.2.14.6. Os dispositivos para abertura das tampas de inspeção ou de acabamento (por exemplo: perfis, sinalizadores, entre outros) do piso não podem ultrapassar 6,5 mm do nível do piso.

3.1.2.14.7. Não pode ser instalado qualquer acessório ou equipamento sobre as tampas que dificulte a realização de inspeção ou manutenção nos agregados mecânicos.

3.1.2.14.8. Devem ser instalados, no assoalho, no mínimo, 06 (seis) drenos para escoamento de água, nas seguintes localizações: 02 (dois) na traseira, 02 (dois) na dianteira e 02 (dois) no centro.

3.1.2.14.9. Os drenos traseiros do assoalho devem ser instalados alinhados próximo à linha frontal do assento da última fileira de poltronas dos estudantes, de modo que possibilitem abertura e fechamento de forma operacional.

3.1.2.14.10. Identificação dos desníveis e limites

3.1.2.14.10.1. Deve ser instalado um perfil de acabamento na cor amarela com largura mínima de 10 mm, para identificação de todos os desníveis existentes ao longo do salão de estudantes, abrangendo inclusive regiões expostas das caixas de rodas e degraus, quando existentes.

3.1.2.14.10.2. Na região da porta de serviço deve ser instalado um perfil de acabamento na cor amarela com largura mínima de 10 mm, para identificação dos limites do piso interno.

3.1.2.15. Climatização Interna

3.1.2.15.1. O veículo deverá ser equipado com ar-condicionado - dispositivo de climatização para o interior dos veículos, com princípio de funcionamento baseado no ciclo refrigeração por Compressão Mecânica de Vapor (CMV), seguindo especificações mínimas conforme tabela 14:

Tabela 14: Sistema ar-condicionado

Tipo	Tipo de Equipamento	Capacidade [BTU/H]	Vazão do Evaporador [m ³ /h]	Deslocamento Volumétrico Compressor [cm ³ /rev]
ONUREA PB	Split	75.000	3.300	310

3.1.2.15.2. Veículos com sistema de refrigeração tipo "Split" deverão ter o condensador instalado sobre o teto do veículo, buscando uma melhor troca térmica com o ambiente externo e redução na saturação do trocador de calor devido impurezas.

3.1.2.15.3. O compressor deverá estar acoplado junto ao motor do veículo mediante uso de correias, sendo posicionado no interior do compartimento do motor do veículo, acima da linha da longarina do chassi, sem que esteja próximo ao solo, buscando uma melhor proteção contra intempéries, impurezas e alagamentos.

3.1.2.15.4. As laterais, teto e base da carroceria deverão ter a aplicação de mantas para isolamento térmico, com espessura mínima de 5mm, em que o material do isolante deverá ter uma condutividade térmica igual ou inferior ao valor de 0,045 W/m.K (0 °C) (comprovado com certificado do fornecedor).

3.1.2.15.5. Para reter o particulado sólido presente no ar e restringir a circulação destes no interior do veículo, o sistema de ar-condicionado deve ser equipado com filtro (manta filtral lavável) tanto no compartimento do retorno do ar do salão como internamente no equipamento de Ar-condicionado.

3.1.2.15.6. O veículo deverá estar equipado com mostrador digital de temperatura interna, com ajuste pré-programado, sem possibilidade de alteração durante a operação do serviço, possuindo dispositivo do tipo chave, ou outra solução tecnológica, que permita alteração na temperatura somente pelo condutor.

3.1.2.15.7. O equipamento deve ter opção, de no mínimo, duas velocidades de insuflamento de ar no evaporador com ajuste no painel do motorista

3.1.2.15.8. A eficiência do sistema e a correta distribuição do ar refrigerado deverão ser comprovadas através de ensaios com resultados registrados em laudos emitidos por institutos idôneos, seguindo o procedimento descrito no **Encarte B.O.**

3.1.2.15.9. Deve ser assegurada a renovação de ar no interior do veículo, garantindo o mínimo de 8m³/h por pessoa. Quando o sistema de ar-condicionado estiver inoperante, a renovação de ar deve ser de 20 vezes por hora.

3.1.2.15.9.1 A quantidade mínima de dispositivos (QMD) de tomada de ar forçado para assegurar a renovação do ar no interior do veículo quando o sistema de ar-condicionado estiver inoperante deve ser obtida pela seguinte equação:

$$QMD = \frac{VI \times 20}{VV}$$

Onde:

VI é o valor do volume interno, expresso em metros cúbicos (m³);

VV é o valor da vazão do ventilador (com acabamento), em metros cúbicos por hora (m³/h).



3.1.2.15.9.2 A quantidade mínima de dispositivos de tomadas de ar natural (cúpulas) deve ser conforme Tabela 15:

Tabela 15: Quantidade dos dispositivos de ventilação dos veículos.

Tipo	Tomada de Ar Natural (Cúpula)
ONUREA PB	01

Fonte: Programa Caminho da Escola

3.1.2.15.10. Os dispositivos de ventilação devem estar localizados o mais próximo possível do eixo longitudinal do veículo.

3.1.2.15.11. Os dispositivos de ventilação devem ser instalados ao longo do teto de maneira uniforme, obedecido ao projeto técnico do tipo de veículo, assim como obedecer a AENT 15.570 e suas atualizações.

3.1.2.15.12. Os dispositivos de ventilação devem estar protegidos para possibilitar sua utilização em dias chuvosos.

3.1.2.15.13. Deve haver um sistema de desembaçador do vidro do para-brisa constituído por trocador(es) de calor do tipo líquido/ar, não sendo admitido aquecimento pelo princípio de efeito "Joule", com velocidades e capacidade de vazão suficiente para o desembaçamento do vidro, principalmente no campo de visão principal do condutor.

3.1.2.15.14. Para conforto térmico do condutor, deve haver ventilação de ar que possua uma vazão mínima de 350 m³/h.

3.1.2.16. Iluminação Interna

3.1.2.16.1. O sistema de iluminação do salão de estudantes e da região da porta de serviço do veículo deve propiciar níveis adequados de iluminação que facilitem o embarque, o desembarque, a movimentação e o acesso às informações pelos estudantes, principalmente daqueles com baixa visão.

3.1.2.16.2. A iluminação do veículo deve ser produzida por fonte de luz com o acionamento instalado no posto de comando, sendo a alimentação feita por, no mínimo, 02 (dois) circuitos com interruptores independentes, de modo que o segundo interruptor permita, no mínimo, 50% da iluminação total para minimizar reflexos no para-brisa.

3.1.2.16.3. O índice mínimo de luminosidade interna deve ser de 100 lux, medido a 500 mm acima do nível de qualquer assento localizado a partir da segunda fileira de poltronas, a contar do posto de comando.

3.1.2.16.4. No posto de comando, e na primeira fila de poltronas atrás dele, admite-se uma iluminação com índice de luminosidade não inferior a 30 lux, de maneira a minimizar reflexos no para-brisa e nos espelhos retrovisores internos.

3.1.2.16.5. No posto de comando devem ser instaladas 02 (duas) luminárias com controles independentes.

3.1.2.17. Revestimento Interno

3.1.2.17.1. Os materiais utilizados para revestimento interno devem possuir características de retardamento à propagação de fogo e não podem produzir farpas em caso de rupturas, devendo proporcionar ainda, isolamentos térmico e acústico.

3.1.2.17.2. O compartimento do motor e o sistema de exaustão devem ter isolamento acústico e térmico com no mínimo 16 mm.

3.1.2.17.3. O revestimento interno com painéis laminados deve ser na cor cinza claro (gelo).

3.1.3. Mobiliário

3.1.3.1. Poltrona do Condutor

3.1.3.1.1. O projeto da poltrona do condutor deve considerar as prescrições do banco e sua ancoragem, definidas pela Resolução Contran nº 959/2022 e suas atualizações.

3.1.3.1.2 A forração original da poltrona, se na cor preta, pode ser mantida, a critério da encarroçadora.

3.1.3.1.3 A poltrona deve ser hidráulica ou pneumática e anatômica, regulável e estofada com material antitranspirante e apoio de cabeça.

3.1.3.1.3.4 Quando aplicável, deve haver a regulagem lateral para facilitar o acesso do condutor ao posto de comando, quando o veículo for equipado com caput interno de acesso ao motor.

3.1.3.2 O assento da poltrona deve ter as seguintes dimensões:

a) largura mínima de 400 mm;

b) profundidade mínima de 380 mm.

c) encosto com altura mínima 480 mm, não considerando o apoio de cabeça.

3.1.3.3 A poltrona do condutor deve permitir variações na altura entre 400 e 500 mm (tolerância ± 10 mm), atendendo a uma variação de curso de 100 mm (tolerância ± 10 mm) e ser instalada de modo que a projeção do seu eixo de simetria no plano horizontal coincida com o centro do volante de direção. A medição deve ser efetuada na parte frontal, no centro do assento.

3.1.3.3.1 A poltrona do condutor deve permitir regulagem de altura com movimento vertical, oferecendo no mínimo 04 (quatro) posições de bloqueio, quando a regulagem for por meio de estágios (e não milimétrica).

3.1.3.4 Cinto de Segurança

3.1.3.4.1. Deve ser instalado cinto de segurança de 03 (três) pontos, com mecanismo retrátil e regulagem de altura para o condutor. O cinto não pode causar incômodo nem desconforto, inclusive as oscilações decorrentes do sistema de amortecimento da poltrona, deve possuir aviso de não afivelamento Conforme Contran nº 936/2022.

3.1.3.4.2. O cinto de segurança para o condutor e suas ancoragens devem estar em conformidade, inclusive com a regulagem de altura, com os requisitos das normas ABNT NBR 6091, 7337 e 15570 e suas atualizações.

3.1.3.5. Poltronas dos Estudantes

3.1.3.5.1.1. O projeto das poltronas deve considerar as prescrições dos bancos e suas ancoragens, conforme Resolução Contran nº 959/2022.

3.1.3.5.1.2. As poltronas devem ser do tipo sofá, com assentos inteiriços ou individualizados, não devem possuir encosto alto de cabeça ou pega-mão e podem possuir apoio para acomodação dos pés, bem como devem ter acabamento traseiro para proteger os mecanismos dos cintos retráteis.

3.1.3.5.1.3. As poltronas devem ter o assento e o encosto estofados e revestidos em vinil lavável antideslizante, estampados conforme **Encarte B.K** deste CIT.

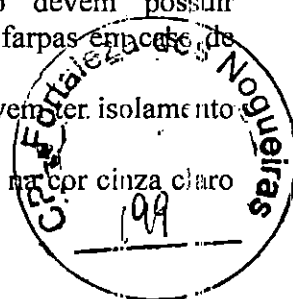

3.1.3.5.1.4. Na parte traseira das poltronas deve ser utilizado revestimento em tecido liso, sem estampa ou cobertura plástica, na cor azul, na tonalidade mais próxima possível ao revestimento da poltrona.

3.1.3.5.1.5. A parte traseira das poltronas deve ser totalmente fechada, inexistindo quaisquer arestas, bordas ou cantos vivos.

3.1.3.5.1.6. Deve ser evitado que parafusos, rebites ou outras formas de fixação estejam salientes para que não haja arestas cortantes.

3.1.3.5.1.7. Deve possuir 01 (um) conjunto de poltronas duplo para uso preferencial de estudantes com deficiência ou mobilidade reduzida dispostas imediatamente atrás da porta de serviço do lado direito.

3.1.3.5.1.8. Para possibilitar a identificação dos assentos preferenciais pelos estudantes com deficiência visual, a coluna ou o balaústre junto ou próximo a cada banco deve apresentar dispositivo tátil, conforme subitem 7.3.2 da norma ABNT NBR 14022/2011.

3.1.3.5.1.9. A identificação visual das poltronas preferenciais deve ser feita através de adesivo aplicado no vidro - **Encarte B.I deste CIT**.

3.1.3.5.1.10. As poltronas preferenciais devem ter características construtivas que maximizem o conforto e a segurança, tais como:

- a) posicionamento de forma a não causar dificuldade de acesso;
- b) identificação visual na cor amarela, apenas no revestimento da face frontal do encosto da poltrona, contrastando com as demais poltronas, de forma a ser facilmente percebida;
- c) apoio de braço (lateral - lado do corredor de circulação) do tipo basculante na cor amarela;

3.1.3.5.2. Dimensões Gerais

3.1.3.5.2.1. A altura máxima do assento, em relação ao local de acomodação dos pés, deve ser de 400 mm (Figura 11). Esta dimensão será medida na linha média do referido assento, na sua parte frontal. Para assentos sobre caixas de rodas, pode-se adotar altura mínima de 350 mm.



Figura 11 - Imagem ilustrativa.

3.1.3.5.2.2. A largura da poltrona deve ser medida tomando como base a metade da profundidade do assento, tendo como dimensões mínimas (Figura 12):

- a) 400 mm para a poltrona simples com 01 (um) assento;
- b) 800 mm para a poltrona dupla com 02 (dois) assentos inteiriços ou individualizados;
- c) 1.000 mm para a poltrona tripla com 03 (três) assentos inteiriços ou individualizados;

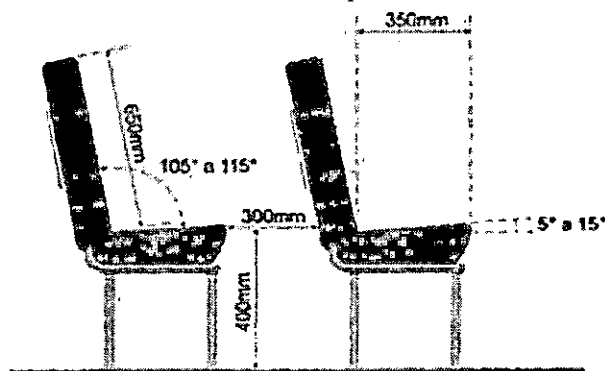

Figura 12 - Imagens ilustrativas.

3.1.3.5.2.3. A profundidade do assento deve ser de 350 mm (tolerância de +5%), tomada na linha de centro do assento, a partir dos seus prolongamentos.

3.1.3.5.2.4. A altura do encosto, referida ao nível do assento, deve ser de 650 mm (tolerância de +5%) (Figura 11), tomada na vertical, na metade da largura do assento, a partir da interseção do assento com encosto.

3.1.3.5.2.5. O ângulo do assento com a horizontal deve estar compreendido entre 5° e 15° (Figura 15).

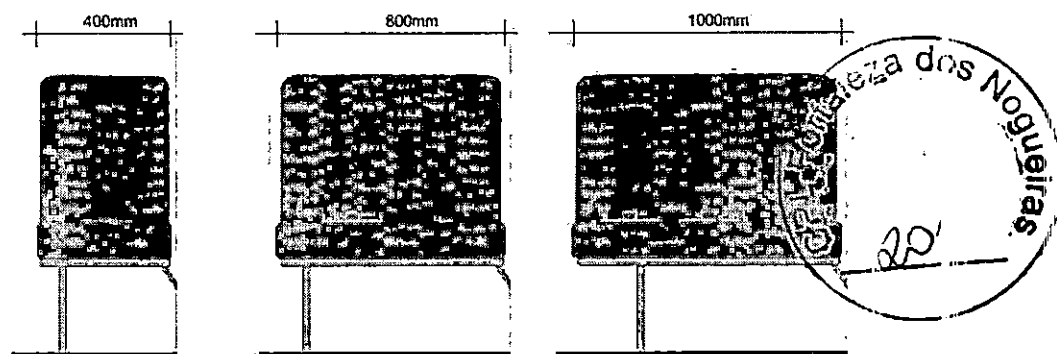
3.1.3.5.2.6. O ângulo do encosto com a horizontal deve estar compreendido entre 105° e 115° (Figura 15).

3.1.3.5.2.7. A distância livre entre a extremidade frontal de um assento de uma poltrona e o espaldar ou anteparo que estiver à sua frente, medida no plano horizontal, deve ser ≥ 300 mm.

3.1.3.5.2.8. Todas as medições relacionadas a poltronas devem ser realizadas ao longo da linha de centro do encosto/assento (Figura 11).

3.1.3.5.3. Posicionamento

3.1.3.5.3.1. A disposição das poltronas deve ser estabelecida considerando-se as características da linha, o nível de serviço, a aplicação operacional, as dimensões da carroçaria, a localização da porta de serviço e a posição do motor.

3.1.3.5.3.2. Todas as poltronas devem ser posicionadas de forma a não causar dificuldade de acesso e acomodação aos estudantes, principalmente aqueles com deficiência ou mobilidade reduzida. Não devem existir vãos livres, lateral, em relação ao revestimento interno, e longitudinal, em relação ao anteparo a frente da poltrona posicionada posteriormente à porta de serviço. Caso existam, estes não podem ser superiores a 50 mm, a fim de preservar a integridade física dos estudantes.

3.1.3.5.3.3. Serão admitidas poltronas duplas e/ou triplas inteiriças ou individualizadas nas últimas fileiras posteriores à porta de serviço do veículo.

3.1.3.5.3.4. Não será admitida a instalação de poltrona simples, na última fileira junto ao painel traseiro interno, posicionada no centro do corredor.

3.1.3.5.3.5. As poltronas serão dispostas em fileiras no sentido de marcha, conforme a classificação/tipo do veículo e deve seguir a Tabela 16 e a indicação da Figura 13.

Tabela 16: Características e Especificações dos vidros das janelas dos veículos.

Tipo	No lado esquerdo do sentido de marcha	No lado direito do sentido de marcha
ONUREA PB	poltronas de 1.000 mm	poltronas de 800 mm

Fonte: Programa Caminho da Escola



Figura 13 - Imagem ilustrativa.

3.1.3.5.4. Apoio de Braço

3.1.3.5.4.1. As poltronas citadas abaixo devem ser providas de apoio lateral para o braço, tipo basculante, com comprimento máximo de 90% da profundidade da poltrona. A largura do apoio deve ser de no mínimo 30 mm.

a) preferenciais destinadas aos estudantes com deficiência ou mobilidade reduzida, na cor amarela;

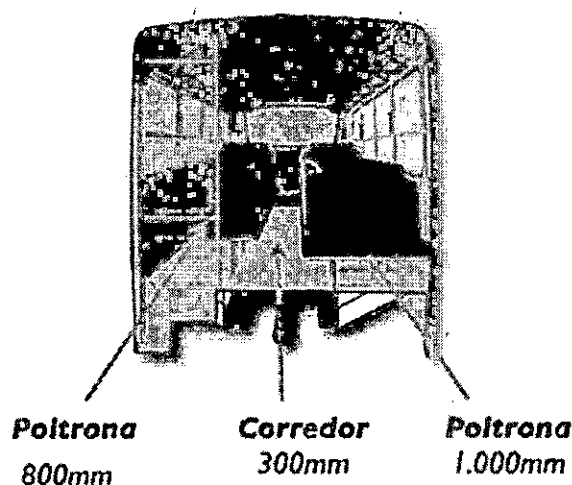
b) posicionadas opostas à porta de serviço, na cor preta;

c) poltronas cujo assento esteja com altura superior a 470 mm em relação ao piso do corredor de circulação.

3.1.3.5.4.2. O posicionamento do apoio de braço não pode reduzir a largura do encosto da poltrona, em mais de 20 mm.

3.1.3.5.4.3. O apoio de braço deve estar recoberto com espuma moldada ou injetada, revestido com material ou fibra sintética, ou então com outro material resiliente sem revestimento, não possuindo extremidades contundentes.

3.1.3.5.5. Encosto de Cabeça

3.1.3.5.5.1. Apenas é permitida poltrona de encosto alto, na qual o encosto de cabeça faz parte da estrutura da mesma, devendo ser recoberto com espuma moldada ou injetada, revestida com o mesmo material da poltrona. Não é admitido apoio de cabeça adicional ou removível nas poltronas dos estudantes.

3.1.3.5.6. Cinto de Segurança

3.1.3.5.6.1. Cada poltrona simples deve ser equipada com 01 (um) cinto de segurança subabdominal retrátil.

3.1.3.5.6.2. Cada poltrona dupla deve ser equipada com 02 (dois) cintos de segurança subabdominal retrátil.

3.1.3.5.6.3. Cada poltrona tripla deve ser equipada com 03 (três) cintos de segurança subabdominal retrátil.

3.1.3.5.6.4. A poltrona preferencial dupla instalada atrás da porta de serviço deve ser equipada com 2 cintos de segurança de 2 (dois) pontos retráteis, complementados por 2 (dois) coletes torácicos de 04 (quatro) pontos de fixação, que não devem comprometer a utilização dos cintos quando forem utilizados por estudantes sem deficiência (Figura 14).

3.1.3.5.6.5. Os cintos de segurança deverão estar devidamente homologados e atenderem às especificações das Normas ABNT NBR 6091 e 7337, e da Resolução Contran nº 951/2022, e suas atualizações.

3.1.3.5.6.6. O projeto das poltronas deve prever a proteção do mecanismo de segurança retrátil, para que este não fique suscetível ao estudante posicionado no banco de trás, consiga colocar os pés no mecanismo e danificá-lo. Preferencialmente a proteção pode ser de chapa (Figura 16), ou o mecanismo pode ser posicionado de forma que não fique exposto.



Figura 16 - Imagens ilustrativas.

3.1.3.5.7. Porta-Material Escolar

3.1.3.5.7.1. Na parte traseira das poltronas deve existir porta-material escolar, construído com material que mantenha a parte inferior fechada, de forma que impeça a perda de pequenos materiais pelo seu fundo (ex.: lápis, caneta, folhas de papéis), confeccionado em rede de nylon, e a sua dimensão deve ocupar toda a largura dos encostos, e deve ser equipado com uma travessa central para proporcionar a devida resistência (Figura 17).

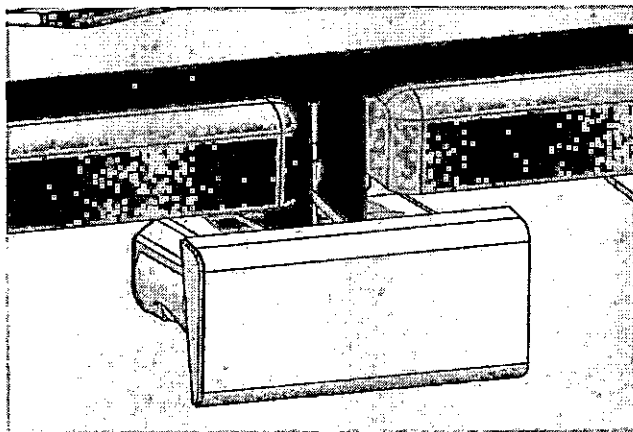

Figura 17 - Imagens ilustrativas.

3.1.3.5.7.2. No anteparo localizado na frente dos bancos preferenciais atrás da porta de serviço e no anteparo localizado atrás do posto do motorista deve existir porta-material escolar, fixado sem parafusos salientes em ambos os lados da parede, com a parte inferior fechada, confeccionado em rede de nylon, e a sua dimensão deve ocupar a largura do anteparo, e deve ser equipado com uma travessa central para proporcionar a devida resistência (Figura 18).

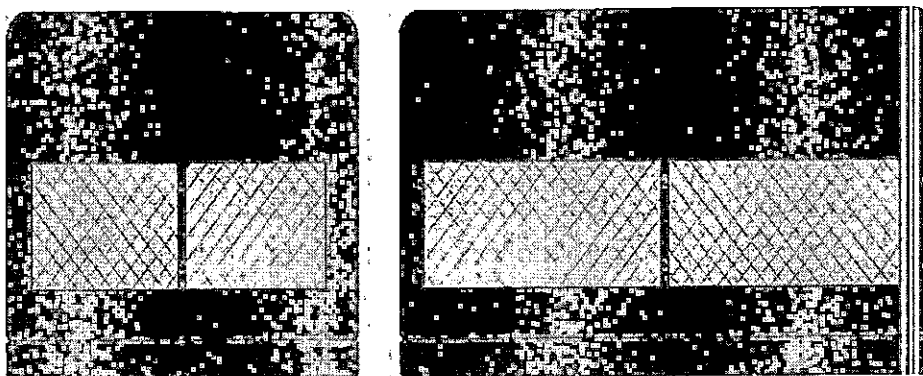

Figura 18 - Imagens ilustrativas.

3.1.3.5.7.3. Quando da instalação de poltrona simples, o porta-material escolar deve ser instalado na lateral (revestimento interno), com a parte inferior fechada, confeccionado em rede de nylon, e a sua dimensão deve ocupar a largura do anteparo, e deve conter uma travessa central para proporcionar a devida resistência.

3.1.3.5.7.4. Quando da instalação de poltrona dupla atrás de poltrona simples, deve ser instalado porta-material escolar, sendo 01 (um) atrás do encosto da poltrona simples e o outro na lateral (revestimento interno), com a parte inferior fechada, confeccionados em rede de nylon, e as suas dimensões devem ocupar, respectivamente, a largura do encosto e a largura da lateral (revestimento interno). Devem conter uma travessa central para proporcionar a devida resistência.

3.1.3.5.7.5. No(s) box(es), deve existir porta-material escolar, com a parte inferior fechada, confeccionado em rede de nylon, contendo 01 (uma) travessa central para proporcionar a devida resistência

3.1.3.6. Corredor de Circulação

3.1.3.6.1. O corredor central de circulação deve ficar livre de obstáculos que afetem a segurança e integridade dos estudantes e sua largura deve ser de 300 mm (tolerância de +10%).

3.1.3.6.2. A largura do corredor medida nas poltronas localizadas sobre as caixas de rodas, que possuem apoio de braço, deve ser de 300 mm, obtida na linha do assento do banco, medida, horizontalmente, até o ponto equivalente da poltrona oposta ao corredor, desconsiderando-se a medida obtida entre os braços.

3.1.3.6.3. Na hipótese de um degrau no corredor de circulação no sentido transversal da carroceria, deve haver advertência visual ao passageiro, com iluminação própria e a inscrição na cor vermelha sobre fundo branco indicando: CUIDADO DEGRAU (Figura 19).

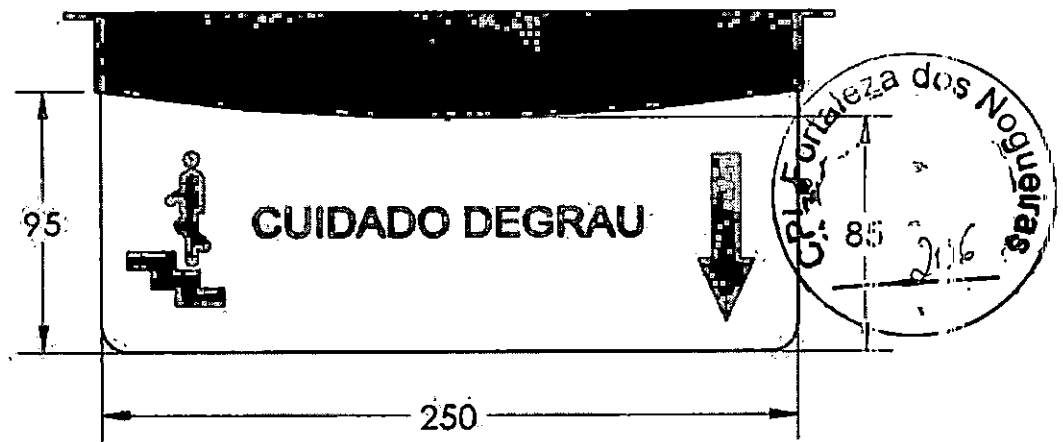

Observações:

- a) Tipo de iluminação: difusão de luz
- b) Dimensional: 250 mm x 85 mm
- c) Cor fundo da serigrafia: branco
- d) Cor das imagens: vermelho

Figura 19 - Imagens ilustrativas.

3.1.3.7. Lixeira

3.1.3.7.1. Deve ser instalada na parte dianteira, próxima à porta de serviço, 01 (uma) lixeira com capacidade ≥ 09 (nove) litros, e outra na parte traseira, no fundo do corredor central de circulação, com a mesma capacidade.

3.1.3.7.2. As lixeiras devem ser removíveis e sem drenos.

3.1.3.7.3. A lixeira na parte traseira do veículo pode ser fixada na posição longitudinal ao corredor.

3.1.3.8. Anteparos e Painéis Divisórios

3.1.3.8.1. Deve estar provido de anteparos/painéis divisórios na mesma tonalidade do revestimento interno, com dimensões de 800 mm ± 50 mm de altura e largura mínima correspondente a 80% da largura do banco e, para preservar a integridade física dos estudantes, não deve haver nenhum vão livre. Estes anteparos devem estar posicionados nos seguintes locais:

- a) na frente de cada banco voltado para a porta de serviço;

3.1.3.8.2. Deve estar provido de anteparos/painéis divisórios atrás do posto de comando, na mesma tonalidade do revestimento interno, com dimensões de 800 mm ± 50 mm de altura e largura mínima correspondente a 80% da largura do banco, podendo ser, apenas neste caso, complementado na parte superior com vidro de segurança. Nesse anteparo são permitidas folgas laterais máximas de 40mm.

3.1.3.8.3. Não são permitidos materiais que produzam farpas quando rompidos. Na utilização de vidros deve ser atendida a norma ABNT NBR 9491 e suas atualizações.

3.1.3.9. Colunas, Balaústres, Corrimãos e Apoios no Salão de Estudantes

3.1.3.9.1. Não deve existir colunas, balaústres ou corrimãos ao longo do corredor de circulação, exceto coluna(s) tátil(eis) para identificação da(s) poltrona(s) preferencial(ais).

3.1.3.9.2. Para situações onde a distância do banco em relação ao anteparo ou ao banco frontal for superior a 400 mm, deve ser instalado um apoio (pega-mão) fixado na parede lateral do veículo, confeccionado em material resiliente.

3.1.3.10. Posto de Comando

3.1.3.10.1. Deve ser instalado após o para-brisa um protetor frontal contra os raios solares (quebra-sol), do tipo sanefa e, na janela lateral do condutor, uma cortina, com limitador de abertura, ou outro dispositivo de proteção solar, que não obstrua o campo de visão do espelho retrovisor externo esquerdo.

3.1.3.10.2. O posto de comando deve ser projetado sem o uso de material condutor de calor e de forma a minimizar os reflexos provenientes da iluminação interna do para-brisa.

3.1.3.10.3. O posto de comando deve possuir espaço aberto ou fechado para acomodação de pertences do condutor: com capacidade de no mínimo 8 (oito) litros.

3.1.3.11 Painel de Controles

3.1.3.11.1. A localização, identificação e iluminação dos controles, indicadores e lâmpadas-piloto devem estar de acordo com a Resolução Contran nº 758/2018 e suas atualizações.

3.1.3.11.2. Os comandos principais do veículo (chave de seta, farol, abertura de porta de serviço, limpador de para-brisa, alavanca de câmbio, ignição, entre outros) devem estar posicionados para permitir fácil alcance ao condutor que não tenha que deslocar-se da posição normal de condução do veículo.

3.1.3.11.3. As botoeiras localizadas no painel de controle (chave de seta, farol, abertura de porta de serviço, limpador de para-brisa, entre outros) não devem permanecer acesas quando a chave de ignição estiver desligada, e quando a chave geral for acionada.

3.1.3.12. A área reservada (box) para cada posicionamento e travamento da cadeira de rodas.

3.1.3.12.1. O veículo deve possuir área(s) reservada(s) (box) equipada com guarda-corpo, com elementos necessários para o deslocamento cômodo e seguro de estudantes com deficiência ou mobilidade reduzida, conforme disposto na norma ABNT NBR 14022 (subitem 7.3.1) e suas atualizações.

3.1.3.12.2. No box, não deve ser instalada poltrona individual com o assento basculante.

3.1.3.12.3. O(s) box(es) deve(m) estar localizado(s) próximo(s) e preferencialmente defronte à porta de serviço. Suas dimensões devem obedecer ao disposto na norma ABNT NBR 14022 e suas atualizações.

3.1.3.13. Configurações internas do ONUREA PB

3.1.3.13.1. O ONUREA PB, possui 5 opções de configuração internas, conforme imagens ilustrativas abaixo:

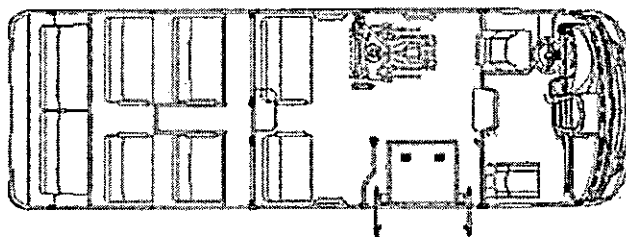

- Opção 1 - 01 (uma) porta de serviço: 01 (um) box e 21 (vinte e um) assentos;

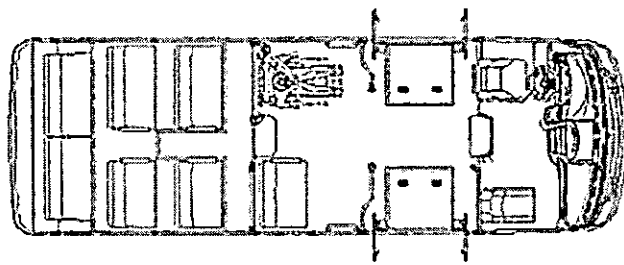

- Opção 2 - 02 (duas) portas de serviço: 01 (um) box e 18 (dezoito) assentos;

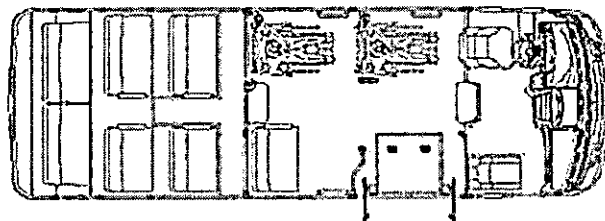

- Opção 3 - 01 (uma) porta de serviço: 02 (dois) boxes e 18 (dezoito) assentos;

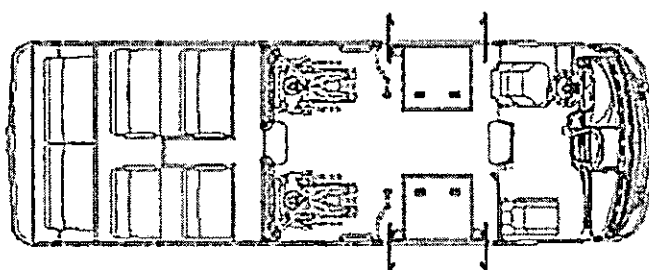

- Opção 4 - 02 (duas) portas de serviço: 02 (dois) boxes e 16 (dezesseis) assentos; e

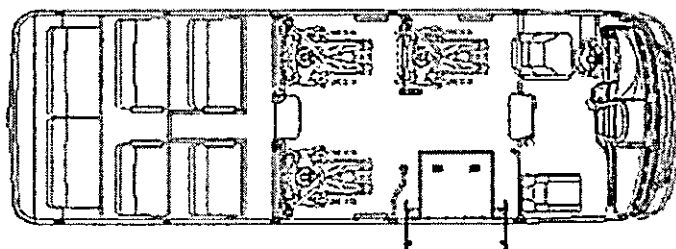

- Opção 5 - 01 (uma) porta de serviço: 03 (três) boxes e 16 (dezesseis) assentos.

3.1.3.14. Poltrona do Auxiliar de Transporte

3.1.3.14.1. Próximo à porta de serviço deve haver uma poltrona específica para o(a) Auxiliar de Transporte, responsável pelo auxílio dos estudantes com deficiência ou mobilidade reduzida.

3.1.3.14.2. O projeto da poltrona deve considerar as prescrições do banco e sua ancoragem, definidas pela Resolução Contran nº 959/2022 e suas atualizações.

3.1.3.14.3. A poltrona deve ser do tipo sofá, com encosto alto, não-giratória, posicionada no sentido de ordem de marcha do veículo e ser equipada com cinto de segurança de 03 (três) pontos, com mecanismo retrátil.

3.1.3.14.4. O cinto de segurança deve estar devidamente homologado e em conformidade com os requisitos das normas ABNT NBR 6091, 7337 e 15570 e suas atualizações.

3.1.3.14.5. Deve ser provida de apoio lateral para o braço, tipo basculante, na cor preta, com comprimento máximo de 90% da profundidade da poltrona. A largura do apoio deve ser de no mínimo 30 mm.

3.1.3.15. Porta-Mochilas

3.1.3.15.1 Na região do piso alto, o porta-mochilas deve ser preso ao teto e/ou à lateral (Figura 20) no sentido longitudinal do veículo, posicionado sobre a fileira de poltronas, com comprimento total igual a extensão desta, ressalvado o espaço para o ar-condicionado tipo split (em caso de uso deste), devendo possuir dimensões internas mínimas de 350 mm de profundidade e 250 mm de altura, confeccionado em material metálico resistente e dotado de espaços vazados para redução de peso e harmonia visual e com tratamento superficial (pintura eletrostática a pó na cor cinza médio ou preta).



Figura 20 - Imagem ilustrativa.

3.1.3.15.2 Os componentes devem possuir bordas arredondadas nas extremidades (sentido longitudinal) e os suportes de apoio devem ser confeccionados em material metálico resistente, com o mesmo tratamento superficial, distribuídos uniformemente ao longo do porta-mochila.

3.1.3.15.3 Em cada extremidade do porta-mochila, quando for necessário, deve existir uma ponteira confeccionada em material metálico, com seu contorno para acabamento em perfil de plástico de engenharia, no mínimo em PVC.

3.1.3.15.4 Os módulos de em material metálico resistente do porta-mochila deverão ser unidos aos suportes de apoio através de solda ou parafusos, arruela de pressão e porca autofrenante, de modo a não possuir arestas cortantes.

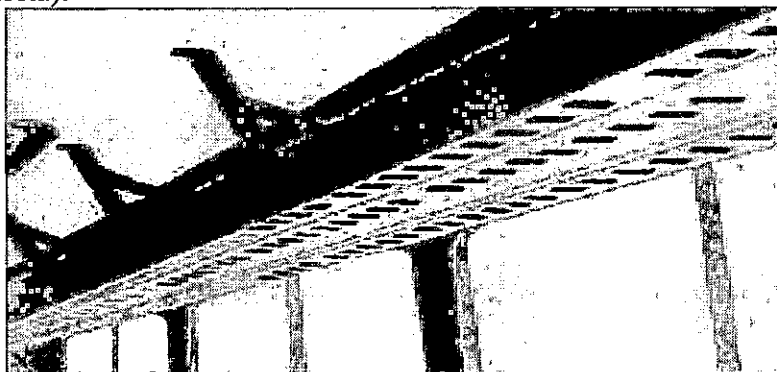
3.1.3.15.5 O porta-mochilas deve possuir formato e resistência adequada, para que não haja trepidações excessivas com o veículo em movimento, reduzindo o risco de queda das mochilas e objetos.

3.1.3.15.6 Na região de piso baixo do veículo, o porta-mochilas pode ser localizados abaixo dos assentos das poltronas comuns e preferenciais, situados preferencialmente a meia altura entre o nível do piso do assoalho e a face inferior do assento destas, contemplando o máximo de área útil disponível sob as poltronas para o armazenamento das mochilas.

3.1.3.15.7 Os porta-mochilas existentes sob as poltronas na região do piso baixo podem ser confeccionados em material metálico resistente e dotado de espaços vazados para redução de peso e harmonia visual com tratamento superficial (pintura eletrostática a pó na cor cinza médio ou preta).

3.1.3.15.8 Em cada extremidade do porta-mochilas, quando for necessário, deve existir um ponteira confeccionada em material metálico, com seu contorno para acabamento em perfil de plástico de engenharia, no mínimo em PVC

3.1.4. Conforto Térmico e Acústico

3.1.4.1. Deve apresentar nível de ruído interno inferior a 85 dB(A) em qualquer regime de rotação. A medição deve ser conforme a norma ABNT NBR 15570 e suas atualizações, com veículo parado, na condição de rotação máxima do motor, a 75% dessa rotação, e em condição de marcha lenta.

3.1.4.2. As temperaturas nas superfícies do compartimento dos estudantes e posto de comando não podem ser superiores a 43° C com o sistema de climatização interna desligado, medidas a uma distância radial de 50 mm das superfícies, nos pontos mais críticos das seguintes regiões:

- a) motor;
- b) sistema de exaustão do motor;
- c) sistema de transmissão;
- d) piso;
- e) teto.

3.1.4.3. As medições devem ser realizadas nas seguintes condições:

- a) temperatura normal de funcionamento do motor, indicada pelo fabricante;
- b) temperatura ambiente interna estabilizada com a externa, em uma faixa entre 22° e 26°C;
- c) umidade relativa do ar abaixo de 70%;
- d) medições realizadas após 01(uma) hora de funcionamento do motor;
- e) mínimo de 05 (cinco) leituras em cada região indicada, com intervalo de 03 minutos.

3.1.4.4. No posto de comando o Índice de Bulbo Úmido Termômetro de Globo (IBUTG) deve ser inferior a 30,5° C, medido conforme a NR 15/78 e suas atualizações, em qualquer condição de trabalho.

3.1.5. Proteção Contra Riscos de Incêndio

3.1.5.1. Não devem ser utilizados no compartimento do motor quaisquer materiais de isolamento acústico inflamáveis, nem materiais suscetíveis de se impregnarem de combustível, lubrificantes ou outras substâncias combustíveis, salvo se os referidos materiais estiverem protegidos por revestimento impermeável.

3.1.5.2. Devem ser tomadas as devidas precauções para evitar o acúmulo de combustível, óleo lubrificante ou qualquer outra substância combustível em qualquer parte do compartimento do motor.

3.1.5.3. Todos os elementos de fixação, juntas, entre outros associados à divisória do compartimento do motor ou outra fonte de calor, devem ser resistentes ao fogo.

3.1.5.4. Deve estar equipado com pelo menos 01 (um) extintor de incêndio instalado em local sinalizado e de fácil acesso ao condutor, obrigatoriamente localizado no posto do condutor, em conformidade com as Resoluções Contran nº 919/2022, e suas atualizações e possuir a certificação compulsória e registro junto ao Inmetro.

3.1.5.4.1. A sinalização do local para o extintor de incêndio deve ser feita com adesivo conforme Figura 21 e especificação a seguir:



* Imagens ilustrativas

Características

- dimensões: 270 mm (comprimento) × 40 mm (largura);
- fonte: tipologia Helvética ou similar;
- cor das letras: branco;
- cor do fundo: vermelho;
- cor dos contornos: branco

Figura 21 - Imagem ilustrativa.

3.1.6. Acessórios

3.1.6.1. Dispositivo para Reboque

3.1.6.1.1. Deve ser instalada 01 (uma) conexão para reboque, uma na parte dianteira e traseira do veículo, de maneira que não haja interferência entre o cambão e o para-choque quando em operação de reboque.

3.1.6.1.2. As conexões para reboque podem ser do tipo “C”, soldada ou a ser rosqueada, e devem estar fixadas nas longarinas do chassi. Deve ser localizada em 01 (um) ponto de fixação na extremidade dianteira da longarina (direita ou esquerda) ou nas porções médias e próximas às alturas do para-choques dianteiro.

3.1.6.1.3. As conexões para reboque devem suportar operação de reboque com carga máxima, em rampas não pavimentadas de até 6% de inclinação, bem como em trajetórias circulares.

3.1.6.1.4. Para maior segurança nas operações de reboque, o veículo deve possuir na parte dianteira, em local de fácil acesso e com identificação clara, 01 (uma) tomada para ar comprimido quando aplicável e 01 (um) conector para sinais elétricos.

3.1.6.2. Sistema de Monitoramento Interno

3.1.6.2.1. O projeto técnico do veículo deve prever a instalação de sistema de monitoramento interno.

3.1.6.2.2. O sistema de monitoramento interno pode utilizar microcâmeras de vídeo, com gravação digital e monitores instalados na região de visão do condutor, possibilitando plena visibilidade do salão de estudantes.

3.1.6.3. Sistema de Comunicação

3.1.6.3.1. Deve ser projetado para receber dispositivo para transmissão áudio visual de mensagens operacionais, institucionais e educativas com o objetivo de prestar informações aos estudantes.

3.1.6.3.1.1. No projeto, o dispositivo para transmissão audiovisual (monitor ou tela) deve estar posicionado, obrigatoriamente, no eixo longitudinal do veículo, sem a interferência do campo visual por outro componente presente no salão dos estudantes, a fim de permitir a visualização por todos os estudantes sentados.

3.1.6.3.2. Deve existir um sistema de música ambiente, com no mínimo 06 (seis) alto-falantes distribuídos ao longo do posto de comando e do salão de estudantes, capaz de receber transmissões em FM, bem como um dispositivo com entrada USB (mínimo 2.0) para leitura de arquivos no formato .MP3.

3.1.6.3.3. Deve haver as pré-disposições dos conduítes e fiações elétricas para as futuras instalações dos componentes dos sistemas de monitoramento e transmissão áudio visual.

3.1.6.3.4. Deve haver uma pré-disposição para instalação de sistema de internet wi-fi à bordo. Deve proporcionar, para futura instalação de equipamento de wi-fi/transmissão de dados, espaço devidamente identificado, que o comporte e proteja.

3.1.6.3.5. Os locais destinados ao acesso à instalação devem estar identificados com adesivos conforme especificações e Figura 22.

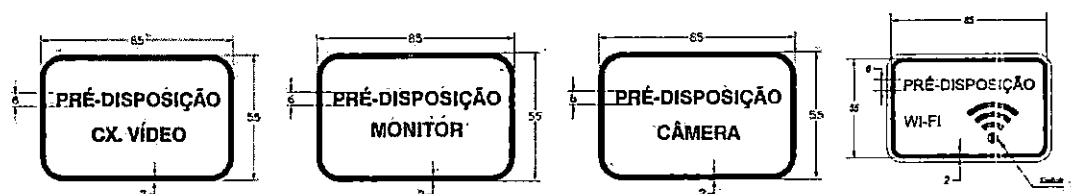

* Imagens ilustrativas

Características

- dimensões: 85 mm (comprimento) × 55 mm (largura);
- fonte: tipologia Helvética ou similar;
- cor das letras: preto;
- cor do fundo: branca;
- cor dos contornos: preto

Figura 22 - Imagem ilustrativa.

3.1.6.4. Sistema de carregador de dispositivo via porta USB

3.1.6.4.1. O veículo deve possuir dispositivos de carregamento via USB (tomada USB) de fácil acesso instalados junto a cada conjunto de poltronas dos estudantes e adicional junto ao posto do motorista.

3.1.6.4.2. Cada conjunto de dispositivo de carregamento deve possuir no mínimo duas portas USB (padrão de conector tipo A fêmea), com adaptação de tensão de saída conforme necessidade do aparelho a ser carregado, garantindo no mínimo 5,0V e 1.500 mA cada porta.

3.1.6.4.3. As tomadas USB deverão resistir à aplicação invertida do dispositivo USB a ser carregado ou ser do tipo reversível, que permita a inserção do dispositivo USB em qualquer posição.

3.1.6.4.3.1 Caso as tomadas USB não sejam do tipo reversível, este componente deverá resistir à aplicação invertida do gabarito de teste do dispositivo USB (Figura 23) por pelo menos 10 ciclos de inserção. O gabarito deverá ser inserido completamente na tomada, nas duas direções em cada uma das referidas portas de carregamento.

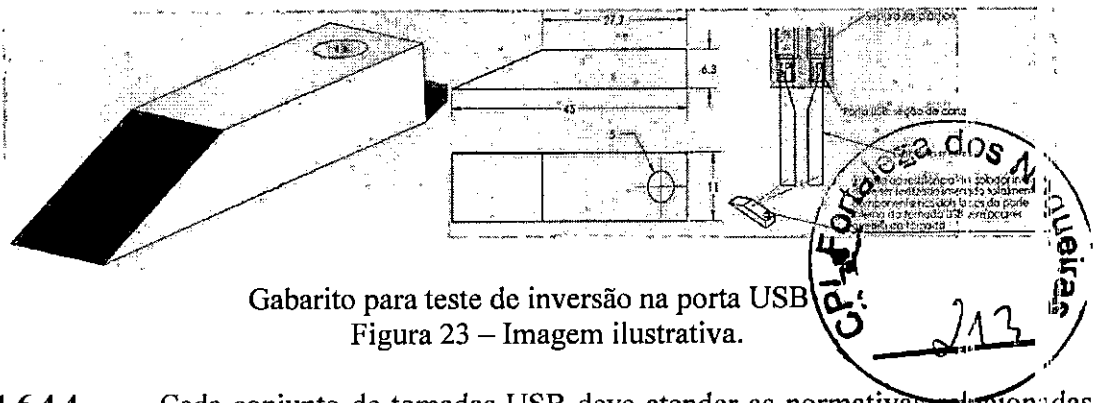

Gabarito para teste de inversão na porta USB
 Figura 23 – Imagem ilustrativa.

3.1.6.4.4. Cada conjunto de tomadas USB deve atender as normativas relacionadas com tais componentes, possuir seu próprio sistema de conversão de tensão com eficiência mínima de 85%, e proteção individual.

3.1.6.4.4.1. Deve prever a alimentação com variação mínima de tensão entre 12V e 32V, com sistema de proteção de picos de sob tensão e sobre tensão, com rearme automático assim que a tensão do veículo se estabilize.

3.1.6.4.4.2. Deve ter proteção contra curto-circuito nas saídas USB com rearme automático assim que a falha for eliminada, com grau mínimo de proteção IP 65 e possuir tampa de proteção.

3.1.7. Equipamentos Obrigatórios

3.1.7.1. Equipamento de Controle Operacional

3.1.7.1.1. Deve estar equipado com registrador instantâneo e inalterável de velocidade e tempo (cronotacógrafo) do tipo eletrônico ou digital, aprovado pelo Inmetro, que permita a extração de seus dados em formato eletrônico – **Encarte B.J deste CIT.**

3.1.7.1.2. Compete ao fornecedor a entrega do cronotacógrafo instalado no veículo, selado e aferido em Posto Autorizado de Cronotacógrafo (PAC), bem como o pagamento da taxa metrológica e a apresentação de Certificado Preliminar de Verificação do Cronotacógrafo válido, que possibilite a emissão do certificado final sem custos adicionais ao contratante, emitido pelo Inmetro e/ ou representantes da RBMLQ-I, nos termos que disciplinam a matéria, que podem ser obtidos no sítio eletrônico www.inmetro.gov.br.

3.1.7.1.3. O Certificado de Verificação do Cronotacógrafo deve ser evidenciado e entregue ao Inmetro quando da inspeção de protótipo e de entrega, e aos representantes da RBMLQ-I quando da inspeção veicular a que se refere o item 5.6.2.1.1 deste CIT.

3.1.7.2. Espelhos Retrovisores Externos

3.1.7.2.1. Devem estar equipados com espelhos retrovisores externos convexos, em ambos os lados, que assegurem o campo de visão do condutor na condução nas vias junto às paradas de embarque e desembarque dos estudantes, além das operações de manobra.

3.1.7.2.2. A projeção externa dos espelhos retrovisores não deve ultrapassar 250 mm em relação à parte mais externa da carroçaria.

3.1.7.3. Espelho Retrovisor Interno (Posto de Comando)

3.1.7.3.1. Deve ser instalado um espelho retrovisor convexo na parte superior central com comprimento maior que 300 mm e largura maior que 150 mm, que permita a visualização do embarque e desembarque dos estudantes pela porta de serviço.

3.1.7.4. Espelhos Retrovisores ou Dispositivos do Tipo Câmera-Monitor para Visão Indireta.

3.1.7.4.1. Devem estar equipados com dispositivos do tipo câmera-monitor para visão indireta em conformidade com a Resolução Contran nº 924/2022 e suas atualizações para atendimento do Campo de Visão nº 6 (CV 6) e Campo de Visão nº 7 (CV 7), neste deve possuir visão noturna.

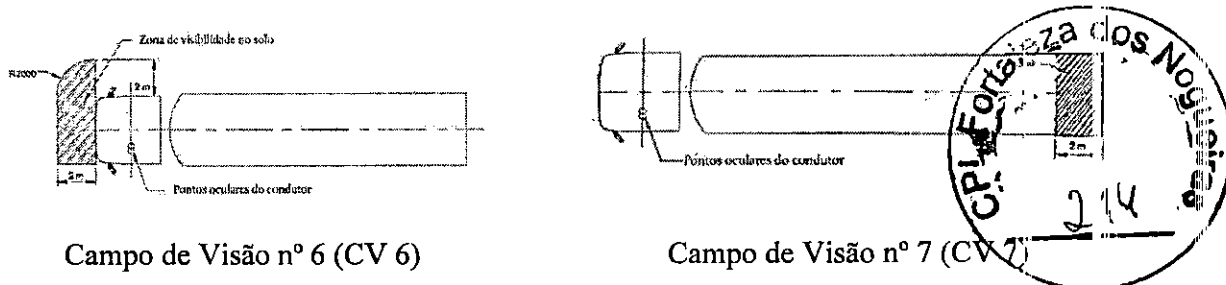

Campo de Visão nº 6 (CV 6)

Campo de Visão nº 7 (CV 7)

Figura 24 – Campo de visão

3.1.7.4.2. Devem estar equipados com espelhos retrovisores ou dispositivos do tipo câmera-monitor para visão indireta em conformidade com Resolução Contran nº 924/2022 e suas atualizações para atendimento do Campo de Visão nº 5 (CV 5)

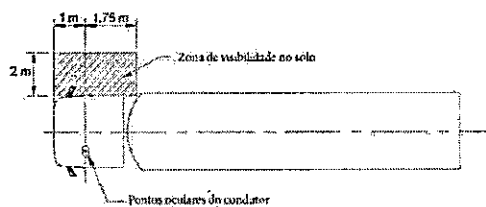

Campo de Visão nº 5 (CV 5)

Figura 25 – Campo de visão

3.1.7.5. Limpador de Para-Brisa

3.1.7.5.1. O sistema do limpador de para-brisa deve promover varredura das áreas conforme especifica a norma ABNT NBR 15570 e suas atualizações.

3.1.7.5.2. O sistema do limpador de para-brisa não deve obstruir a visibilidade dos espelhos retrovisores, e deve possuir chave de controle de velocidade com 04 (quatro) posições, frequências alta e baixa diferenciadas de, no mínimo, 15 (quinze) ciclos por minuto, frequência baixa de no mínimo 20 (vinte) ciclos por minuto e temporizador.

3.1.7.6. Saídas de Emergência

3.1.7.6.1. A sinalização adotada deve ser clara e compreensível aos estudantes e ao condutor, junto aos dispositivos e saídas de emergência.

3.1.7.6.2. As saídas de emergência devem permitir uma rápida e segura desocupação à totalidade de estudantes e ao condutor, em situações de emergência, abalroamento ou capotamento do veículo.

3.1.7.6.3. Cada saída de emergência deve estar devidamente sinalizada e possuir instruções claras de como ser operada.

3.1.7.6.4. Os sistemas de acionamento devem possibilitar uma operação fácil e rápida.

3.1.7.6.5. A abertura da saída de emergência deve permitir sua ativação ainda que a estrutura do veículo tenha sofrido deformações.

3.1.7.6.6. Deve ser assegurada passagem livre desde o corredor até as saídas de emergência, sem a presença de anteparos ou quaisquer obstáculos que venham a dificultar a evacuação dos estudantes em situações de emergência.

3.1.7.6.7. Depois de acionadas, as saídas de emergência não podem deixar a abertura resultante ocupada por componentes que obstruam a livre passagem por ela.

3.1.7.6.8. Para efeitos de cálculo da quantidade mínima de saídas de emergência, a porta de serviço não é considerada.

3.1.7.6.9. A quantidade mínima de saídas de emergência deve estar em conformidade com a Tabela 17:



Tabela 17: Quantidade mínima de saídas de emergência dos veículos.

Tipo	Localização		
	Lateral Oposta à Porta de Serviço	Lateral Adjacente à Porta de Serviço	Teto
ONUREA PB	02	01	02

Fonte: Programa Caminho da Escola

3.1.7.7. Janelas de Emergência

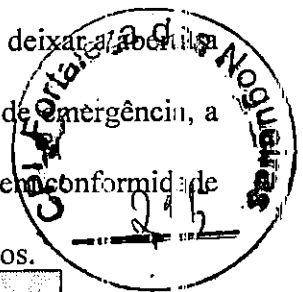
3.1.7.7.1 As janelas de emergência não podem ser contíguas e devem ser distribuídas uniformemente ao longo do salão de estudantes.

3.1.7.7.2 Recomenda-se que seja posicionada uma janela de emergência próxima à porta de serviço, para ser utilizada em caso de obstrução da porta de serviço.

3.1.7.7.3 As janelas de emergência devem estar dotadas de mecanismos de abertura do tipo ejetável, basculante, vidros destrutíveis ou outro sistema que atenda as especificações do subitem 26.1 da norma ABNT NBR 15570 e suas atualizações.

3.1.7.7.4 Quando forem utilizadas alavancas para abertura das janelas de emergência deve ser instalada uma alavanca em cada extremidade da janela de emergência que necessita de esforço máximo de 300 N para seu acionamento.

3.1.7.7.5 Quando forem utilizados dispositivos do tipo martelo, deve ser considerado no mínimo 6 (seis) martelos quebra-vidro com as suas respectivas capas de proteção, transparentes ou opacas vermelhas, posicionados no salão de passageiros e próximos ao condutor, em local visível e de fácil acesso.

3.1.7.7.6. No mecanismo de abertura das janelas de emergência não podem ser utilizados sistemas de rosca.

3.1.7.7.7. As janelas de emergência devem ser identificadas com adesivos com dimensões visíveis internamente no veículo, com instruções claras de utilização (Figuras 26 e 27).



- Características
- dimensões: 110 mm (comprimento) × 140 mm (largura);
 - fonte: tipologia Helvética ou similar;
 - cor das letras: preta (aplicação na carroceria) ou branca (aplicação em vidros);
 - cor do fundo: vermelha (aplicação na carroceria) ou transparente (aplicação em vidros);
 - cor dos indicadores: branca (aplicação na carroceria) ou preta (aplicação em vidros)



Figura 26 - Imagem ilustrativa.



- Características
- dimensões: 245 mm (comprimento) × 100 mm (largura);
 - fonte: tipologia Helvética ou similar;
 - cor das letras: preta (aplicação na carroceria) ou branca (aplicação em vidros);
 - cor do fundo: branca (aplicação na carroceria) ou transparente (aplicação em vidro);
 - cor dos indicadores: preta (aplicação na carroceria) ou branca (aplicação em vidros).

Figura 27 - Imagens ilustrativas.

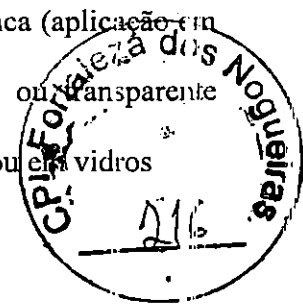
3.1.7.7.8 O adesivo indicado na Figura 26 e 27 devem seguir o padrão da ABNT NBR 15.570.

3.1.7.7.9. As janelas de emergência devem oferecer abertura de maneira que o perímetro não seja inferior a 3.550 mm e que nenhum lado seja inferior a 690 mm.

3.1.7.7.10 Não deve haver obstruções para acesso às janelas de emergência e seus dispositivos de acionamento, tais como anteparos, divisórias, colunas ou qualquer outro elemento.

3.1.7.8. Escotilhas do Teto

3.1.7.8.1. Deve possuir 02 (duas) escotilhas caracterizadas como saídas de emergência e com seção útil de no mínimo 600 x 600 mm.

3.1.7.8.2. As escotilhas devem ser identificadas como saída de emergência (Figura 26) e conter instruções de uso.

3.1.7.8.3. As escotilhas devem estar posicionadas sobre o eixo longitudinal do veículo.

3.1.8. Capacidade de Transporte - A informação sobre a capacidade máxima de estudantes sentados nos veículos deve estar afixada no posto de comando, em local visível, associada à simbologia específica, indicando a seguinte frase: “CAPACIDADE MÁXIMA DE ESTUDANTES SENTADOS: XX” (Figura 28).

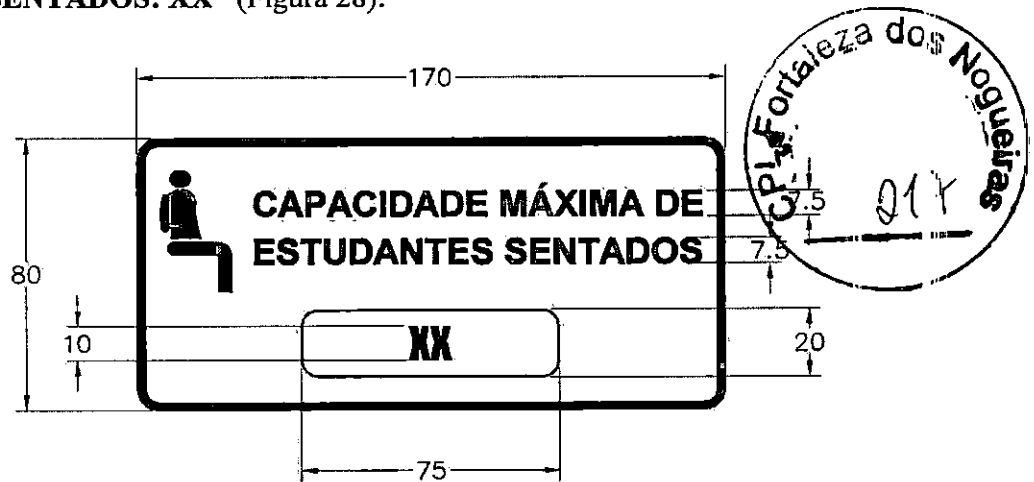

Características

- dimensões: 170 mm (comprimento) × 80 mm (largura);
- fonte: tipologia Helvética ou similar;
- cor das letras: preto;
- cor do fundo: branco;
- cor dos contornos e pictograma: preto.

Figura 28 - Imagem ilustrativa.

3.1.8.1.A lotação mínima (quantidade de estudantes) deve ser considerada quando da instalação de área reservada (box) para acomodação das cadeiras de rodas, notadamente para o veículo.

4. DAS CONDIÇÕES GERAIS

4.1. Quando da avaliação de protótipo, e antes da emissão, pela Comissão instituída pelo FNDE, do Registro de Aprovação de Protótipo, de que trata o item 5 do Caderno de Informações Técnicas – Ônibus Urbano Escolar Acessível Piso Baixo (ONUREA PE) a empresa vencedora deverá entregar à Comissão o Certificado de Adequação à Legislação de Trânsito (CAT), em conformidade com a Portaria Denatran nº 190, de 2009 e/ou Portaria Setran nº 990, de 2022, e atualizações posteriores, relativo ao tipo do veículo adjudicado como vencedor, sob pena de desclassificação. Os veículos devem atender às seguintes condições gerais.

4.1.2. Movidos à combustível Diesel S-10 obrigatoriamente e terem condição de operação com BioDiesel, conforme diretrizes estabelecidas pelo Programa Nacional de Produção e Uso do BioDiesel.

4.1.3. Conformidade com a Resolução Conama nº 490, de 2018, e suas atualizações, que dispõe sobre o Proconve, em especial aos valores limites de emissão estabelecidos para a Fase P-8 (EURO VI).

4.1.4. Apresentarem resistência estrutural referente aos capotamentos e abalroamentos, de acordo com os Anexos II e III da Resolução Contrans nº 959, de 2022, e suas atualizações, às condições de operação em zonas urbanas.

4.1.5. Conformidade com a Resolução Contrans nº 959/2022 e suas atualizações, referente à estrutura da carroçaria e do chassi.

4.1.6. Conformidade com as normas ABNT NBR 15646, 14022 e 15570, e suas atualizações.

4.1.7. Conformidade com a Resolução Contrans nº 915/2022 e suas atualizações, referente à disposição sobre a obrigatoriedade do uso do sistema antitravamento das rodas - ABS.

4.1.8. Conformidade com a Resolução Contrans nº 924/2022 e suas atualizações, referente ao estabelecimento de requisitos para o desempenho e fixação de espelhos retrovisores ou dispositivos do tipo câmera-monitor para visão indireta, instalados nos veículos destinados à condução coletiva de escolares.

4.1.9. As figuras apresentadas nestas especificações técnicas são exemplos, cujo intuito é realçar os conceitos abordados. As soluções técnicas não precisam se limitar às imagens ilustrativas.

4.1.10. À critério do FNDE, durante a vigência da ata, fica a prerrogativa de alterar a entidade responsável pelo controle de qualidade.

4.2. GARANTIA e MANUTENÇÃO

4.2.1. O CONTRATADO deverá oferecer garantia de, no mínimo, 24 meses a partir da data da entrega dos veículos, conforme Encarte B.A deste CIT.

4.2.2. O fabricante/encarroçador deverá disponibilizar, nos municípios das capitais de todos os estados brasileiros, pelo menos uma oficina ou concessionária.

4.2.3 O CONTRATADO deverá ofertar ainda 02 (duas) manutenções preventivas obrigatórias, constante do Manual de Operações, nas oficinas das concessionárias do fabricante/encarroçador, cuja periodicidade será determinada pela quilometragem e/ou o tempo de uso do veículo.

4.2.4. No caso em que o município do CONTRATANTE estiver localizado a mais de 200 km de distância da rede de concessionárias do fabricante/encarroçador, as manutenções

preventivas obrigatórias deverão ser feitas pelo fabricante (concessionárias ou prepostos) no município do endereço do **CONTRATANTE**.

4.3. DO CONTROLE DA QUALIDADE

4.3.1. O controle de qualidade, incluindo as inspeções de protótipo, da produção e de pós-entrega dos veículos deverá obedecer às determinações em norma específica estabelecida pelo FNDE.



Encarte B.A - Termo de Garantia

TERMO DE GARANTIA (em papel timbrado do Contratado)



DECLARAMOS para os devidos fins, que o prazo de garantia para os veículos por minha empresa ofertados no Pregão para Registro de Preços nº / do Fundo Nacional de Desenvolvimento da Educação é o descrito no quadro abaixo, segundo a as seguintes condições:

1. Todos os veículos fornecidos são novos e originais, não sendo, portanto, reformados, reaproveitados, ou fabricados por qualquer processo semelhantes;
2. Nos responsabilizamos por qualquer troca, reparo, transporte, taxas, serviços ou quaisquer outros custos decorrentes da substituição de qualquer dos equipamentos ofertados ou retirada de algum equipamento ou peça fornecidos, para conserto em oficina própria ou credenciada, ou ainda, por qualquer outro motivo ligado à utilização desta garantia.
3. O prazo de garantia dos veículos ofertados terá início da data de entrega dos mesmos.
4. As capacidades mínimas de transporte devem ser de acordo com as 5 opções de configuração internas constantes no item 3.1.3.13.

Tipo	Prazo de garantia
Opção 1: Ônibus Urbano Escolar Acessível Piso Baixo – ONUREA PB: ônibus com comprimento total máximo de 7.600 mm, capacidade de carga útil líquida de no mínimo 1.632 kg, com capacidade mínima para 23 (vinte e três) passageiros mais motorista, sendo: 21 (vinte e um) estudantes sentados, mais o auxiliar, mais 01 box para cadeirante, e deve ser equipado com dispositivo do tipo rampa de acesso veicular que permita ao estudante com deficiência ou com mobilidade reduzida o acesso ao interior do veículo por meio de plano inclinado.	24 meses

Tipo	Prazo de garantia
Opção 2: Ônibus Urbano Escolar Acessível Piso Baixo – ONUREA PB: ônibus com comprimento total máximo de 7.600 mm, capacidade de carga útil líquida de no mínimo 1.632 kg, com capacidade mínima com capacidade mínima para 23 (vinte e três) passageiros, admitida a seguinte configuração: 18 estudantes	24 meses

sentados mais 1 (um) box para cadeirante, mais auxiliar e mais o motorista, e deve ser equipado com dispositivo do tipo rampa de acesso veicular que permita ao estudante com deficiência ou com mobilidade reduzida o acesso ao interior do veículo por meio de plano inclinado.

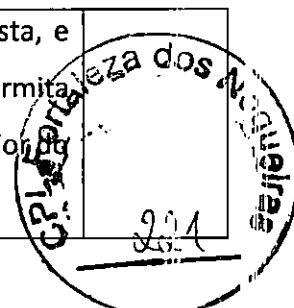

Tipo	Prazo de garantia
<p>Opção 3: Ônibus Urbano Escolar Acessível Piso Baixo – ONUREA PB: ônibus com comprimento total máximo de 7.600 mm, capacidade de carga útil líquida de no mínimo 1.632 kg, com capacidade mínima para 23 (vinte e três) passageiros, admitida a seguinte configuração: 18 (dezoito) estudantes sentados, mais 2 (dois) boxes para cadeirante, mais auxiliar e mais o motorista, e deve ser equipado com dispositivo do tipo rampa de acesso veicular que permita ao estudante com deficiência ou com mobilidade reduzida o acesso ao interior do veículo por meio de plano inclinado.</p>	24 meses

Tipo	Prazo de garantia
<p>Opção 4: Ônibus Urbano Escolar Acessível Piso Baixo – ONUREA PB: ônibus com comprimento total máximo de 7.600 mm, capacidade de carga útil líquida de no mínimo 1.632 kg, com capacidade mínima para 23 (vinte e três) passageiros, admitida a seguinte configuração: 16 (dezesesseis) estudantes sentados, mais 2 (dois) boxes para cadeirante, mais auxiliar e mais o motorista, duas portas de serviço, uma em cada lado do veículo, e deve ser equipado com dispositivo do tipo rampa de acesso veicular em ambas, que permita ao estudante com deficiência ou com mobilidade reduzida o acesso ao interior do veículo por meio de plano inclinado.</p>	24 meses

Tipo	Prazo de garantia
<p>Opção 5:</p>	24 meses

Ônibus Urbano Escolar Acessível Piso Baixo – ONUREA PB: ônibus com comprimento total máximo de 7.600 mm, capacidade de carga útil líquida de no mínimo 1.632 kg, com capacidade mínima para 23 (vinte e três) passageiros, admitida a seguinte configuração: 16 (dezesseis) estudantes sentados, mais 3 (três) boxes para cadeirante, mais auxiliar e mais o motorista, e deve ser equipado com dispositivo do tipo rampa de acesso veicular que permita ao estudante com deficiência ou com mobilidade reduzida o acesso ao interior do veículo por meio de plano inclinado.

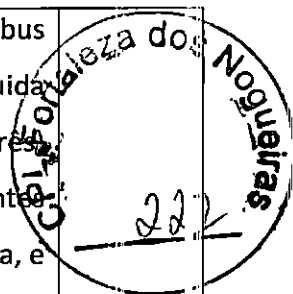

Local/data da assinatura/nome legível/CPF do responsável
RAZÃO SOCIAL DO CONTRATADO
Endereço:
Telefone
CNPJ
Inscrição Estadual
Inscrição Municipal

Encarte B.B - Cronograma de entrega para grandes lotes.

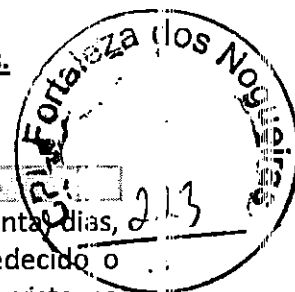

1. DA ENTREGA E CRITÉRIOS DE ACEITAÇÃO DO OBJETO

1.1 O prazo de entrega dos bens é de no máximo, 260 (duzentos e sessenta) dias, contados a partir da assinatura do contrato e da ordem de serviço, obedecido o escalonamento do cronograma abaixo, no endereço do CONTRATANTE previsto no instrumento contratual.

Região	Até 100 un.	101 a 200 un.	201 a 400 un.	+ de 400 un.
Norte	180	200	230	260
Nordeste	150	170	200	230
Centro-Oeste	130	150	180	210
Sudeste	130	150	180	210
Sul	130	150	180	210

1.2 A extensão dos prazos de entrega previstos no cronograma do item anterior, aplica-se apenas quando o contrato se referir a adesão para aquisição de mais de 100 (cem) unidades e deve ser negociada em comum acordo entre as partes.

Encarte B.C - Planilha de Quilometragem Admitida na Entrega



PLANILHA DE QUILOMETRAGEM ADMITIDA NA ENTREGA

Região	Destino / Estado	Quilometragem *
CO	Distrito Federal	1.640
CO	Goiás	1.683
CO	Mato Grosso do Sul	1.451
CO	Mato Grosso	2.606
N	Acre	5.306
N	Amazonas	5.929
N	Amapá	4.558
N	Pará	5.117
N	Rondônia	4.714
N	Roraima	6.746
N	Tocantins	3.125
NE	Bahia	3.810
NE	Ceará	5.060
NE	Maranhão	4.869
NE	Paraíba	4.674
NE	Piauí	4.713
NE	Pernambuco	4.514
NE	Rio Grande do Norte	4.872
NE	Sergipe	3.554
NE	Alagoas	3.508
S	Paraná	868
S	Rio Grande do Sul	1.750
S	Santa Catarina	1.125
SE	São Paulo	1.416
SE	Minas Gerais	1.676
SE	Espírito Santo	1.745
SE	Rio de Janeiro	1.175

A quilometragem poderá ter uma variação para até mais 20% desde que o trajeto de entrega utilizado da origem até o destino assim o justifique, e desde que seja ajustada previamente com o Contratante.

Encarte B.D - Ficha de Inspeção e Aceitação dos veículos

FICHA DE INSPEÇÃO E ACEITAÇÃO DO VEÍCULO

(Modelo)



Nº Carroçaria:	Nº Chassi:	Nota Fiscal:
Fabricante:		125
Contratante (Interessado):		

Assinalar nos itens abaixo inspecionados:

- **OK** para itens em acordo;
- **X** para itens não conforme;
- **NA** para os itens que não se aplica.

Observação: O preenchimento da ficha bem como a análise do controle de qualidade deverá ser feito pelo fornecedor vencedor do pregão.

O representante da entidade contratante (ex.: município, prefeitura) deverá apenas ser o responsável pelo aceite final da análise realizada pelo fornecedor vencedor do pregão.

Funcional	
Externo	Interno
Itens	Itens
1. Limpador de Para-brisa	10. Tecla / Válvula de Abertura da Porta
2. Esguicho do Limpador	11. Teclas do Painel
3. Faróis Alto / Baixo	12. Iluminação Interna
4. Sinaleiras externas	13. Iluminação do Painel
4.1 Dianteiras	14. Espelho Interno
4.2 Traseiras	15. Desembaçador
4.3 Luz Direcional (pisca-pisca)	16. Abertura do Capô do Motor
4.4 Luzes do Ré	17. Poltrona do Motorista
4.5 Freios	18. Poltrona dos Passageiros
5. Tomada de Ar (abertura)	Mecânica
6. Porta	Itens
7. Janelas	19. Nível de Água

Funcional	
Externo	Interno
Itens	Itens
8. Portinholas	20. Nível do Óleo do Motor
8.1 Bateria	21. Nível do Óleo de Direção Hidráulica
8.2 Tanque de Combustível	22. Pneus
8.3 Tampa Frontal	23. Buzina
9. Espelhos	24. Freio de Estacionamento
Acessórios	Revisão Geral
Itens	Itens
25. Macaco	35. Vidros
26. Triângulo	36. Para-brisa
27. Chave de Rodas	37. Vigia (vidro traseiro)
28. Manual do Proprietário (Garantia)	38. Janelas
29. Cronotacógrafo	39. Pintura
30. Conjunto Sobressalente (estepe)	40.1 Dianteira
31. Rebocador(es)	40.2 Traseira
32. Extintor	40.3 Lateral LD
33. Cintos de Segurança	40.4 Lateral LE
34. Alavanca de Emergência	

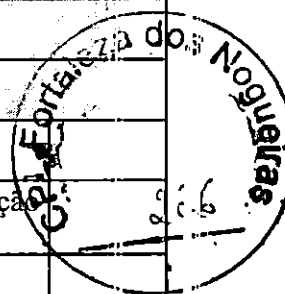

Declaração de Pendência

Declaro que o veículo foi entregue/recebido com as irregularidades/pendências constatadas e registradas abaixo, sendo que a substituição/reparo dos itens irregulares será feita pelo Contratado (fornecedor) no prazo máximo de até 30 dias após esta data.

Irregularidades constatadas (caso tenha - informar nº do item e descrever o problema):

Item

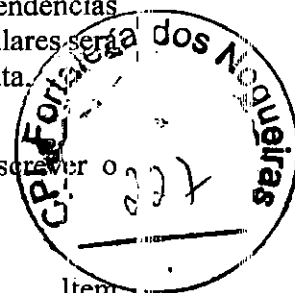

Item

OBS.: Caso não haja nenhuma pendência, deverá ser marcada a opção abaixo. O fornecedor não poderá criar nenhum outro tipo de documento alternativo em substituição a este.

Inexistem quaisquer pendências.

Assinatura do Representante da Entidade Contratante (ex.: município)

Nome:
RG:
Telefone:
Local:
Data:
Hora:

Assinatura do Responsável pelo Controle de Qualidade do Fornecedor

Nome:
RG:
Telefone:
Local:
Data:
Hora:

Assinatura do Responsável pelo Controle de Qualidade do Fornecedor

Nome:
RG:
Telefone:
Local:
Data:
Hora:

- A conformidade do projeto técnico com o cálculo de distribuição de carga por eixo.

- A conformidade do projeto técnico com a Resolução Conama nº 490/2018, que dispõe sobre o Proconve, em especial aos valores limites de emissão estabelecidos para a Fase P-8;

e) Segurança:

- Que o veículo deve ter um sistema de segurança automático e integrado que impeça o movimento do veículo enquanto as portas estiverem abertas, garantindo que o veículo esteja totalmente parado (0 km/h) para o embarque e desembarque de passageiros;

- Que o sistema deve liberar o movimento do veículo com o fechamento completo da porta de serviço, por meio de tecnologia que interprete a condição de "porta fechada";

- Que o veículo está equipado com dispositivo que inative o pedal do acelerador ajustado para velocidade de 70 km/h;

- Que toda a fiação elétrica deve possuir características não propagadoras de chamas;

f) Manual do Usuário:

- Que para cada veículo estão sendo entregues o Manual do Usuário (obrigatoriamente em meio físico e, opcionalmente, em formato digitalizado), de acordo com a definição descrita no subitem 1.5 do CIT;

g) Capacidade mínima do tanque de combustível

- Que a capacidade do tanque de combustível do veículo está em conformidade com o subitem 1.3 do CIT;

Obs.: Na declaração, informar a real capacidade volumétrica do tanque de combustível.

h) Outras:

- Que todos os componentes estruturais abaixo do piso, incluindo a parte interna da saia da carroceria, quando construídas com materiais sujeitos à corrosão, devem receber tratamentos anticorrosivo e antirruído;

- Que o sistema elétrico deve atender ao especificado na seção 5.3 da norma ABNT NBR 15570/2021 e suas atualizações;

- Que a localização, identificação e iluminação dos controles indicadores e lâmpadas-piloto devem estar de acordo com a Resolução Contran nº 758/2018 e suas atualizações;

- Que a condição de operação é pelo uso de BioDiesel S-10, conforme diretrizes estabelecidas pelo Programa Nacional de Produção e Uso do BioDiesel;

As declarações referentes a **carroceria** deverão conter as seguintes informações:

a) Iluminação:

- Que a intensidade de luz emitida pela lanterna de marcha-a-ré deve ser de no máximo 900 candelas em direção abaixo do plano horizontal;

* Anexar relatório de ensaio.

- Que a luminária instalada na região de embarque e desembarque do veículo deve ter índice de luminosidade não inferior a 30 lux, medida a 1.000 mm acima da superfície dos degraus da escada, acionada pelo mecanismo de abertura da porta de serviço, e que essa iluminação deve possibilitar a visualização da área externa ao veículo, junto à porta de serviço;

* Anexar relatório de ensaio.

- Que a iluminação interna do veículo deve ser produzida por fonte de luz com o acionamento instalado no posto de comando, sendo a alimentação feita por no mínimo 2 (dois) circuitos independentes, de maneira que na falha de um, o outro circuito garanta no mínimo 50% da iluminação total;

- Que o índice mínimo de luminosidade interna deve ser de 100 lux, medido a 500 mm acima do nível de qualquer assento localizado a partir da segunda fileira de poltronas, a contar do posto de comando;

* Anexar relatório de ensaio.

- Que no posto de comando e na primeira fila de poltronas atrás dele, admite-se uma iluminação com índice de luminosidade não inferior a 30 lux, de maneira a minimizar reflexos no para-brisa e nos espelhos retrovisores internos, e que as medições devem ser realizadas em ambiente escuro, com o motor do veículo funcionando em marcha lenta, e com a porta de serviço aberta;

b) Vidros:

- Que todos os vidros utilizados devem ser de segurança, conforme disposto nas normas ABNT NBR 9491 e Resolução Contran nº 960/2022, e suas atualizações;

- Que o vidro do para-brisa deve ser de vidro de segurança laminado, conforme a norma ABNT NBR 9491 e suas atualizações;

- Que todos os vidros das janelas que não interferem nas áreas envidraçadas indispensáveis à dirigibilidade do veículo, conforme Anexo da Resolução Contran nº 960/2022 e suas atualizações, devem ser escurecidos originalmente, sem a utilização de películas específicas, na tonalidade verde, sendo esta cor incorporada durante o processo de fabricação do vidro (vidro colorido na massa), e suas características devem atender às especificações da tabela constante do subitem 3.1.2.13.10 do CIT;

* Anexar relatório de ensaio.

c) Ruído:

- Que para efeito de segurança na utilização de marcha-a-ré, deve ser incorporado um sinal com pressão sonora de 90 dB(A), admitida a tolerância de + 3 dB(A), entre 500 e 3.000 Hz, medido a 1.000 mm da fonte em qualquer direção;

* Anexar relatório de ensaio.

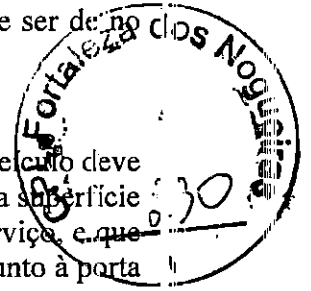

- Que o veículo possui dispositivo atenuador noturno com redução de até 15 dB (A), mediante conjugação com as luzes de posição do veículo;

- Que o veículo deve apresentar nível de ruído interno inferior a 85 dB(A) em qualquer regime de rotação. A medição deve estar em conformidade com a norma ABNT NBR 15570 e suas atualizações, com o veículo parado, na condição de rotação máxima do motor, a 75% dessa rotação e em condição de marcha lenta;

* Anexar relatório de ensaio.

- A conformidade do projeto técnico, quanto ao nível de ruído externo;

d) Cor:

- A conformidade da cor “Amarelo Escolar”, pintada em sistema poliuretano bicomponente, com espessura da camada seca mínima de 60 µm;

* Anexar relatório de ensaio.

e) Saídas de Emergência:

- Que as saídas de emergência devem permitir uma rápida e segura desocupação à totalidade de estudantes e ao condutor, em situações de emergência, abalroamento ou capotamento do veículo;

- Que a abertura da saída de emergência deve permitir sua ativação, ainda que a estrutura do veículo tenha sofrido deformações;

- Que quando forem utilizadas alavancas para abertura das janelas de emergência, deve ser instalada uma alavanca em cada extremidade da janela de emergência, que necessite de esforço máximo de 300N para seu acionamento;

* Anexar relatório de ensaio.

- Que as janelas de emergência devem estar dotadas de mecanismos de abertura do tipo ejetável, basculante, ou outro sistema que atenda as especificações do item 26.1 da norma ABNT NBR 15570 e suas atualizações;

f) Projeto Técnico:

- A conformidade do projeto técnico quanto à previsão da instalação de sistema de monitoramento interno;

- A conformidade do projeto técnico quanto à resistência estrutural referente aos capotamentos e aos abalroamentos e outras resistências, de acordo com o Anexo III da Resolução Contran nº 959/2022 e suas atualizações;

- A conformidade do projeto técnico com a Resolução Contran nº 959/2022 e suas atualizações, referente à estrutura da carroçaria e do chassi;

- A conformidade do projeto técnico com a operação em zonas urbanas;

- A conformidade do projeto técnico com todas as exigências do Capítulo XIII do CTB e das Resoluções Contran e Portarias Senatran aplicáveis ao veículo e aos veículos da categoria M3;

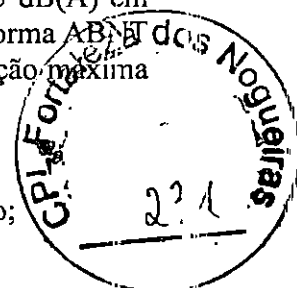

- A conformidade do projeto técnico com o cálculo de distribuição de carga por eixo.
- A conformidade da aderência das tintas aplicadas (externas) no veículo, com a norma ABNT NBR 11003;

g) Segurança:

- Que o veículo deve ter um sistema de segurança automático e integrado que impeça o movimento do veículo enquanto as portas estiverem abertas, garantindo que o veículo esteja totalmente parado (0 km/h) para o embarque e desembarque de passageiros;

- Que o sistema deve liberar o movimento do veículo com o fechamento completo da porta de serviço, por meio de tecnologia que interprete a condição de "porta fechada";

- Que o veículo está equipado com dispositivo que inative o pedal do acelerador ajustado para velocidade de 70 km/h;

- Que o veículo deve possuir dispositivos refletivos de segurança, cujas características refletivas do material estão definidas na Resolução Contran nº 948/2022 e suas atualizações, posicionados na sua traseira e nas laterais;

- Que o cinto de segurança para o condutor e estudantes e suas ancoragens devem estar em conformidade com os requisitos da Resolução Contran nº 951/2022 e suas atualizações;

* Anexar relatório de ensaio

- cinto 3 pontas condutor

- cinto 3 pontas poltrona DPM

- cinto 2 pontas poltrona individual

- cinto 2 pontas poltrona dupla

- cinto 2 pontas poltrona tripla

- Que toda a fiação elétrica deve possuir características não propagadoras de chamas;

- Que o sistema do limpador de para-brisa deve promover varredura das áreas conforme específica a seção 48 da norma ABNT NBR 15570 e suas atualizações;

* Anexar relatório de ensaio

- Que os materiais utilizados para revestimento interno devem possuir características de retardamento à propagação de fogo e não podem produzir farpas em caso de rupturas, devendo proporcionar ainda, isolamentos térmico e acústico;

- Que os materiais utilizados nos anteparos e painéis divisórios, quando rompidos, não produzem farpas;

- Que todos os elementos de fixação, juntas, entre outros associados à divisória do compartimento do motor ou outra fonte de calor, devem ser resistentes ao fogo;

- Que o extintor de incêndio está em conformidade com as Resoluções Contran nº 919/2022, e suas atualizações;

- Que o desempenho e a fixação de espelhos retrovisores e/ou dispositivos do tipo câmera-monitor para visão indireta, estão em conformidade com a Resolução Contran nº 924/2022 e suas atualizações;

* Anexar relatório de ensaio

h) Conforto Térmico

- Que o sistema de ar-condicionado atende as especificações do CIT.

* Anexar relatório de ensaio.

- Que as temperaturas nas superfícies do compartimento dos estudantes e posto de comando não podem ser superiores a 43° C, medidas a uma distância radial de 50 mm das superfícies, nos pontos mais críticos das seguintes regiões: motor, sistema de exaustão do motor, sistema de transmissão, piso e teto;

* Anexar relatório de ensaio.

- Que no posto de comando, o veículo deve apresentar Índice de Bulbo Úmido Termômetro de Globo (IBUTG) inferior a 30,5° C, medido conforme NR 15 do MTE, em qualquer condição de trabalho;

* Anexar relatório de ensaio.

- Que os dispositivos de ventilação interna devem assegurar a renovação do ar no veículo de pelo menos 8 m³/h por passageiro;

* Anexar relatório de ensaio.

- Que as laterais, teto e base da carroceria deverão ter a aplicação de mantas para isolamento térmico, com espessura mínima de 5mm, em que o material do isolante deverá ter uma condutividade térmica igual ou inferior ao valor de 0,045 W/m.K (0 °C) (anexar certificado do fornecedor).

i) Comunicação Audiovisual:

- Que o projeto de comunicação visual interna e externa no veículo, atende todos os conceitos e critérios definidos na seção 7 da norma ABNT NBR 14022 (item 7.2, subitens 7.2.1, 7.2.3, exceto 7.2.3.2, 7.2.3.3 e 7.2.3.4, subitem 7.3.2, exceto 7.3.2.3, e subitem 7.3.6, exceto 7.3.6.3) e suas atualizações;

- Que o veículo deve ser projetado para receber um sistema de carregador de dispositivo via porta USB, conforme item 3.1.6.5 e seus subitens;

* Anexar relatório de ensaio.

- Que o veículo é projetado com uma pré-disposição para instalação de sistema de internet a bordo.

j) Manual do Usuário:

- Que para cada veículo estão sendo entregues o Manual do Usuário (obrigatoriamente em meio físico e, opcionalmente, em formato digitalizado), de acordo com a definição descrita no subitem 1.5 do CIT;

k) Outras:

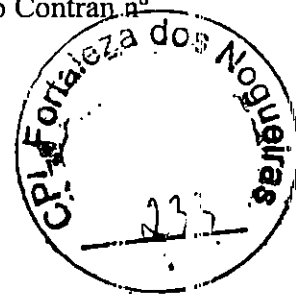

- Que todos os componentes estruturais abaixo do piso, incluindo a parte interna da saia da carroçaria, quando construídas com materiais sujeitos à corrosão, devem receber tratamentos anticorrosivo e antirruído;

- Que as conexões para reboque devem suportar operação de reboque do veículo com carga máxima, em rampas não pavimentadas de até 6% de inclinação, bem como em trajetórias circulares;

- Que o projeto das poltronas deve considerar as prescrições do banco e sua ancoragem, definidas pela Resolução Contran nº959/2022 e suas atualizações, considerando o peso dos passageiros de 68 kgf para as poltronas simples, 136 kgf para as poltronas duplas e 204 kgf para as poltronas triplas;

* Anexar relatório de ensaio

- Que o sistema elétrico deve atender ao especificado na seção 5.3 da norma ABNT NBR 15570/2021 e suas atualizações;

- Que a porta de serviço deve possuir vedação com dispositivo de borracha e não permitir a entrada de água e poeira no interior do veículo;

- Que a localização, identificação e iluminação dos controles indicadores e lâmpadas-piloto devem estar de acordo com a Resolução Contran nº 758/2018 e suas atualizações;

- Que a lotação referente é de XX estudantes sentados.

Obs.: Informar a real capacidade de estudantes sentados.

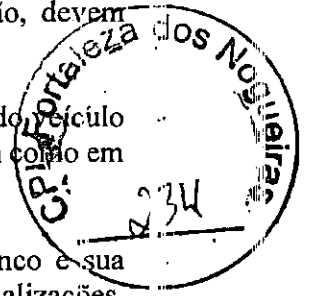

Encarte B.F - Cor, Inscrição e Marcas Institucionais

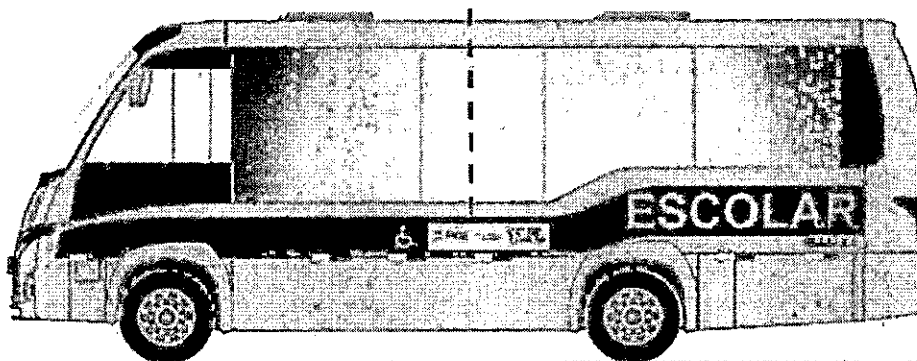
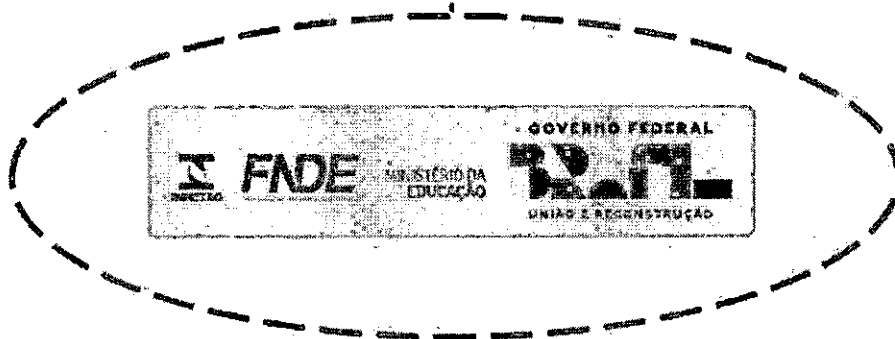
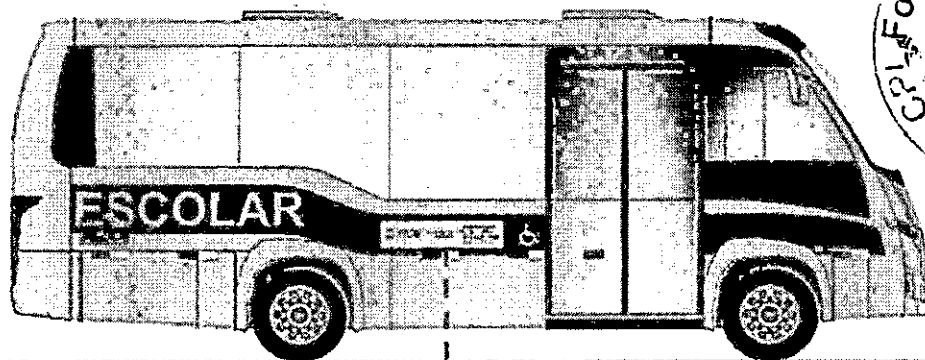



* Imagens ilustrativas.

1) Pintura

- a) Cor: "Amarelo Escolar".
- b) Sistema poliuretano bi componente.
- c) Espessura da camada seca mínima de 60µm.

2) Adesivagens

- a) Tipo: adesivo em imagem digital com aplicação de verniz de proteção sobrepondo as bordas.
- b) Local de aplicação: faixas de identificação.
- c) Posicionamento:
 - c.1) Lateral direita: parte traseira do veículo.
 - c.2) Lateral esquerda: diametralmente oposto.
 - c.3) Traseira.
- d) Dianteira.

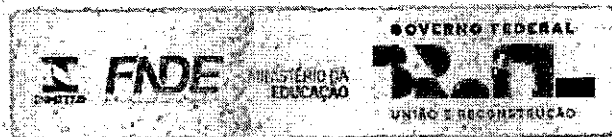

*Imagens ilustrativas.

Notas:

Dimensões (mm).

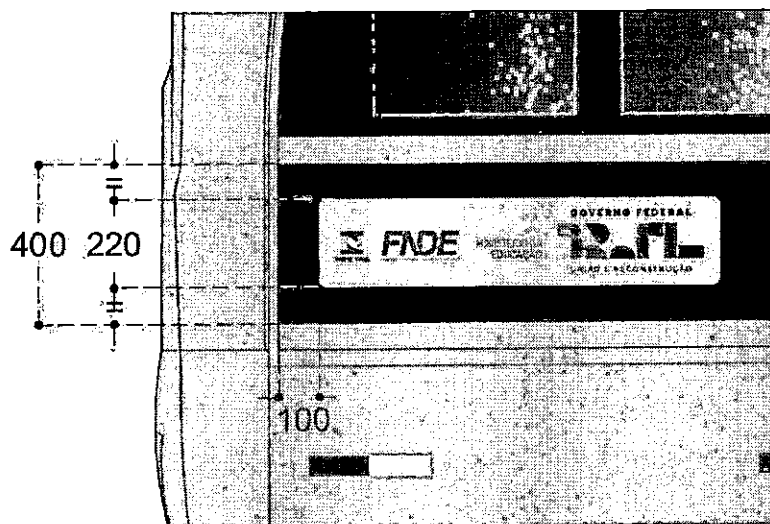
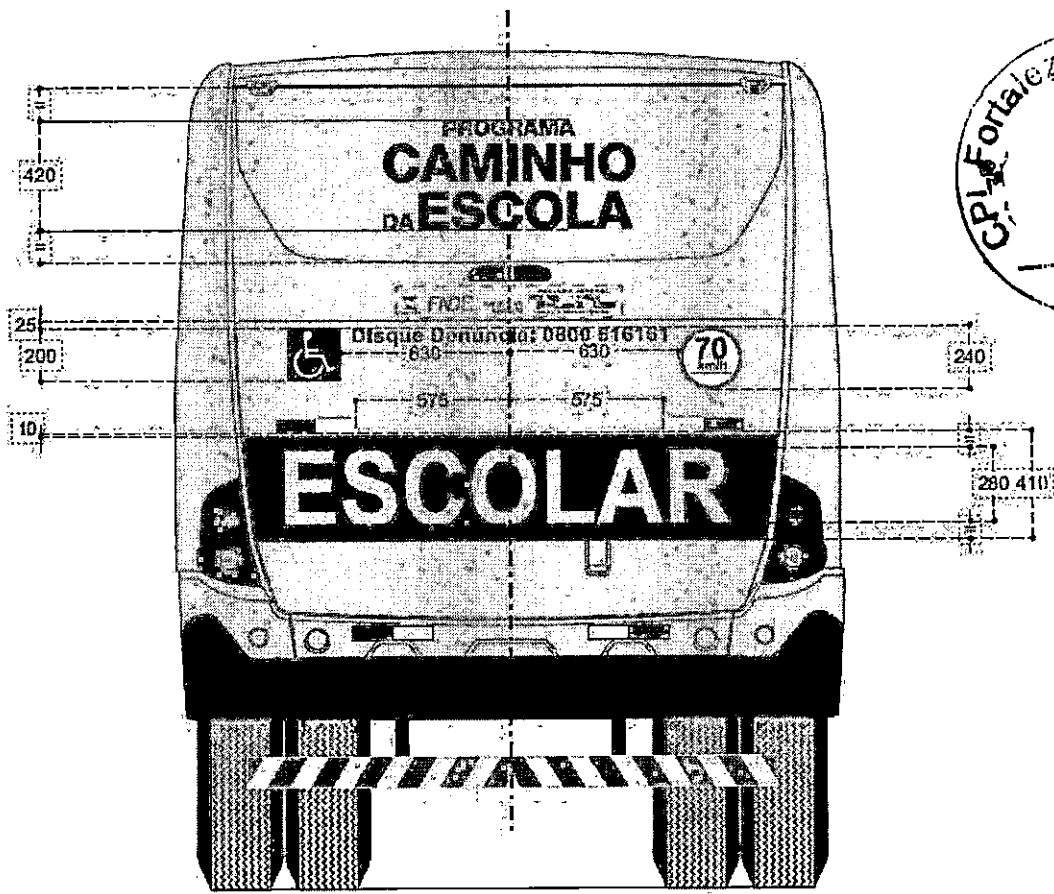

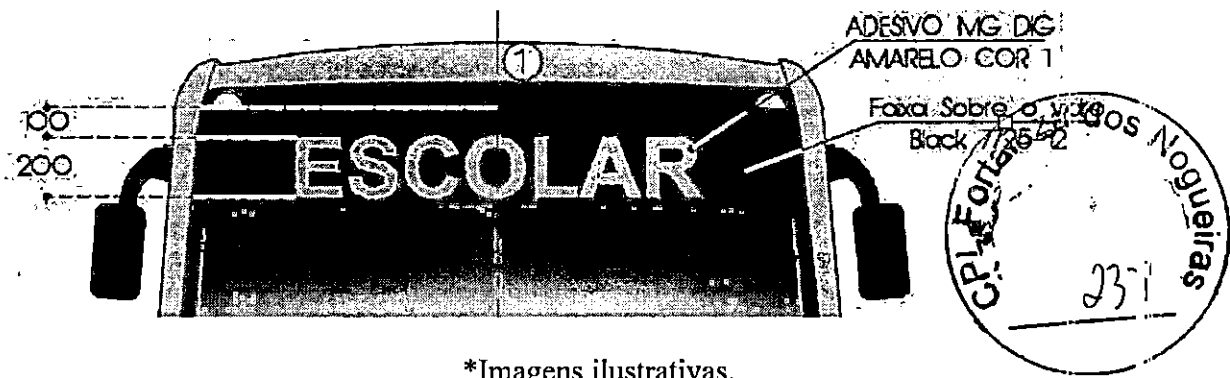

*Imagens ilustrativas.

Encarte B.G - Dispositivos Refletivos de Segurança

ONUREA PB

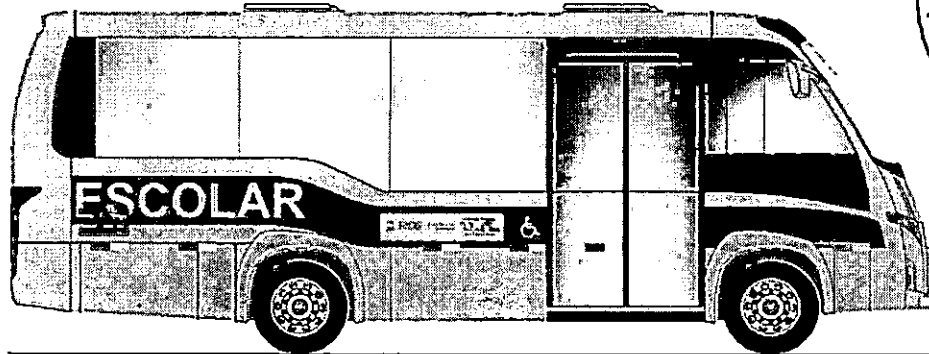

* Imagens ilustrativas.

Notas:

a) Na parte traseira dos veículos devem ser aplicadas, além dos dispositivos refletivos de segurança do para-choque, mais 02 (dois) dispositivos refletivos de segurança acima do dístico "ESCOLAR".

Encarte B.H - Identificação de Limite de Velocidade e de Disque Denúncia

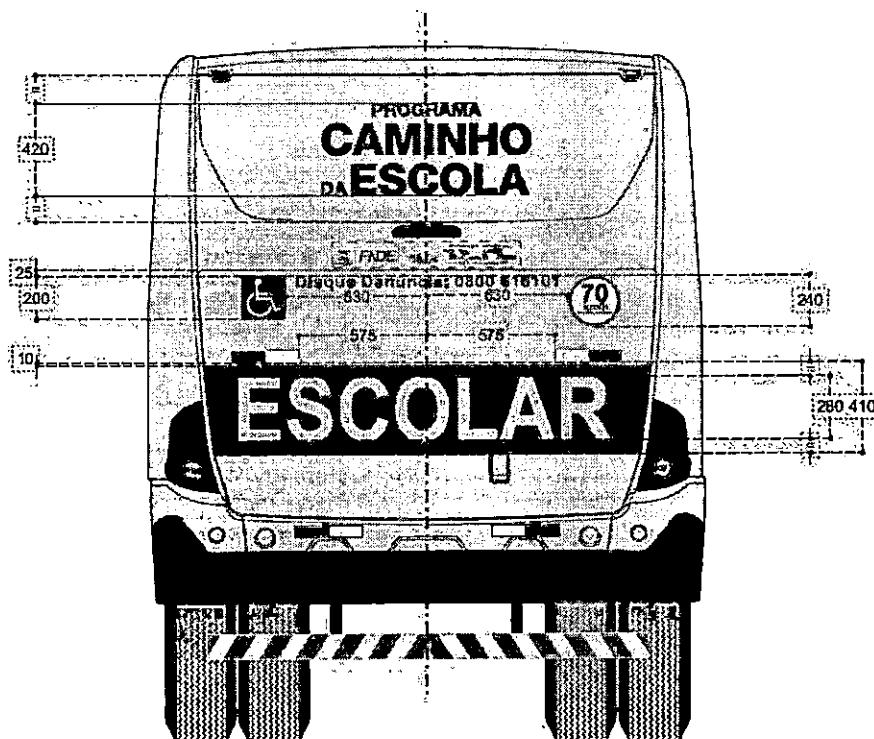

*Imagens ilustrativas.

Notas:

- a) A expressão “Disque Denúncia: 0800-616161”, somente deve ser aplicada quando a aquisição do veículo se der com recursos oriundos de instrumentos firmados entre o FNDE e a Prefeitura/Estado.
- b) Adesivo de identificação de limite de velocidade: cores e dimensões - conforme legislação de trânsito (letras - preta, circunferência externa - vermelha e fundo - branco).
- c) A expressão e o adesivo devem estar protegidos com verniz.

EncarteB.I - Identificação de Assentos Preferenciais

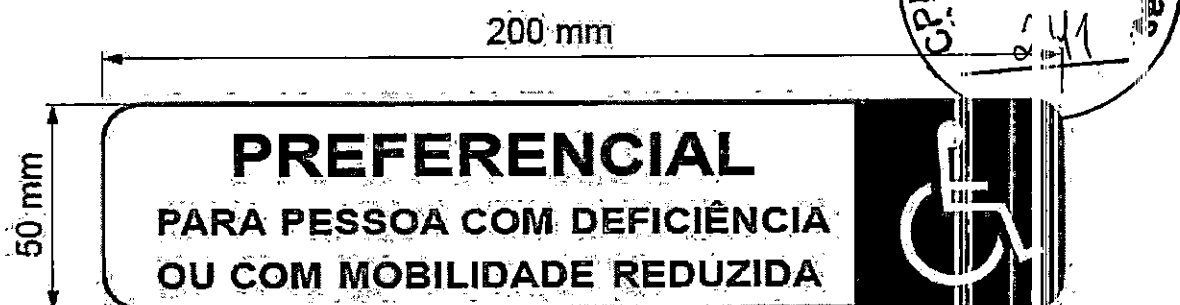

*Imagem ilustrativa.

Características:

- dimensões: 200 mm (comprimento) x 50 mm (largura);
- dimensão das letras (altura): 20 mm (palavra "Preferencial") e 10 mm (demais frases);
- fonte: tipologia helvética ou similar;
- cor das letras: branco (aplicação no vidro);
- cor do fundo: transparente (aplicação no vidro);
- cor do SIA: fundo branco e pictograma transparente (aplicação no vidro).

Adesivo deve estar em conformidade com a ABNT NBR 16558

Encarte B.J - Equipamento de Controle Operacional

Os veículos devem estar equipados com registrador instantâneo e inalterável de velocidade e tempo (cronotacógrafo) do tipo eletrônico ou digital, certificado pelo Inmetro, que permita a extração de seus dados em formato eletrônico.



O cronotacógrafo eletrônico ou digital deve permitir, no mínimo, o registro instantâneo para posterior extração das seguintes informações:

- a) data;
- b) hora, minuto;
- c) velocidade;
- d) odômetro;
- e) identificação do condutor;
- f) identificação do ONUREA PB.

O cronotacógrafo eletrônico ou digital deve possuir criptografia para proteção e confidencialidade, e ter capacidade de incorporar novos registros e armazenamento de no mínimo 07 dias ininterruptos (24h) na memória interna e utilizando um sistema que permita até 200 dias de armazenamento de dados em mídia externa (USB).

Nota: Deve ser evidenciado 01 (um) relatório de forma a se evidenciar as informações acima.

O armazenamento dos dados deve ser efetuado em memória interna não volátil.

Os dados armazenados devem ser exportados por meio de um dispositivo físico removível, tipo cartão de memória, pen drive, pen drive automotivo ou por transmissão de dados via Rádio Frequência (wireless).

Os dados devem ser disponibilizados em formato de arquivo eletrônico.

a) Da coleta de dados:

- Os dados armazenados pelo cronotacógrafo eletrônico ou digital devem ser exportados, quando solicitados, em formato proprietário;
- A empresa fabricante deve fornecer ao Fornecedor um sistema para visualização dos dados exportados pelo cronotacógrafo eletrônico ou digital.

Encarte B.K - Estampa do Tecido das Poltronas

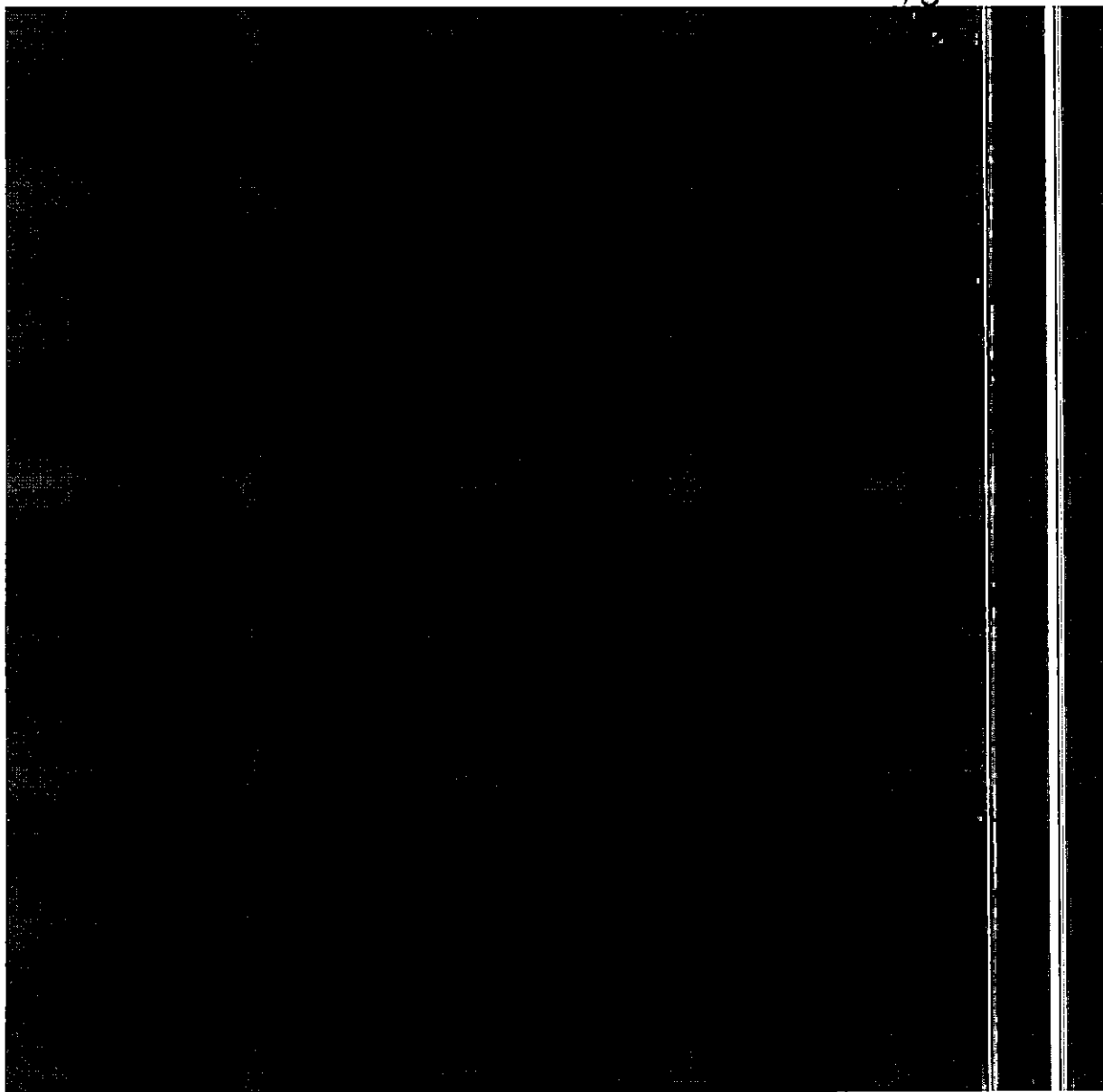

*Imagem ilustrativa.

Encarte B.L – Declaração de Ciência e Comprometimento com as Ações Corretivas e com as Regras de Comercialização do Protótipo.

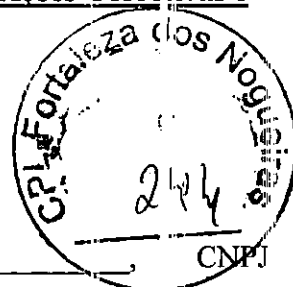

Declaramos que a empresa _____, tomou ciência do Relatório de Avaliação do Protótipo – RAP do item _____ do Pregão Eletrônico nº _____/202x e se compromete a adotar todas as ações preventivas e corretivas necessárias para garantir que todos os veículos a serem produzidos em série, para atendimento às demandas dos órgãos contratantes, atenderão às especificações técnicas exigidas no edital e seus anexos, bem como em total conformidade com o protótipo aprovado.

Compromete-se ainda a não comercializar o protótipo aprovado antes do fim do 6º (sexto) mês de vigência da Ata de Registro de Preços, responsabilizando-se por deixá-lo incólume, vedada qualquer alteração de componentes no mesmo protótipo, sob sua guarda, para futuras e eventuais inspeções e verificações comparativas com o processo produtivo seriado, segundo as regras estabelecidas para a 2ª etapa do Controle de Qualidade. Para atender essa

Por fim, quando de sua comercialização, se for o caso, compromete-se a informar ao FNDE os dados do Contratante do protótipo, na forma disposta no respectivo Caderno de Informações Técnicas – CIT.

_____, ____ de _____ de 202x.

Responsável Técnico

Representante Legal

Encarte B.M – Modelo de Cronograma de Produção e Entrega

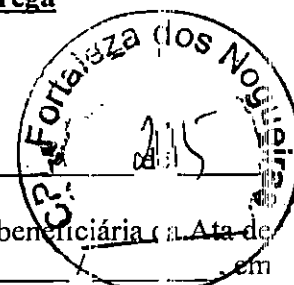

_____, _____ de _____

A empresa _____, CNPJ nº _____, beneficiária da Ata de Registro de Preços nº _____ / _____, decorrente do pregão eletrônico FNDE nº _____, em cumprimento às regras de Controle de Qualidade estabelecidas no Caderno de Informações Técnicas – CIT, anexo ao edital, acerca da etapa de Análise da Produção (2ª etapa do Controle de Qualidade), apresenta ao Fundo Nacional de Desenvolvimento da Educação – FNDE o cronograma de produção e entrega dos veículos Ônibus Urbano Escolar Acessível Piso Baixo – ONUREA PB _____ para o período abaixo indicado:

Ano:

202	202
3	4

Mês/meses:

JA N	FEV	MA R	AB R	MAI	JUN
JUL	AG O	SET	OU T	NO V	DE Z

Tabela 1: Relação dos itens em produção no período em função das entidades contratantes:

Entidade Contratante	UF	Contrato	Quantidade de cada item em produção/fornecimento* (especificar cada item/produto)			Data provável de entrega
			Produto 1	Produto 2	Produto 3	

* ajustar conforme os itens/produtos registrados pelo FNDE junto ao fornecedor.

Tabela 2: Programação da produção diária prevista para o período:

Quantidade da produção diária prevista para cada item*				
Data	Produto 1	Produto 2	Produto 3	Total

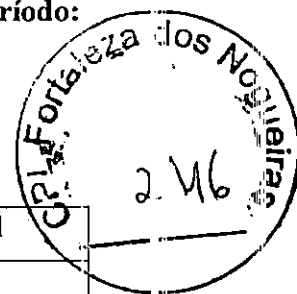

* ajustar conforme os itens/produtos registrados pelo FNDE junto ao fornecedor.

Oportunamente, registramos que o envio deste cronograma observa o prazo máximo de 5 (cinco) dias úteis após a solicitação do FNDE, na forma estabelecida no CIT.

Representante Legal da Empresa
Assinatura e Carimbo

Encarte B.N – Informativo de Comercialização do Protótipo

_____, ____ de _____



A empresa _____, CNPJ nº _____, beneficiária da Ata de Registro de Preços nº _____ / _____, decorrente do pregão eletrônico FNDE nº _____ em cumprimento às regras de Controle de Qualidade estabelecidas no Caderno de Informações Técnicas – CIT, anexo ao edital, informa ao FNDE, órgão gerenciador do registro de preços, que está comercializando o protótipo aprovado para o item _____, modelo Ônibus Urbano Escolar Acessível Piso Baixo– ONUREA PB _____, chassi _____, à entidade contratante abaixo identificada:

Entidade Contratante:	
CNPJ:	Município/UF:
Endereço:	
Solicitação SIGARP nº:	Contrato nº:

Adicionalmente, encaminhamos, em anexo, a respectiva nota fiscal de venda.

Representante Legal da Empresa
Assinatura e Carimbo

Encarte B.O – PROCEDIMENTOS PARA ENSAIO DA MEDIÇÃO DE DESEMPENHO DO SISTEMA DE AR CONDICIONADO EM ONIBUS ESCOLAR

1-OBJETIVO

Estabelecer critérios para verificação da conformidade dos sistemas de ar condicionado que equipam os ônibus do caminho da escola em relação ao especificado no CIT.

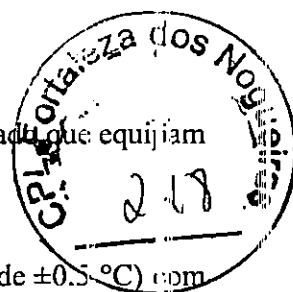

2 - EQUIPAMENTOS NECESSÁRIOS

2.1 Sensores para medição de temperatura do tipo termopar (precisão mínima de $\pm 0.5^{\circ}\text{C}$) com sistema eletrônico para coleta de dados, armazenamento e processamento.

2.2 Termo-anemômetro para medição da velocidade/vazão do ar.

Nota: Todos os equipamentos deverão estar devidamente aferidos por laboratórios de calibração pertencentes à RBC ou por laboratórios de calibração detentores de padrões rastreados à RBC.

2.3 Área de ensaio com temperatura ambiente de no mínimo 30°C durante todo o ensaio, podendo ser adotado condições naturais ou não para garantir tais temperaturas.

3 - REALIZAÇÃO DO ENSAIO

3.1. Distribuição dos sensores:

3.1.1. Instalar 4 (quatro) sensores nas faces externa do veículo, sendo:

- 1- Na parte frontal a meia altura
- 1- Na lateral esquerda do veículo a meia altura
- 1- Na lateral direita do veículo a meia altura
- 1- Na parte traseira do veículo a meia altura

Os sensores poderão estar afastados em no máximo 100mm da face da carroceria do veículo, mas devem estar protegido dos raios solares.

3.1.2 Instalar no mínimo 7 (sete) sensores no interior do veículo distribuídos da seguinte forma:

- 1 – Na poltrona do motorista
- 1 – Na poltrona do lado esquerdo atrás do posto do motorista
- 1 – Na poltrona lado direito anterior a porta de serviço
- 1 - Na poltrona central da fileira de poltronas do lado esquerdo
- 1 - Na poltrona central da fileira de poltronas do lado direito
- 1 - Na poltrona da última fileira, do lado esquerdo.
- 1 - Na poltrona da última fileira, do lado direito.

Posições dos sensores junto as poltronas

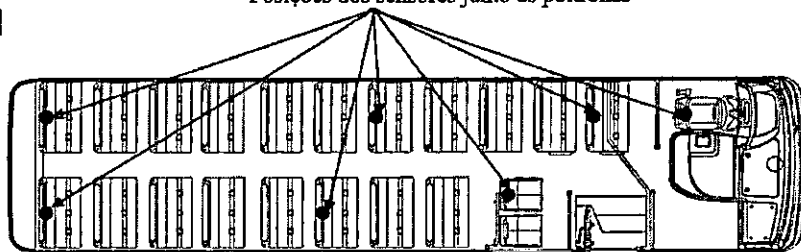

*Imagem ilustrativa.

Os sensores devem ser posicionados na parte frontal do encosto, no centro da poltrona a uma altura de 600mm do assento, protegidos do fluxo direto das saídas de ar.

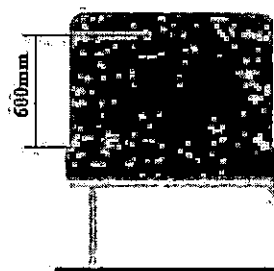

*Imagem ilustrativa.



Nota: Caso o veículo possua área reservada para acomodação da cadeira de rodas atrás do posto do motorista, posicionar o sensor na parte superior do guarda-corpo de ancoragem da cadeira, a uma altura de 1200 mm do piso.

3.2. Teste Estático:

3.2.1 Ensaio de desempenho do sistema

3.2.1.1 Para início do teste a temperatura interna média deve estar igual ou superior a temperatura externa, não podendo ser inferior a 30°C e nem superior a 36°C.

3.2.1.2 O veículo deverá estar vazio, com todas as portas, janelas e escotilhas fechadas, é permitida a presença de no máximo duas pessoas no interior do veículo.

Tomar nota das leituras de todos os sensores, externos e internos.

3.2.1.3 Ligar o ar-condicionado em capacidade máxima (com velocidade máxima dos ventiladores), configurar o setpoint para a menor temperatura possível

3.2.1.4 Elevar e manter a rotação do motor do veículo entre 1500 e 1700 rpm durante 30 minutos,

3.2.1.5 Após 30 minutos de funcionamento tomar nota das leituras de todos os sensores, externos e internos.

3.2.1.7 Critério de aprovação,

Calcular a temperatura média dos sensores externos no início do ensaio;

Calcular a temperatura média dos sensores internos ao final do ensaio;

A diferença entre as médias das temperaturas interna e externa ao final do ensaio, deve ser de no mínimo 10°C para que o equipamento obtenha aprovação de eficiência para uso nos veículos;

OBS: Caso exista diferença maior que 3°C entre as leituras dos sensores internos, o ensaio deverá ser repetido para ter validade, garantindo assim maior homogeneidade na temperatura do interior do veículo;





**CADERNO DE INFORMAÇÕES TÉCNICAS
ÔNIBUS RURAL ESCOLAR – ORE 1 4X4**

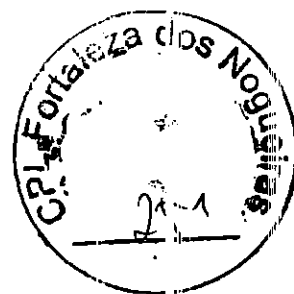

SUMÁRIO

1. DAS DEFINIÇÕES.....	02
2. DOS DOCUMENTOS DE REFERÊNCIA E COMPLEMENTARES.....	02
3. DAS ESPECIFICAÇÕES TÉCNICAS.....	05
4. DAS CONDIÇÕES GERAIS.....	40

ENCARTES

Encarte B.A - Termo de Garantia.

Encarte B.B - Cronograma de entrega para grandes lotes.

Encarte B.C - Planilha de Quilometragem Admitida na Entrega.

Encarte B.D - Ficha de Inspeção e Aceitação dos veículos.

Encarte B.E - Requisitos para apresentação das declarações das especificações técnicas / valores presentes no veículo.

Encarte B.F - Cor, Inscrição e Marcas Institucionais.

Encarte B.G - Dispositivos Refletivos de Segurança.

Encarte B.H - Deslizadores Traseiros (Passa-Balsa).

Encarte B.I - Identificação de Limite de Velocidade e de Disque Denúncia.

Encarte B.J - Identificação de Assentos Preferenciais.

Encarte B.K - Equipamento de Controle Operacional.

Encarte B.L - Estampa do Tecido das Poltronas.

Encarte B.M – Declaração de Ciência e Comprometimento com as Ações Corretivas e com as Regras de Comercialização do Protótipo.

Encarte B.N – Modelo de Cronograma de Produção e Entrega

Encarte B.O – Informativo de Comercialização do Protótipo

Encarte B.Q – Procedimentos para Ensaio da Medição de Desempenho do Sistema de Ar-Condicionado em Ônibus Escolar.

1.1. Ônibus Rural Escolar (ORE): Para fins de entendimentos deste Caderno de Informações Técnicas, considera-se veículo ORE:

1.1.1. Categoria M3: Tipo ônibus projetados e construídos para o transporte de passageiros que tenham mais que oito assentos, além do assento do motorista, com Peso Bruto Total superior a 5,0 (cinco) toneladas.

1.2. Tipo:

1.2.1. Ônibus Rural Escolar – ORE : Ônibus Rural Escolar – ORE 1 (4x4): ônibus com tração nos 04 (quatro) rodados (eixo traseiro e eixo dianteiro), com comprimento total máximo de 7.500 mm, capacidade de carga útil líquida de no mínimo 2.040 kg, com capacidade mínima de 29 (vinte e nove) estudantes sentados, mais o condutor, e deve ser equipado com dispositivo para transposição de fronteira, do tipo poltrona móvel (DPM), para embarque e desembarque de estudante com deficiência, ou com mobilidade reduzida, que permita realizar o deslocamento de uma, ou mais poltronas, do salão de passageiros, do exterior do veículo, ao nível do piso interno especificado conforme item 1.3.

1.3. Classificação: Os veículos serão classificados conforme Tabela 1:

Tabela 1: Classificação dos veículos.

Classificação	Tipo	Comprimento máximo (mm)	Tolerância comprimento	Capacidade mínima tanque combustível (l)	Lotação (Capacidade mínima de passageiros)	*Capacidade mínima e carga útil líquida (kg)
PEQUENO	ORE 1 4X4	7.500	2%	100	29 + condutor	2.040

*Fonte: ABNT NBR 16558, itens 5.1.4, 5.1.6, ABNT NBR 15570, item 6.3.1.

1.4. Trajeto de entrega: percurso em quilômetros (km), percorrido pelos ônibus rurais escolares, do endereço comercial do Contratado (local de produção) até o endereço comercial do Contratante (local de entrega), conforme disposto no **Encarte B.C deste CIT**, verificadas as estimativas para distribuição regional (**Encarte B.B deste CIT**).

1.5. Manual do Usuário:

Deverá constar 1 (uma) unidade impressa e colorida do manual do usuário dentro do portaluvas de cada veículo, contendo, no mínimo, os seguintes pontos de instrução de operação, manutenção e localização dos sistemas:

- DPM - Dispositivo de Poltrona Móvel;
- Saídas de emergência;
- Sistema de Ar-Condicionado;
- Alertas e sistema de regeneração do sistema de conversão catalítica (EURO VI);
- Caixa de fusíveis, fusíveis e chave geral;
- Teclas do painel, luzes-espia e de advertência;
- Faróis;
- Estepe, macaco, chave de rodas e ferramentas;
- Cronotacógrafo;
- Extintores;
- Operação e partida do veículo com as portas fechadas;
- Fixação da cadeira de rodas no box;
- Fixação da cadeira de rodas fechada no veículo;
- Capacidade dos reservatórios do veículo (óleo, combustível, ARLA 32, sistema de arrefecimento, sistema do limpador do para-brisa;
- Qualquer outro equipamento/material/sistema exigido por força de legislação específica.

1.5.1 O conjunto composto pelos seguintes documentos deverá ser disponibilizado integralmente, em meio virtual, para acesso pela internet, por meio de QR Code ou link estampado

no manual do usuário impresso ou em local de fácil visualização pelo condutor, no interior do veículo: manual do chassi, manual da carroçaria, manual do cronotacógrafo, manual com dispositivo do tipo poltrona móvel (DPM), manual do ar condicionado e manuais dos equipamentos e acessórios complementares, todos coloridos e em português.

2. DOS DOCUMENTOS DE REFERÊNCIA E COMPLEMENTARE

2.1. Para a fabricação, montagem e comercialização dos ônibus rurais escolares, objeto do presente CIT, é obrigatória a observação das referências dispostas em normas técnicas e legislações de trânsito e ambiental vigentes diretamente relacionadas ao objeto, conforme subitem a seguir, sob pena de não conformidade.

2.1.1. Lei nº 9.503/1977, que institui o Código de Trânsito Brasileiro (CTE), e suas atualizações.

2.1.2. Resolução Contran abaixo, e suas atualizações:

Nº 758/2018 Estabelece requisitos de localização, identificação e iluminação dos controles indicadores e lâmpadas piloto dos veículos automotores e elétricos.

Nº 912/2022 Estabelece os equipamentos obrigatórios para a frota de veículos em circulação e dá outras providências;

Nº 915/2022 Dispõe sobre os procedimentos para avaliação dos sistemas de freios de veículos e sobre a obrigatoriedade do uso do sistema antitravamento das rodas (ABS) e/ou frenagem combinada das rodas (CBS).

Nº 919/2022 Estabelece as especificações para os extintores de incêndio de instalação obrigatória ou facultativa nos veículos automotores.

Nº 924/2022 Retificação. - Consolida normas sobre a utilização obrigatória de espelhos retrovisores, equipamento do tipo câmera-monitor ou outro dispositivo equivalente, nos veículos destinados ao transporte coletivo de escolares.

Nº 936/2022 Dispõe sobre a obrigatoriedade da instalação de dispositivo de aviso de não afivelamento dos cintos de segurança.

Nº 938/2022 Dispõe sobre requisitos técnicos mínimos do registrador instantâneo e inalterável de velocidade e tempo (cronotacógrafo).

Nº 948/2022 Estabelece os requisitos técnicos para o emprego de película retrorefletiva em veículos.

Nº 951/2022 Estabelece os requisitos de instalação e os procedimentos de ensaios de cintos de segurança, ancoragem e apoios de cabeça dos veículos automotores.

Nº 952/2022 Estabelece as especificações técnicas para a fabricação e a instalação de para-choques traseiros nos veículos de fabricação nacional ou importados das categorias N2, N3, O3 e O4.

Nº 959/2022 Estabelece os requisitos de segurança para veículos de transporte de passageiros tipos micro-ônibus e ônibus, categoria M3, de fabricação nacional e importados.

Nº 960/2022 Dispõe sobre os requisitos de segurança de vidros, a visibilidade para fins de circulação, o uso de vidros em veículos blindados e o uso de medidores de transmitância luminosa.

Nº 966/2022 Dispõe sobre os requisitos técnicos dos espelhos retrovisores de veículos.

Nº 970/2022 Dispõe sobre as características e especificações técnicas dos sistemas de sinalização, de iluminação e seus dispositivos, bem como sobre o uso de lanternas especiais em veículos.

2.1.3. Portaria DENATRAN/SENATRAN abaixo, e suas atualizações:

Nº 190/2009, *Estabelece o procedimento para a concessão do código de marca/modelo/versão de veículos do Registro Nacional de Veículos Automotores - Renavam.*

Nº 990/2022, *Estabelece o procedimento para homologação de veículos e equipamentos veiculares, concessão do código de marca/modelo/versão de veículo, do Registro Nacional de Veículos Automotores e emissão do Certificado de Adequação à Legislação de Trânsito, para efeito de pré-cadastro, registro e licenciamento no Sistema Nacional de Trânsito*

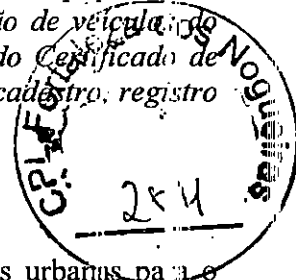

2.1.4. Normas ABNT abaixo, e suas atualizações:

ABNT NBR 11003:2010 Tintas — Determinação da aderência

ABNT NBR 14022:2011 Acessibilidade em veículos de características urbanas para o transporte coletivo de passageiros;

ABNT NBR 15570:2021 Fabricação de veículos acessíveis de categoria M3 com características urbanas para transporte coletivo de passageiros - Especificações técnicas.

NBR 7337:2014 Veículos rodoviários automotores - Cintos de segurança - Requisitos e ensaios

ABNT NBR 9491:2015 Vidros de segurança para veículos rodoviários - Requisitos

ABNT NBR 10966 Veículos rodoviários automotores - Sistema de freio.

ABNT NBR 6091:2015 Veículos rodoviários automotores - Ancoragens de cintos de segurança, sistema de ancoragem ISOFIX e ancoragem do tirante superior ISOFIX - Localização e resistência à tração

ABNT NBR 15646:2016 Acessibilidade - Plataforma elevatória veicular e rampa de acesso veicular para acessibilidade de pessoas com deficiência ou mobilidade reduzida, em veículo de transporte de passageiros de categorias M1, M2 e M3 - Requisitos.

ABNT NBR 16558:2017 Fabricação de veículos acessíveis de categorias M2 e M3 para transporte escolar em áreas urbanas - Especificações técnicas.

ABNT NBR 5426:1989 Planos de amostragem e procedimentos na inspeção por atributos.

ABNT NBR 9714:2000 Veículo rodoviário automotor - Ruído emitido na condição parado

ABNT NBR 13776:2021 Veículos rodoviários automotores, seus rebocados e combinados - Classificação

ABNT NBR ISO 1585 Veículos rodoviários - Código de ensaio de motores - Potência líquida efetiva

ABNT NBR ISO 1176 Veículos rodoviários automotores - Massas - Vocabulário e códigos

2.1.5. Resoluções Conselho Nacional de Metrologia, Normalização e Qualidade Industrial abaixo, e suas atualizações:

Conmetro nº 06/2008 Dispõe sobre a vinculação da norma ABNT NBR 15570:2008 - Especificações Técnicas para Fabricação de Veículos com Características Urbanas para Transporte Coletivo de Passageiros ao Decreto nº 5.296/2004 e sobre a revogação da Resolução Conmetro nº 01/1993.

Conmetro nº 01/2009 Dispõe sobre o prazo de vigência dos subitens relacionados no Parágrafo Primeiro da Resolução Conmetro nº 06/2008, que vinculou a norma ABNT NBR 15570:2008 - Especificações Técnicas para Fabricação de Veículos com Características Urbanas para Transporte Coletivo de Passageiros ao Decreto nº 5.296/2004 e sobre a revogação da Resolução Conmetro nº 01/93.

2.1.6. Resoluções Conselho Nacional de Meio Ambiente – Conama abaixo, e suas atualizações:

Conama nº 272/2000 Dispõe sobre os limites máximos de ruído para os veículos nacionais e importados em aceleração, exceto motocicletas, motonetas, ciclomotores e veículos assemelhados.

Conama nº 490/2018 Estabelece a Fase PROCONVE P8 de exigências do Programa de Controle da Poluição do Ar por Veículos Automotores - PROCONVE para o controle das emissões de gases poluentes e de ruído para veículos automotores pesados novos de uso rodoviário e dá outras providências

2.1.7. Norma Regulamentadora - NR 15/1978 do Ministério do Trabalho e Emprego e suas atualizações.

2.1.8. Portarias INMETRO abaixo, e suas atualizações:

Nº 36/2021 Aprova o Regulamento Técnico da Qualidade e os Requisitos de Avaliação da Conformidade para Dispositivos para Transposição de Fronteira – Consolidado.

Nº 213/2021 Aprova os Requisitos de Avaliação da Conformidade para Agente Redutor Líquido de NOx Automotivo - ARLA 32 - Consolidado.

Nº 379/2021 Aprova o Regulamento Técnico da Qualidade e os Requisitos de Avaliação da Conformidade para Pneus Novos - Consolidado.

Nº 481/2021 Aprova o Regulamento Técnico Metrológico consolidado para cronotacógrafos

Nº 501/2021 Aprova os Requisitos de Avaliação da Conformidade para Rodas Automotivas - Consolidado.

Nº 91/2022 Aprova o Regulamento Técnico Metrológico consolidado para a execução das atividades materiais e acessórias que subsidiam as verificações subsequentes de cronotacógrafos.

Nº 108/2022 Aprova os Requisitos de Avaliação da Conformidade para Extintores de Incêndio - Consolidado.

Nº 145/2022 Aprova os Regulamentos Técnicos da Qualidade e os Requisitos de Avaliação da Conformidade para Componentes Automotivos – Consolidado.

2.1.9. Demais Resoluções e Portarias aplicáveis aos veículos para transporte coletivo de estudantes, publicadas pelo: Contran, Conama, Denatran, Senatran, Ibama e Inmetro:

3. DAS ESPECIFICAÇÕES TÉCNICAS

3.1. Sistemas e Componentes

3.1.1. Chassi

3.1.1.1. Plataforma (estrutura)

3.1.1.1.1. A plataforma deve ser constituída por longarinas e reforçada com travessas.

3.1.1.1.2. O balanço dianteiro não deve ser superior a 1.600 mm.

3.1.1.1.3. A plataforma deve permitir ângulos mínimos de entrada e de saída de rampa (Figura 1), conforme apresentado na Tabela 2, considerando os ônibus com suas massas em ordem de marcha, e a norma ABNT NBR ISO 1176 e suas atualizações:

Tabela 2: Ângulo Mínimos de entrada e saída de rampa dos veículos.

Tipo	Ângulo de Entrada (AE)	Ângulo de Saída (AS)	Tolerância (AS)
ORE 1 4x4	22,0°	18,0°	-1,0°

Fonte: Programa Caminho da Escola



Figura 1 - Imagem ilustrativa.

3.1.1.2. Trem de Força

3.1.1.2.1. O motor deve ser dotado de gerenciamento eletrônico de injeção, estar posicionado na parte dianteira da plataforma, com sistema de refrigeração adequado com robustez para operações rurais, possuir proteção metálica frontal e inferior para o radiador e inferior para o cárter, com resistência compatível para garantir as suas integridades quanto aos possíveis impactos, e com orifícios para minimizar o acúmulo de resíduos (Figura 2). As proteções não devem ser consideradas para medição do ângulo de entrada.

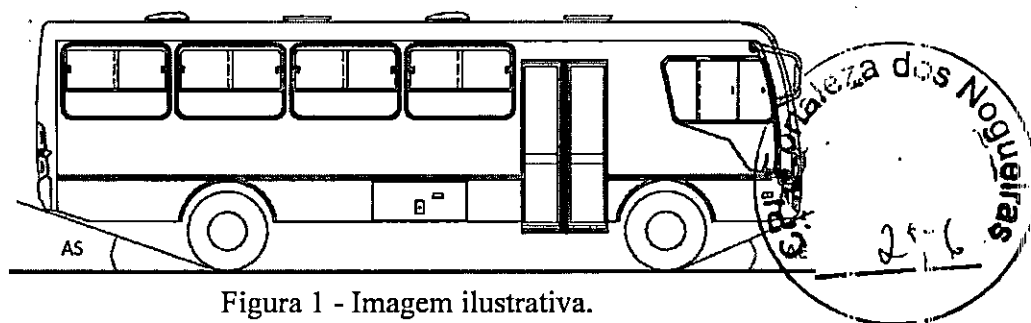

Figura 2 - Imagem ilustrativa.

3.1.1.2.2. O motor deve possuir potências e torques mínimos, conforme valores descritos na Tabela 3 (tolerância de -5%).

Tabela 3: Potência e torque mínimos dos veículos.

Tipo	Potência Mínima (Kw)	Torque Mínimo (Nm)
ORE 1 4x4	110	450

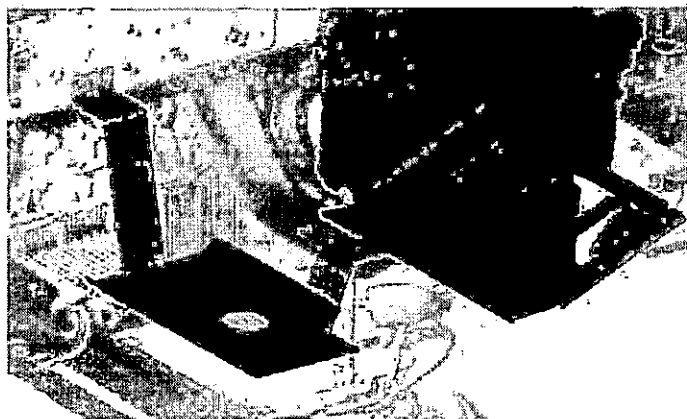
Fonte: Programa Caminho da Escola

3.1.1.2.3. As medições da potência e do torque devem estar em conformidade com as determinações da norma ABNT NBR ISO 1585 e suas atualizações.

3.1.1.2.4. Deve ser equipado com dispositivo de bloqueio de ignição com marcha engatada.

3.1.1.2.5. Deve ser equipado com dispositivo que inative o pedal do acelerador ajustado para velocidade de 70 km/h.

3.1.1.2.6. O bocal de saída do sistema de exaustão do motor deve estar localizado na traseira, inclinado para baixo (20° a 25° em relação ao plano horizontal), com a tubulação em posição horizontal, posicionado acima da linha da passa-balsa.

- 3.1.1.2.7.** A transmissão pode ser manual e sincronizada, ou automática.
- 3.1.1.2.8.** Haverá, no Termo de Referência, um item específico para cada tipo de transmissão, indicando o quantitativo a ser licitado.
- 3.1.1.2.9.** A embreagem deve ter acionamento hidráulico ou pneumático dos itens com transmissão manual e sincronizada.
- 3.1.1.2.10.** O eixo traseiro motriz deve ter rodados duplos, com diferencial equipado com dispositivo de bloqueio.
- 3.1.1.2.11.** O acionamento do dispositivo de bloqueio do diferencial traseiro deve ser automático, a fim de preservar o sistema, sem intervenção do condutor.
- 3.1.1.2.12.** Deve ser equipado com eixo dianteiro motriz que permita a distribuição de força (tração) simultânea nos 04 (quatro) rodados (eixos traseiro e dianteiro).
- 3.1.1.2.12.1.** O acionamento da tração do eixo dianteiro pode ser automático ou manual.

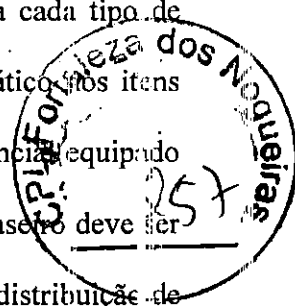

3.1.1.3. Sistema de Direção

- 3.1.1.3.1.** O sistema de direção deve possuir assistência hidráulica ou elétrica.

3.1.1.4. Sistema de Suspensão e de Rodagem (Rodas e Pneus)

- 3.1.1.4.1.** Deve ser equipado com 02 (dois) eixos, sendo: 01 (um) um traseiro, trativo e 01 (um) dianteiro, direcional, trativo quando o sistema 4x4 estiver acionado.
- 3.1.1.4.2.** Deve possuir suspensão metálica, com molas do tipo trapezoidal semielíptica ou parabólica na dianteira e traseira do veículo com altura e resistência adequadas e justificadas para operação em zonas rurais. Na hipótese do tipo de molas parabólica só se admitirá com fixação por parafusos nas extremidades e grampos na parte central, por apresentar maior robustez e ser de fácil manutenção.
- 3.1.1.4.3.** Deve ser equipado com 7 (sete) rodas estampadas em aço e seus respectivos pneus conforme registrado na Tabela 4, sendo 1 (um) conjunto sobressalente (estepe) e ambos (rodas e pneus) devem ser de fabricação corrente nacional com a devida certificação compulsória e registo junto ao Inmetro.

Tabela 4: Pneus dos veículos.

Tipo	Largura do Aro (pol)	Diâmetro do Aro (pol)
ORE 1 4x4	6,00	17,5

Fonte: Programa Caminho da Escola

- 3.1.1.4.4.** As rodas devem ser pintadas na cor alumínio ou tonalidades próximas.
- 3.1.1.4.5.** As rodas que não tenham os parafusos posicionados no lado de dentro (*offset* negativo), deverão ser equipadas com protetor de roda, em formato de calota única, ou conter protetor individual para cada porca e parafuso, permitindo a preservação dos parafusos de fixação.
- 3.1.1.4.6.** Deve ser equipado, com pneus radiais, sem câmara, de uso misto, opcional entre as marcações (MS, M+S ou M&S), adequados a trajetos de curtas e médias distâncias em estradas de terra e de asfalto, com exposição a condições severas de operação tais como: pedras, buracos, lama, irregularidades e má conservação.
- 3.1.1.4.7.** Os pneus radiais mistos do veículo obedecerão a banda de sua rodagem, deverão ser direcionais ou trativos porem idênticos em ambos os eixos, assim como o conjunto sobressalente (estepe) (Figura 03).



Figura 03 - Imagem ilustrativa (modelo pneu direcional)

3.1.1.4.8. Os pneus devem possuir a devida certificação compulsória e registro junto ao Inmetro.

3.1.1.4.9. Os pneus devem possuir as medidas e possuírem a aplicação conforme Tabela 5 a seguir:

Tabela 5: Aplicação e medidas dos Pneus dos veículos.

Tipo	Medidas	Aplicação			
		Tipo de uso	Modelo	Dianteiro	Traseiro
ORE 1 4x4	215/75 R17.5	MS, M+S ou M&S	Radial sem câmara	Direcional ou Trativo	

Fonte: Programa Caminho da Escola

3.1.1.5. Sistema Elétrico

3.1.1.5.1. Deve ser equipado com chave geral eletromagnética na caixa de baterias com comando no posto do motorista, de fácil acesso. Porém, esta deve possuir proteção quanto ao acionamento involuntário, pelo condutor. Adicionalmente, deve haver uma chave geral, com acionamento manual, posicionada no compartimento destinado às baterias.

3.1.1.5.1.1. Quando do acionamento da chave geral, não devem ser desativadas as funções do registrador eletrônico instantâneo inalterável de velocidade e tempo (cronotacógrafo), incluindo o painel de leitura do display de cristal líquido (LCD), além das luzes de emergência (pisca alerta) (**Encarte B.K deste CIT**). Todos os demais circuitos devem permanecer desligados, bem como as luzes dos interruptores e do painel de controles devem manter-se apagadas.

3.1.1.5.1.2. No caso de a chave geral ser acionada com o motor em condição de funcionamento, este deverá permanecer nesta condição, incluindo os sistemas elétricos, e até que a chave de ignição seja desligada. Após o desligamento da ignição, o motor e o sistemas elétricos não poderão voltar a funcionar até que a chave geral seja reativada.

3.1.1.5.2. O sistema elétrico deve atender ao especificado nos itens 5.3 da norma ABNT NBR 15570/2021 e suas atualizações.

3.1.1.5.3. Deve estar equipado com alternador(es) de corrente com capacidade igual ou superior a 150 Ah.

3.1.1.5.4. Deve ser equipado com sistema elétrico de 24 V DC, deve possuir 02 (duas) baterias com capacidade individual mínima de 100 Ah.

3.1.1.5.4.1. As baterias devem possuir as certificações compulsórias e registros junto ao Inmetro e estarem acondicionadas em uma única estrutura metálica devidamente iluminada e com dreno, e o seu deslocamento deve ser de fácil operação.

3.1.1.5.4.2. Caso as baterias sejam acondicionadas em estrutura metálica com material sujeito à corrosão, deverá receber tratamento anticorrosivo.

3.1.1.6. Sistema de Freios

3.1.1.6.1. Deve ser equipado com freio de serviço pneumático com regulagem automática do sistema de freio.

3.1.1.6.2. O freio de estacionamento deve ter acionamento pneumático.

3.1.1.6.3. Devem ser atendidos os critérios definidos na norma ABNT NBR 10966 e suas atualizações, para o método de ensaio e os requisitos mínimos para avaliação dos sistemas de freios.

3.1.1.6.4. Deve possuir sistema de freio motor com atuação no sistema de escapamento através de borboleta.

3.1.1.7. Raio de Giro

3.1.1.7.1. Os valores dos raios de giro do veículo devem obedecer aos limites de manobrabilidade (esterçamento) conforme indicado na Tabela 6. Esses valores são relativos a uma curva de 360° (Figura 04).

Tabela 6: Valores dos Raios de Giro dos veículos.

Tipo	Raios de Giro (mm)			
	Manobrabilidade			
	REEP (máximo)	REEG (máximo)	RIEG (mínimo)	ARDT (máximo)
ORE 1 4x4	12.500	11.500	1.500	1.000
Condição de Esterçamento	máximo	máximo	qualquer*	máximo

Nota: *Desde que os veículos estejam percorrendo um trajeto inscrito no REEP.

Legendas:

- REEP - raio externo entre paredes;
- REEG - raio externo entre guias;
- RIEG - raio interno entre guias;
- ARDT - avanço radial de traseira.

Fonte: Programa Caminho da Escola



Figura 04 - Imagem ilustrativa.

3.1.2. Carroçaria

3.1.2.1. Gabinete Externo

3.1.2.1.1. As tampas do bocal do tanque de combustível e do tanque do Agente Redutor Líquido de NOx Automotivo (Arla 32), quando o veículo for equipado com SCR, devem estar protegidas de poeira e lama por meio de duto flexível, interligando a carroçaria ao tanque de

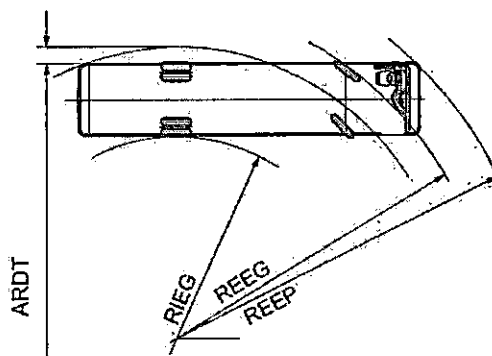
combustível, e deve possuir dreno. Este duto não deve interferir na operação de abertura e fechamento do bocal.

3.1.2.1.1. A posição do bocal do tanque de combustível deve ser colocada de forma que não dificulte a abertura da tampa do bocal e, conseqüentemente, seu abastecimento, obedecendo a capacidade mínima do tanque estabelecida no item 1.3.

3.1.2.1.2. O tanque de combustível e o tanque do Arla 32 quando aplicável, devem possuir protetor metálico com resistência compatível para garantir as suas integridades quanto aos possíveis impactos, e com orifícios para minimizar o acúmulo de resíduos.

3.1.2.1.3. Todos os componentes estruturais devem receber tratamento anticorrosivo e antirruído.

3.1.2.1.4. Deve ser equipado com para-barros de borracha, com dimensões compatíveis para a retenção de impactos de resíduos.

3.1.2.2. Comprimento Total

3.1.2.2.1. O comprimento total dos veículos deve estar em conformidade com os valores estabelecidos na Tabela 7.

Tabela 7: Comprimento total dos veículos.

Tipo	Comprimento da Carroçaria (mm)	Tolerância
ORE 1 4x4	≤ 7.500	2%

Fonte: Programa Caminho da Escola

3.1.2.2.2. O comprimento total é a distância entre 02 (dois) planos verticais perpendiculares ao plano longitudinal médio do veículo e que tangenciam a dianteira e a traseira da carroçaria.

3.1.2.2.3. Todos os componentes do veículo, inclusive qualquer um que se projete da dianteira ou traseira (para-choques, etc.), devem estar contidos entre esses 02 (dois) planos, exceto ganchos para conexão de reboque.

3.1.2.2.4. A medida dimensional do balanço traseiro do veículo deve ser de, no máximo, 71% da medida dimensional do entre eixos.

3.1.2.3. Largura Interna

3.1.2.3.1. A largura interna dos veículos deve estar em conformidade com a especificação da Tabela 8.

Tabela 8: Largura Interna dos veículos.

Tipo	Largura Interna (mm)	Tolerância
ORE 1 4x4	2.100	+3%

Fonte: Programa Caminho da Escola

3.1.2.3.2. Havendo largura interna maior do que a definida no subitem 3.1.2.3.1, respeitadas as tolerâncias, os bancos dos estudantes devem ser aumentados no seu comprimento em valor igual a esta diferença, mantendo-se inalterada a dimensão de 300 mm de largura do corredor de circulação, conforme subitem 3.1.3.5. deste CIT.

3.1.2.4. Largura Externa

3.1.2.4.1. A largura externa máxima do veículo deve ser medida pela distância entre 02 (dois) planos paralelos ao plano longitudinal médio, e que tangenciam em ambos os lados deste plano, esta largura deve ser de no máximo de 2.600 mm.

3.1.2.4.2. Na determinação da largura estão incluídas todas as partes do veículo, inclusive qualquer projeção lateral, como, por exemplo, para-choques, perfis, frisos laterais, cubos das rodas e aros de rodas. Estão excluídos da referência dimensional os espelhos retrovisores

externos, as luzes de sinalização, os indicadores de pressão dos pneus (quando aplicados) e qualquer projeção dos degraus de escada ou de plataforma elevatória veicular, quando necessário tecnicamente.

3.1.2.5. Altura Externa

3.1.2.5.1. A altura externa máxima dos veículos entre o plano de apoio e um plano horizontal tangente à sua parte mais alta deve ser de 3.800 mm, considerando todos os componentes fixos entre estes 02 (dois) planos.

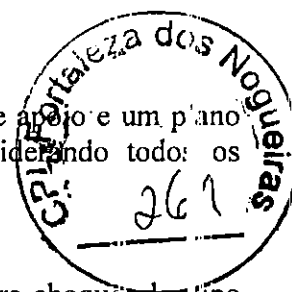

3.1.2.6. Para-Choque

3.1.2.6.1. Deve ser equipado, em cada extremidade, com para-choque do tipo envolvente, devidamente reforçado na parte interna para absorver impactos, com extremidades curvas ou anguladas, com as faces inferiores alinhadas com as faces inferiores das saias das carroçarias.

3.1.2.6.2. A altura máxima dos para-choques deve ser obtida entre o plano da face inferior, do seu ponto central ao plano de apoio das rodas, estando o veículo com sua massa em ordem de marcha, conforme disposto na norma ABNT NBR ISO 1176 e suas atualizações.

3.1.2.6.3. A altura máxima do para-choque traseiro retrátil em relação ao plano de apoio das rodas é de 400 mm.

3.1.2.6.4. Devem ser instalados no para-choque traseiro, sensores de aproximação conjugado com o acionamento da marcha ré.

3.1.2.6.6. Para atender a especificação do ângulo mínimo de saída o veículo pode contar com para-choque traseiro retrátil (Figura 05).



Figura 05 - Imagem ilustrativa.

3.1.2.6.7. No para-choque traseiro retrátil devem ser aplicados dispositivos refletivos de segurança de acordo com o estabelecido no item 1.10 do Anexo I da Resolução Contran nº 952/2022.

3.1.2.6.8. O formato, posicionamento e o dimensionamento do para-choque traseiro retrátil ficam a critério do fornecedor, devendo constar no projeto técnico do veículo e não devem ser considerados para fins de medição do ângulo de saída, devendo atender ao requerido no Anexo X da Resolução CONTRAN 959/22, independente do PBT, comprovando com o relatório de ensaio, conforme **Encarte B.R.**

3.1.2.7. Saias

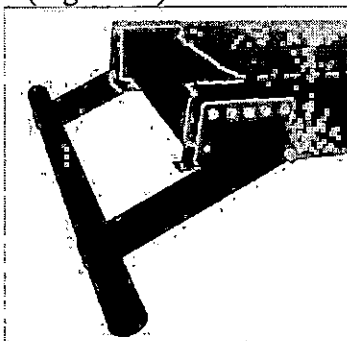
3.1.2.7.1. A altura mínima das saias laterais da carroçaria em relação ao plano de apoio às rodas, medida no centro do entre eixos, deve estar em conformidade com a Tabela 9:

Tabela 9: Saias laterais dos veículos.

Tipo	Altura mínima da Saia (mm)	Tolerância
ORE 1 4x4	500	-5%

Fonte: Programa Caminho da Escola

3.1.2.7.2. A altura da saia lateral deve ser medida no centro do entre eixos, desconsiderando as regiões da porta de serviço e da porta dedicada do DPM.

3.1.2.7.3. Na possibilidade de existirem componentes elétricos, eletrônicos, sensores junto ao sistema de escapamento, estes devem estar devidamente protegidos, prevendo que não sejam danificados na aplicação do veículo em condições severas.

3.1.2.7.4. Os componentes do veículo, tais como: tanque de combustível, tanque de arla; e sistema de escapamento e suas respectivas proteções metálicas não devem ultrapassar a linha da saia (tolerância de 150 mm abaixo da saia).

3.1.2.7.5. Devem ser instalados reforços internos (metálicos) nas saias dianteiras.

3.1.2.8. Sistema de Iluminação Externa e de Sinalização

3.1.2.8.1. O conjunto óptico do veículo deve ser ajustado conforme o projeto de cada fornecedor, atendendo as respectivas resoluções do Contran.

3.1.2.8.2. Deve dispor de lanternas intermitentes de luz branca, dispostas nas extremidades da parte superior dianteira e de luz vermelha dispostas nas extremidades da parte superior traseira, ativadas em conjunto com o acionamento da porta de serviço.

3.1.2.8.3. Deve ser provido de lanterna de freio elevada (brake light) instalada na máscara traseira, com seu centro geométrico sobre a linha central vertical do veículo e seu funcionamento deve ser conjugado exclusivamente com as luzes de freio. A intensidade de luminosidade da lanterna elevada deve garantir, no mínimo, a mesma luminosidade produzida pelas demais luzes de freio.

3.1.2.8.4. Deve ser provido de 02 (duas) lanternas de marcha ré, sendo que a intensidade de luz emitida por cada uma delas deve ser de, no máximo, 900 (novecentas) candelas em direção abaixo do plano horizontal, de acordo com a CONTRAN 970/2022.

3.1.2.8.5. Para efeito de segurança na utilização de marcha ré, deve ser incorporado um sinal de alerta com pressão sonora de 90 dB(A), sendo admitida a tolerância de + 3 dB(A), associado ao engate da marcha ré, com frequência entre 500 Hz e 3 000 Hz. A medição deve ocorrer a 1 000 mm da fonte em qualquer direção, junto à parte traseira externa do veículo e com o motor ligado.

3.1.2.8.6. Deve ser utilizado dispositivo atenuador noturno com redução de até 15 dB (A), mediante conjugação com as luzes de posição do veículo.

3.1.2.8.7. Deve possuir, em cada lado da carroçaria, em distâncias aproximadamente iguais, lanternas na cor âmbar, agrupadas a retrorrefletores, conforme previsto nas Resoluções Contran n.º 970/2022, e suas atualizações.

3.1.2.9. Comunicação Visual e Tátil

3.1.2.9.1. No projeto de comunicação visual interna e externa do veículo, devem ser atendidos todos os conceitos e critérios definidos na seção 7 da norma ABNT NBR 14022/2011 e suas atualizações.

3.1.2.9.1.1 No projeto de comunicação visual e tátil do veículo, não se aplicam os subitens 7.2.3.2, 7.2.3.3, 7.2.3.4, 7.3.2.3 e 7.3.6.3 da norma ABNT NBR 14022/2011.

3.1.2.9.2. Deve possuir 04 (quatro) SIA (Símbolo Internacional de Acesso), localizados: 01 (um) no para-brisa; 01 (um) no painel traseiro; 01 (um) na lateral direita na porta do DPM; e 01 (um) na lateral esquerda, próximo à janela do condutor.

3.1.2.9.2.1. Os SIA devem ser protegidos com verniz, exceto o aplicado no para-brisa, com espessura de camada adequada para a manutenção de suas integridades.

3.1.2.9.2.2. O SIA localizado na lateral direita na porta do (DPM) deve ser posicionado, verticalmente, na metade da medida da altura da faixa lateral e, horizontalmente, correspondendo à metade da medida da largura da porta.

3.1.2.9.2.3. O SIA localizado no para-brisa deve ser afixado, obrigatoriamente, na porção inferior direita deste.

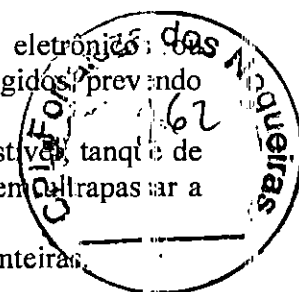

3.1.2.9.3. Devem ser utilizadas simbologias específicas em todas as informações e orientações existentes no interior do veículo.

3.1.2.9.4. Deve ser aplicado dispositivo de sinalização tátil nas colunas ou balaústres próximas às poltronas preferenciais.

3.1.2.9.5. A cor externa do veículo deve ser "**Amarelo Escolar**" (referência da cor: 1.25Y 7/12 - Tabela de Cartelas Munsell), pintada em sistema poliuretano bicomponente, com espessura da camada seca de no mínimo 60 µm, sem prejuízo da faixa definida abaixo.

3.1.2.9.6. Na traseira e nas laterais das carroçarias, deve ser pintada, em toda a sua extensão, uma faixa horizontal com as seguintes especificações: cor preta com 400 mm ± 10 mm de altura, a meia altura da carroçaria, na qual deve ser inscrita, em letras maiúsculas, o dístico "**ESCOLAR**", na tipologia Arial, com altura da letra de 280 mm ± 10 mm, na cor "**Amarelo Escolar**", pintado em sistema poliuretano bicomponente, e espessura da camada seca de no mínimo 60 µm.

3.1.2.9.7. Deve ser pintada ou adesivada no vidro do para-brisa uma película na cor preta para proteção solar do condutor, com altura de 280mm ±10mm, contendo de forma centralizada o dístico "**ESCOLAR**", na cor amarela, com altura da letra de 200mm ±5mm, na tipologia Arial, devendo ser legível pelo lado externo do veículo.

3.1.2.9.8. Não é permitida a instalação de caixa de vista.

3.1.2.9.9. Nas laterais direita e esquerda do veículo, no centro da altura da faixa de identificação definida no **Item 3.1.2.9.6**, devem ser pintadas ou adesivadas, devendo ser protegidas com verniz, as imagens do **Encarte B.F** deste CIT.

3.1.2.9.10. Excepcionalmente, por solicitação formal do FNDE, as marcas institucionais poderão ser ajustadas bem como, por solicitação formal do ente federado, poderá ser acrescida a marca institucional local.

3.1.2.9.11. Na máscara traseira do veículo, devem ser pintadas ou adesivadas, as imagens do **Encarte B.G** deste CIT, devendo ser protegidas com verniz.

3.1.2.9.12. Na máscara traseira do veículo deve ser afixado um adesivo refletivo na cor preta, protegido por verniz, contendo a expressão "**Disque Denúncia: 0800 616161**", na tipologia Arial, devendo ser protegido com verniz - **Encarte B.I** deste CIT.

3.1.2.9.13. Na máscara traseira da carroçaria, deve ser afixada uma placa de sinalização de limitação de velocidade confeccionada em adesivo refletivo, devendo ser protegida com verniz - **Encarte B.I** deste CIT.

3.1.2.9.14. Os dispositivos refletivos de segurança devem ser afixados respeitando-se os posicionamentos, equidistantes de, no mínimo, 3 (três) dispositivos ao longo da medida do entre-eixos, 2 (dois) ao longo da medida do balanço traseiro, 1 (um) ao longo da medida do balanço dianteiro, e 4 (quatro) na traseira, de acordo com o estabelecido na Resolução Contran nº 959/2022, alternando os segmentos de cores (vermelho e branco), dispostos horizontalmente e distribuídos de forma uniforme, observando que as extremidades externas localizadas na traseira dos ônibus devem ser vermelhas. - **Encarte B.G** deste CIT.

3.1.2.10. Painel Traseiro

3.1.2.10.1. O painel traseiro deve ser totalmente fechado, sem área envidraçada.

3.1.2.10.2. Deve existir, no painel traseiro, compartimento com acesso externo, para a guarda do conjunto sobressalente (estepe) e dos equipamentos mínimos necessários para a sua substituição (macaco hidráulico e chave de roda), triângulo, dispositivos para rebocador, dispositivo para acionamento de emergência do DPM e ferramenta específica para retirada dos bloqueios de janela no caso de inoperância do ar condicionado.

3.1.2.10.2.1. As ferramentas obrigatórias e demais dispositivos devem possuir sistema de fixação, rígida ou flexível, para perfeita retenção durante o deslocamento do veículo.

3.1.2.10.3. O compartimento deve possuir internamente no mínimo duas luminárias com intensidade mínima de 15 lux cada, e potência mínima de 2,5 W cada, instaladas na parte interna da tampa traseira e com acionamento conjugado a abertura da tampa, devendo possuir

dispositivo do tipo lençol de borracha para proteção do para-choque durante o procedimento de operação do estepe.

3.1.2.10.4. A guarda e a retirada do estepe deverão ser executadas através da utilização de um dispositivo embarcado que possibilite a realização dessas operações por apenas 01 (uma) única pessoa.

3.1.2.11. Porta de Serviço e Degraus

3.1.2.11.1. A porta de serviço do veículo deve ser posicionada atrás do eixo dianteiro (direcional), o mais próximo possível deste, atendendo os requisitos técnicos e construtivos.

3.1.2.11.2. O vão livre mínimo para passagem deve ser conforme parâmetros da Tabela 10:

Tabela 10: Vão Livre da Porta de Serviço e Degraus dos veículos.

Tipo	Largura (mm)	Altura (mm)
ORE I 4x4	650	1.700

Fonte: Programa Caminho da Escola

3.1.2.11.2.1. A altura deve ser verificada a partir do nível do primeiro degrau da escada ao marco superior da porta.

3.1.2.11.3. Para efeito da largura útil da porta de serviço, deve ser garantida uma altura entre 700 e 1.600 mm (tolerância de +5%), relativa ao nível do primeiro degrau, sendo que a dimensão pode ser reduzida em até 100 mm quando esta medição for feita no nível do pega-nãos (Figura 06).



Figura 06 - Imagem ilustrativa.

3.1.2.11.4. A porta de serviço deve ser de folha simples, do tipo dobradiça ou sedan, o seu sistema de movimentação deve ser pneumático.

3.1.2.11.5. A folha da porta de serviço deve abrir de forma que o seu lado interno fique voltado para a área de acesso do veículo, quando for o caso. A abertura e fechamento da porta devem ser feitas na velocidade máxima de 0,33 m/s.

3.1.2.11.6. Os dispositivos de movimentação da porta de serviço não podem ser posicionados de forma a obstruir a passagem, nem colocar em risco a integridade física dos estudantes, tanto no embarque como no desembarque.

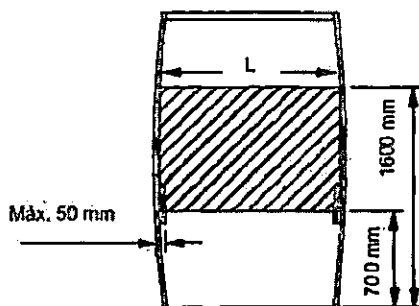
3.1.2.11.7. A porta de serviço deve conter área envidraçada em sua parte superior e inferior que corresponda a no mínimo 60% de sua área de superfície.

3.1.2.11.8. Todos os vidros utilizados devem ser de segurança, conforme disposto nas normas ABNT NBR 9491 e Resolução Contran nº 960/2022 e suas atualizações.

3.1.2.11.9. A porta de serviço deve contar com dispositivos que permitam, em caso de emergência, a abertura manual, pelo interior do veículo e pelo seu lado externo.

3.1.2.11.10. No lado interno do veículo, o mecanismo do dispositivo de emergência deve estar posicionado na coluna entre a porta de serviço e a janela dianteira direita, ao alcance dos estudantes, em uma altura máxima de 1.500 (mm) do piso, devidamente protegido para evitar o seu acionamento acidental (Figuras 7 e 8).



Figura 07 - Imagem ilustrativa.



Características

- dimensões: 85 mm (comprimento) × 55 mm (largura);
- fonte: tipologia Helvética ou similar;
- cor das letras: preto;
- cor do fundo: amarelo;
- cor dos contornos: preto

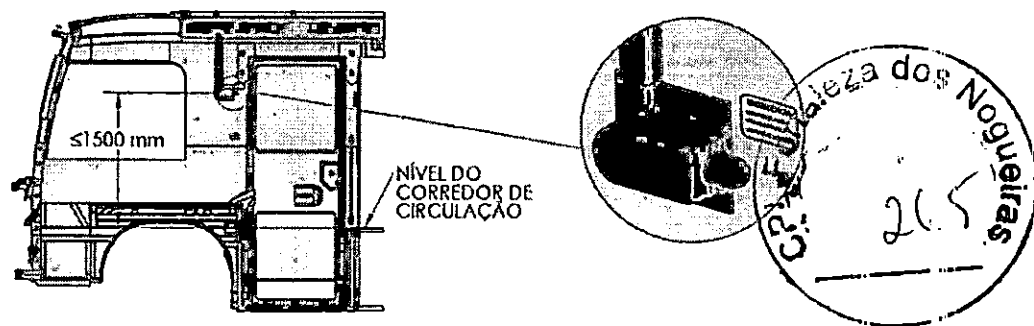
Figura 08 - Imagem ilustrativa.

3.1.2.11.10.1. O dispositivo de emergência de abertura da porta deve ser instalado de modo que sua atuação não seja permitida com o veículo em movimento.

3.1.2.11.10.2. Deve ser instalado sinal ótico e sonoro no painel de controles do posto de comando para indicar porta aberta, no caso de acionamento do dispositivo de emergência de abertura das portas, abertura decorrente de ato de vandalismo, situação técnica involuntária ou, ainda, falha no sistema de segurança da porta dedicada para DPM.

3.1.2.11.11. O procedimento de abertura e fechamento da porta de serviço do veículo deve ser feito exclusivamente pelo condutor, deve ter um sistema de segurança que não permita a abertura da porta de serviço quando em circulação.

3.1.2.11.11.1. Deve haver um sistema automático e integrado que impeça o movimento do veículo enquanto as portas estiverem abertas, garantindo que o veículo esteja totalmente parado (0 km/h) para o embarque e desembarque de passageiros.

3.1.2.11.11.2. O sistema deve liberar o movimento do veículo somente com o fechamento completo da porta de serviço, por meio de tecnologia que interprete a condição de "porta fechada". O sistema de bloqueio da porta de serviço deve também liberar o funcionamento do acelerador do veículo, somente com a porta fechada.

3.1.2.11.11.3. Para eventual situação técnica de abertura involuntária da porta ou de atuação forçada por parte de passageiros (vandalismo), com o veículo em movimento, deve haver tecnologia que desative o pedal do acelerador e/ou atue de forma gradativa para redução da velocidade até a parada total do veículo, além de haver indicação ótica e sonora no painel de controle, para alerta sobre qualquer porta aberta.

3.1.2.11.11.4. Deve constar, em um dos manuais de operação do veículo, um alerta ao motorista para que não tente arrancar com o veículo quando qualquer porta estiver aberta.

3.1.2.11.12. A porta de serviço deve possuir um sistema de segurança do tipo antiesmagamento com força máxima de 25 kgf.

3.1.2.11.12.1 Essa força deve ser verificada através de uma célula de carga com dispositivo auxiliar construído para tal. O dispositivo deve ter como característica duas chapas metálicas quadradas de 250 mm x 250 mm para contato com as superfícies avaliadas. Para evitar o dano as superfícies do veículo, o fabricante pode optar por revestir as chapas metálicas com material esponjoso ou emborrachado.

3.1.2.11.12.2 A abertura entre as chapas do dispositivo deve ser ajustada para 180 ± 5 mm ou 120 ± 10 mm, em seguida, deve-se posicionar o dispositivo aproximadamente a metade da altura da porta, alinhando o centro da célula de carga com o centro das superfícies de contato a serem avaliadas. Após, deve-se acionar o mecanismo de fechamento da porta, e por fim registrar a força máxima atingida para atuação do sistema antiesmagamento.

3.1.2.11.12.3 Os equipamentos de medição devem possuir calibração, conforme descrito no item 5.7.3, item g) do Controle da Qualidade.

3.1.2.11.12.4 A Figura 9 apresenta um esboço de dispositivo para obtenção da força do sistema antiesmagamento:



Figura 09 - Imagem ilustrativa.

3.1.2.11.13. A porta de serviço deve possuir uma fechadura externa com chave.

3.1.2.11.14. Os apoios para embarque e desembarque devem ser na cor amarela e guarnecer a entrada e saída do veículo, instalados sempre no interior da carroçaria, admitindo-se fixá-los na folha da porta de serviço, desde que somente se projetem para o exterior quando estas estiverem abertas.

3.1.2.11.15. Adicionalmente, quando não existir balaústre no piso do salão imediatamente após o último degrau de acesso, devem ser instalados corrimãos inferiores (tipo bengala), no poço dos degraus, posicionados entre o piso interno e o patamar do degrau da escada, mantendo-se um vão livre mínimo de 650 mm.

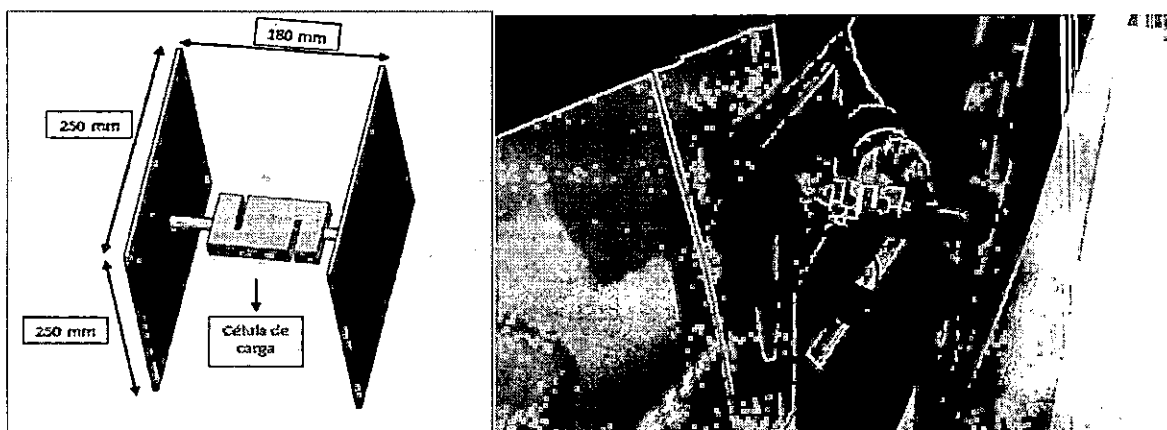
3.1.2.11.16. Os apoios de embarque não podem obstruir o acesso, nem reduzir a largura efetiva do corredor interno de circulação.

3.1.2.11.17. A porta de serviço do veículo deve possuir vedação que não permita a entrada de água e poeira no seu interior. A vedação deve ocorrer com a utilização de dispositivo do tipo borracha nas suas extremidades da porta de serviço.

3.1.2.11.18. Os procedimentos de abertura da porta de serviço pelos lados externo e interno (nos casos de emergência) devem constar no Manual do Usuário.

3.1.2.11.19. O dispositivo destinado à abertura e fechamento externo da porta de serviço só deve ser habilitado quando o freio estacionário estiver acionado

3.1.2.11.20. As dimensões a serem observadas na construção dos degraus da escada devem ser conforme indicados na Tabela 11:

Tabela 11: Dimensões para construção dos degraus dos veículos.

Referências	Dimensões (mm)	
	Mínima	Máxima
A	-	500
B	120	350
C	250	-

Fonte: Programa Caminho da Escola



3.1.2.11.21. A escada de acesso ao veículo deve ser construída com 03 (três) degraus. Admitir-se-á, quando aplicável, 02 (dois) degraus - (Figura 10).

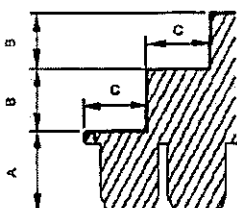

- Referências:
- A = altura em relação ao solo.
 - B = altura do espelho do degrau.
 - C = profundidade do piso do degrau

Figura 10 - Imagem ilustrativa

3.1.2.11.22. No mínimo 02 (duas) luminárias devem ser instaladas na região de embarque e desembarque do veículo, acionadas pelo mecanismo de abertura da porta de serviço, possibilitando a visualização da área externa do veículo. Uma luminária no alto da porta com índice de luminosidade não inferior a 30 lux, medida a 1.000 mm acima da superfície dos degraus da escada. Outra, na região do fosso dos degraus sendo direcionada para o exterior do veículo com índice de luminosidade não inferior a 30 lux, medida horizontalmente a 1.000 mm do primeiro degrau.

3.1.2.11.23. Os degraus da escada devem possuir um perfil de acabamento na cor amarela, junto as suas bordas ou arestas, com largura mínima de 10 mm.

3.1.2.11.24. A superfície de piso dos degraus deve ser do tipo "passadeira" na cor cinza escuro com espessura mínima de 1,5 mm e possuir características antiderrapantes com coeficiente de atrito estático (CAE) mínimo de 0,38, obtido conforme o Anexo A da ABNT NBR 15.570/2021.

3.1.2.11.25. No piso do primeiro degrau deve ser instalado 01 (um) dreno para escoamento de água (Figura 11), posicionado no lado adjacente da porta de serviço.



Figura 11 - Imagens ilustrativas.

3.1.2.12. Dispositivo de Poltrona Móvel (DPM)

3.1.2.12.1 DPM é o equipamento instalado no veículo para transposição de fronteira para embarque e desembarque de estudante com deficiência, ou com mobilidade reduzida, que permita realizar o deslocamento de uma, ou mais poltronas, do salão de passageiros, do exterior do veículo, ao nível do piso interno, devidamente certificado pelo Inmetro nos termos da Portaria Inmetro nº 36, de 2021, suas complementares, e demais normativos do Inmetro aplicado à transposição de fronteira.

3.1.2.12.2. Deve ser equipado com DPM, conforme disposto na norma ABNT NBR 16558 e suas atualizações, no que couber.

3.1.2.12.2.1. O(s) mecanismo(s) do sistema principal dos movimentos verticais, ascendentes e descendentes, da poltrona móvel do DPM não devem possuir componentes que, devido à natureza do projeto destes, possuam acabamentos superficiais e/ou elementos de retenção/vedação de fluido não compatíveis com a exposição contínua às partículas abrasivas presentes em atmosferas de ambientes rurais.

3.1.2.12.2.2. Os mecanismos, fiações e correias devem possuir proteção de modo a evitar acidentes por ocasião do seu funcionamento, obedecido seu projeto técnico.

3.1.2.12.3. A poltrona móvel deve dispor de um cinto de segurança de três pontos: um colete torácico de quatro pontos, conforme disposto na norma ABNT NBR 10558 e suas atualizações, no que couber. (Figura 12).



Figura 12 - Imagem ilustrativa

3.1.2.12.4. Deve dispor de uma porta dedicada posicionada na lateral do veículo após a porta de serviço. A porta do DPM, quando na condição de aberta, não pode obstruir o vão de acesso da porta de serviço. A abertura e fechamento da porta do DPM deve ser de acionamento manual. Deve possuir trava de segurança ou chave que impeça sua abertura acidental pelo interior do veículo, possuir vedação e proteção impedindo a entrada de água e poeira no interior do veículo.

3.1.2.12.4.1. Na porta dedicada do DPM, deve haver um sistema de segurança adicional, com trava mecânica, que garanta a condição de porta fechada e travada. O sistema deve estar em acordo com o item 3.1.2.11.11.1., prevendo sua atuação sempre que a porta do DPM não estiver na condição “fechada” e “travada”, garantindo assim que o sistema de trava de segurança esteja devidamente acionado para a liberação do movimento do veículo.

3.1.2.12.5. A porta dedicada de acesso ao DPM deve ter abertura de 180° (tolerância de -15°), largura mínima de 800 mm, proporcionando um vão livre de no mínimo 300 mm para a movimentação das pernas do usuário durante o embarque e desembarque, e altura de 1.350 mm, tolerância de ±10%, proporcionando um vão livre de 900 mm acima da linha do assento da poltrona móvel.

3.1.2.12.6. A porta dedicada deve possuir um dispositivo do tipo batente de borracha com pino trava para manter a porta aberta mesmo em pisos inclinados, garantindo a segurança do usuário durante a operação do DPM.

3.1.2.12.7. Todas as áreas de transposição do DPM devem possuir acabamento com perfis amarelos.

3.1.2.12.8. As instruções de uso e informações a serem observadas nos procedimentos de embarque e desembarque por meio de Dispositivo de Poltrona Móvel devem estar afixadas na parte interna da porta dedicada do DPM, em local de fácil visualização, obrigatoriamente na porção central desta e, preferencialmente, na altura da visão do operador. Os tamanhos de caracteres, símbolos e desenhos das instruções de uso devem ser tal que possibilite a fácil visualização e perfeito entendimento do funcionamento do dispositivo.

3.1.2.13. Para-Brisa e Janelas

3.1.2.13.1. O vidro do para-brisa deve ser de vidro de segurança laminado, conforme a norma ABNT NBR 9491 e suas atualizações e conforme descrito na Tabela 12.

Tabela 12: Vidro do para-brisa dos veículos.

Tipo	Para-brisa
ORE 1 4x4	Inteiro ou bipartido

Fonte: Programa Caminho da Escola

3.1.2.13.2. Todos os vidros utilizados nas janelas devem ser de segurança, conforme disposto na norma ABNT NBR 9491, na Resolução Contran 960/2022, e suas atualizações.

3.1.2.13.3. As janelas laterais devem ser construídas com vidros móveis capazes de deslizar em caixilhos próprios e quando fechadas, deverão possuir dispositivos que permitam seus travamentos.

3.1.2.13.4. Adicionalmente, deve possuir bloqueio que impeça a abertura da janela durante o uso do ar condicionado, bloqueio este que poderá ser retirado com uso de ferramenta adequada, armazenada pelo encarroçador no painel traseiro, em caso de inoperância do sistema de climatização

3.1.2.13.5. As janelas laterais devem possuir na sua parte inferior vidros fixos (bandeira) e sua altura deve ser 1/3 (um terço) da altura da janela. Janelas de acabamento, de complementação ou de necessidades estruturais podem ser totalmente fixas.

3.1.2.13.6. A abertura dos vidros móveis superiores, exceto as janelas de acabamento e/ou complementação, por questões de segurança, deve ser de 150 mm (tolerância de -05 e +10 mm) em cada uma das folhas, que contará com limitadores de abertura, fixados nas estruturas das esquadrias, e de difícil remoção (Figura 13).



Figura 13 - Imagem ilustrativa.

3.1.2.13.7. As janelas devem ter altura e largura conforme Tabela 13. Exceto para janelas de acabamento e/ou complementação de necessidades estruturais.

Tabela 13: Altura e Largura das janelas dos veículos.

Tipo	Altura mínima (mm)	Largura entre (mm)
ORE 1 4x4	700	1.000 e 1.600

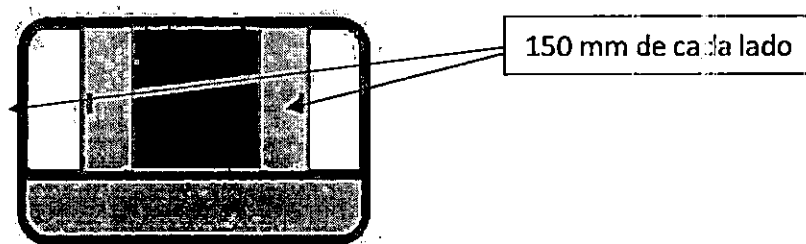
Fonte: Programa Caminho da Escola

3.1.2.13.8. A altura do peitoril da janela, medida da parte inferior exposta do vidro em relação ao piso interno, deve estar entre 700 e 1.000 mm, excetuando:

- a) as janelas localizadas no posto de comando;
- b) as janelas localizadas nas regiões das caixas de rodas ou patamares elevados.

3.1.2.13.9. As janelas devem possuir barra de proteção fixada na estrutura dos vidros fixos, (Figura 14).



Figura 14 - Imagem ilustrativa.



3.1.2.13.10. Todos os vidros das janelas que não interferem nas áreas envidraçadas indispensáveis à dirigibilidade do veículo, conforme o Anexo da Resolução Contran nº 960/2022 e suas atualizações, devem ser escurecidos originalmente, sem a utilização de películas específicas, na tonalidade verde, sendo esta cor incorporada durante o processo de fabricação do vidro (vidro colorido na massa), e suas características devem atender às especificações da Tabela 14:

Tabela 14: Características e Especificações dos vidros das janelas dos veículos.

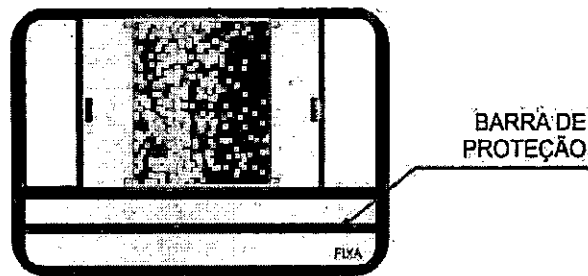
Propriedade	Descrição		Sigla	Medição
Fatores luminosos	Transmissão de luz (%)		TL	$\leq 78,0$
	Reflexão (%)	Externa	RLe	$\leq 7,2$
		Interna	RLi	$\leq 7,2$
Fatores de energia	Transmissão energética (%)		TE	$\leq 52,4$
	Reflexão energética (%)	Externa	REe	$\leq 5,8$
		Interna	REi	$\leq 5,8$
	Absorção		Abs%	$\geq 41,0$
	Fator solar		FS	$\leq 0,632$
	Coeficiente de sombreamento		CS	$\leq 0,726$
Transmissão térmica	Fator U		UW/m ² /K	$\leq 5,76$

Fonte: Programa Caminho da Escola

3.1.2.13.11. Todos os vidros das janelas, do para-brisa, além das divisórias internas, quando existente, devem cumprir com as prescrições de segurança no que se refere ao modo de fragmentação, resistência ao impacto da cabeça e resistência a abrasão, conforme Resolução Contran nº 960/2022 e suas atualizações.

3.1.2.13.12. Admite-se quebra-vento na janela do condutor, desde que, quando aberto, não seja projetado mais do que 100 mm em relação à lateral do veículo.

3.1.2.14. Gabinete Interno

3.1.2.14.1. A altura interna em qualquer ponto do corredor central de circulação de estudantes, medida verticalmente do piso do veículo ao revestimento interior do teto, deve ser conforme Tabela 15.

Tabela 15: Altura interna dos veículos.

Tipo	Altura mínima (mm)
ORE 1 4x4	1.800

Fonte: Programa Caminho da Escola

3.1.2.14.2. O contrapiso do salão de passageiros deve ser em alumínio com revestimento do tipo "passadeira" na cor cinza escuro, com espessura mínima de 1,5 mm e coeficiente de atrito estático (CAE) mínimo de 0,38, obtido conforme o Anexo A da ABNT NBR 15.570/2021.

3.1.2.14.3. Podem ser utilizados outros materiais na região das caixas de rodas e no piso da cabine do condutor como contrapiso, quando da utilização de madeira, compensado naval ou equivalente, deve haver tratamento específico para evitar apodrecimento, ação de fungos, entre outros, aplicando o mesmo revestimento do tipo passadeira do salão de passageiros sobre tais materiais.

3.1.2.14.4. Todos os componentes estruturais abaixo do piso, incluindo a parte interna da saia da carroçaria, quando construídas com materiais sujeitos à corrosão, devem receber tratamentos anticorrosivo e antirruído.

3.1.2.14.5. As tampas de inspeção eventualmente existentes no piso do veículo devem estar montadas e fixadas de modo a não poderem ser deslocadas ou abertas sem a utilização de ferramentas ou chaves.

3.1.2.14.6. Os dispositivos para abertura das tampas de inspeção ou de acabamento (por exemplo: perfis, sinalizadores, entre outros) do piso não podem ultrapassar 6,5 mm do nível do piso.

3.1.2.14.7. Não pode ser instalado qualquer acessório ou equipamento sobre as tampas que dificulte a realização de inspeção ou manutenção nos agregados mecânicos.

3.1.2.14.8 Devem ser instalados, no assoalho, no mínimo, 06 (seis) drenos para escoamento de água, nas seguintes localizações: 02 (dois) na traseira, 02 (dois) na dianteira e 02 (dois) no centro.

3.1.2.14.9 Os drenos traseiros do assoalho devem ser instalados alinhados próximo à linha frontal do assento da última fileira de poltronas dos estudantes, de modo que possibilitem abertura e fechamento de forma operacional.

3.1.2.14.10. Identificação dos desníveis e limites

3.1.2.14.10.1. Deve ser instalado um perfil de acabamento na cor amarela com largura mínima de 10 mm, para identificação de todos os desníveis existentes ao longo do salão de estudantes, abrangendo inclusive regiões expostas das caixas de rodas e degraus, quando existentes.

3.1.2.14.10.2. Na região da porta de serviço deve ser instalado um perfil de acabamento na cor amarela com largura mínima de 10 mm, para identificação dos limites do piso interno.

3.1.2.15. Climatização Interna

3.1.2.15.1. O veículo deverá ser equipado com ar-condicionado - dispositivo de climatização para o interior dos veículos, com princípio de funcionamento baseado no ciclo refrigeração por Compressão Mecânica de Vapor (CMV), seguindo especificações mínimas conforme tabela 16:

Tabela 16: Sistema ar-condicionado

Tipo	Tipo de Equipamento	Capacidade [BTU/H]	Vazão do Evaporador [m ³ /h]	Deslocamento Volumétrico Compressor [cm ³ /rev]
ORE 1 4x4	Split	75.000	3.300	310

3.1.2.15.2. Veículos com sistema de refrigeração tipo "Split" deverão ter o condensador instalado sobre o teto do veículo, buscando uma melhor troca térmica com o ambiente externo e redução na saturação do trocador de calor devido impurezas.

3.1.2.15.3. O compressor deverá estar acoplado junto ao motor do veículo mediante uso de correias, sendo posicionado no interior do painel/capô do veículo, acima da linha da longarina do chassi, sem que esteja próximo ao solo, buscando uma melhor proteção contra intempéries, impurezas e alagamentos.

3.1.2.15.4. As laterais, teto e base da carroceria deverão ter a aplicação de mantas para isolamento térmico, com espessura mínima de 5mm, em que o material do isolante deverá ter uma condutividade térmica igual ou inferior ao valor de 0,045 W/m.K (0 °C) (comprovado com certificado do fornecedor).

3.1.2.15.5. Para reter o particulado sólido presente no ar e restringir a circulação de insetos no interior do veículo, o sistema de ar-condicionado deve ser equipado com filtro (manta filtral lavável) tanto no compartimento do retorno do ar do salão como internamente no equipamento de Ar-condicionado.

3.1.2.15.6. O veículo deverá estar equipado com mostrador digital de temperatura interna, com ajuste pré-programado, sem possibilidade de alteração durante a operação do serviço, possuindo dispositivo do tipo chave, ou outra solução tecnológica, que permita alteração na temperatura somente pelo condutor.

3.1.2.15.7. O equipamento deve ter opção, de no mínimo, duas velocidades de insuflamento de ar no evaporador com ajuste no painel do motorista

3.1.2.15.8. A eficiência do sistema e a correta distribuição do ar refrigerado deverão ser comprovadas através de ensaios com resultados registrados em laudos emitidos por institutos idôneos, seguindo o procedimento descrito no **Encarte B.Q.**

3.1.2.15.9. Deve ser assegurada a renovação de ar no interior do veículo, garantindo o mínimo de 8m³/h por pessoa. Quando o sistema de ar-condicionado estiver inoperante, a renovação de ar deve ser de 20 vezes por hora.

3.1.2.15.9.1 A quantidade mínima de dispositivos (QMD) de tomada de ar forçado para assegurar a renovação do ar no interior do veículo quando o sistema de ar-condicionado estiver inoperante deve ser obtida pela seguinte equação:

$$QMD = \frac{VI \times 20}{VV}$$

Onde:

VI é o valor do volume interno, expresso em metros cúbicos (m³);

VV é o valor da vazão do ventilador (com acabamento), em metros cúbicos por hora (m³/h).

3.1.2.15.9.2 A quantidade mínima de dispositivos de tomadas de ar natural (cúpulas) deve ser conforme Tabela 17:

Tabela 17: Quantidade dos dispositivos de ventilação dos veículos.

Tipo	Tomada de Ar Natural (Cúpula)
ORE 1 4X4	01

Fonte: Programa Caminho da Escola

3.1.2.15.9.3. Os dispositivos de ventilação devem estar localizados o mais próximo possível do eixo longitudinal do veículo.

3.1.2.15.9.4. Os dispositivos de ventilação devem ser instalados ao longo do teto de maneira uniforme, obedecido ao projeto técnico do tipo de veículo, assim como obedecer a ABNT 15.570 e suas atualizações.

3.1.2.15.9.5. Os dispositivos de ventilação devem estar protegidos para possibilitar sua utilização em dias chuvosos.

3.1.2.15.9.6. Deve haver um sistema de desembaçador do vidro do para-brisa constituído por trocador(es) de calor do tipo líquido/ar, não sendo admitido aquecimento pelo princípio de efeito "Joule", com velocidades e capacidade de vazão suficiente para o desembaçamento do vidro, principalmente no campo de visão principal do condutor.

3.1.2.15.9.7. Para conforto térmico do condutor, deve haver ventilação de ar que possua uma vazão mínima de 350 m³/h.

3.1.2.16. Iluminação Interna

3.1.2.16.1. O sistema de iluminação do salão de estudantes e da região da porta de serviço do veículo deve propiciar níveis adequados de iluminação que facilitem o embarque, o desembarque, a movimentação e o acesso às informações pelos estudantes, principalmente daqueles com baixa visão.

3.1.2.16.2. A iluminação do veículo deve ser produzida por fonte de luz com o acionamento instalado no posto de comando, sendo a alimentação feita por, no mínimo, 02 (dois) circuitos com interruptores independentes, de modo que o segundo interruptor permita, no mínimo, 50% da iluminação total para minimizar reflexos no para-brisa.

3.1.2.16.3. O índice mínimo de luminosidade interna deve ser de 100 lux, medido a 500 mm acima do nível de qualquer assento localizado a partir da segunda fileira de poltronas, a contar do posto de comando.

3.1.2.16.4. No posto de comando, e na primeira fila de poltronas atrás dele, admite-se uma iluminação com índice de luminosidade não inferior a 30 lux, de maneira a minimizar reflexos no para-brisa e nos espelhos retrovisores internos.

3.1.2.16.5. No posto de comando devem ser instaladas 02 (duas) luminárias com controles independentes.

3.1.2.17. Revestimento Interno

3.1.2.17.1. Os materiais utilizados para revestimento interno devem possuir características de retardamento à propagação de fogo e não podem produzir farpas em caso de rupturas, devendo proporcionar ainda, isolamentos térmico e acústico.

3.1.2.17.2. O compartimento do motor e o sistema de exaustão devem ter isolamento acústico e térmico com no mínimo 16 mm.

3.1.2.17.3. O revestimento interno com painéis laminados deve ser na cor cinza claro (gelo).

3.1.3. Mobiliário

3.1.3.1. Poltrona do Condutor

3.1.3.1.1. O projeto da poltrona do condutor deve considerar as prescrições do banco e sua ancoragem, definidas pela Resolução Contran nº 959/2022 e suas atualizações.

3.1.3.1.2. A forração original da poltrona, se na cor preta, pode ser mantida, a critério da encarroçadora.

3.1.3.1.3. A poltrona deve ser hidráulica ou pneumática e anatômica, regulável e estofada com material antitranspirante e apoio de cabeça.

3.1.3.1.4. Quando aplicável, deve haver a regulagem lateral para facilitar o acesso do condutor ao posto de comando, quando o veículo for equipado com caput interno de acesso ao motor.

3.1.3.2. O assento da poltrona deve ter as seguintes dimensões:

a) largura mínima de 400 mm;

b) profundidade mínima de 380 mm.

c) encosto com altura mínima 480 mm, não considerando o apoio de cabeça.

3.1.3.3. A poltrona do condutor deve permitir variações na altura entre 400 e 500 mm (tolerância ± 10 mm), atendendo a uma variação de curso de 100 mm (tolerância ± 10 mm) e ser instalada de modo que a projeção do seu eixo de simetria no plano horizontal coincida com o centro do volante de direção. A medição deve ser efetuada na parte frontal, no centro do assento.

3.1.3.3.1. A poltrona do condutor deve permitir regulagem de altura com movimento vertical, oferecendo no mínimo 04 (quatro) posições de bloqueio, quando a regulagem for por meio de estágios (e não milimétrica).

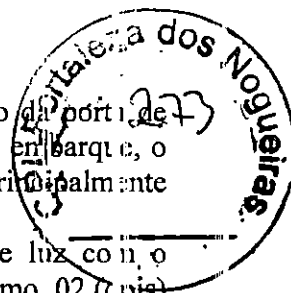

3.1.3.4. Cinto de Segurança

3.1.3.4.1. Deve ser instalado cinto de segurança de 03 (três) pontos, com mecanismo retrátil e regulagem de altura para o condutor. O cinto não pode causar incômodo nem desconforto inclusive as oscilações decorrentes do sistema de amortecimento da poltrona, deve possuir aviso de não afivelamento Conforme Contran nº 936/2022.

3.1.3.4.2. O cinto de segurança para o condutor e suas ancoragens devem estar em conformidade, inclusive com a regulagem de altura, com os requisitos das normas ABNT NBR 6091, 7337 e 15570 e suas atualizações.

3.1.3.5. Poltronas dos Estudantes

3.1.3.5.1.1. O projeto das poltronas deve considerar as prescrições dos bancos e suas ancoragens, conforme Resolução Contran nº 959/2022.

3.1.3.5.1.2. As poltronas devem ser do tipo sofá, com assentos inteiriços ou individualizados, não devem possuir encosto alto de cabeça ou pega-mão e podem possuir apoio para acomodação dos pés, bem como devem ter acabamento traseiro para proteger os mecanismos dos cintos retráteis.

3.1.3.5.1.3. As poltronas devem ter o assento e o encosto estofados e revestidos em vinil lavável antideslizante, estampados conforme **Encarte B.L deste CIT**.

3.1.3.5.1.4. Na parte traseira das poltronas deve ser utilizado revestimento em tecido liso, sem estampa ou cobertura plástica, na cor azul, na tonalidade mais próxima possível do revestimento da poltrona.

3.1.3.5.1.5. A parte traseira das poltronas deve ser totalmente fechada, inexistindo quaisquer arestas, bordas ou cantos vivos.

3.1.3.5.1.6. Deve ser evitado que parafusos, rebites ou outras formas de fixação estejam salientes para que não haja arestas cortantes.

3.1.3.5.1.7. Deve possuir poltronas para uso preferencial de estudantes com deficiência ou mobilidade reduzida dispostas da seguinte forma: 01 (uma) poltrona individual do DPM, 01 (uma) poltrona individual ao lado do DPM, e 01 (um) conjunto de poltronas dupla ou tripla imediatamente atrás da porta dedicada.

3.1.3.5.1.8. Para possibilitar a identificação dos assentos preferenciais pelos estudantes com deficiência visual, a coluna ou o balaústre junto ou próximo a cada banco deve apresentar dispositivo tátil, conforme subitem 7.3.2 da norma ABNT NBR 14022/2011.

3.1.3.5.1.9. A identificação visual das poltronas preferenciais deve ser feita através de adesivo aplicado no vidro - **Encarte B.J deste CIT**.

3.1.3.5.1.10. As poltronas preferenciais devem ter características construtivas que maximizem o conforto e a segurança, tais como:

- a) posicionamento de forma a não causar dificuldade de acesso;
- b) identificação visual na cor amarela, apenas no revestimento da face frontal do encosto da poltrona, contrastando com as demais poltronas, de forma a ser facilmente percebida;
- c) apoio de braço (lateral - lado do corredor de circulação) do tipo basculante na cor amarela;

3.1.3.5.2. Dimensões Gerais

3.1.3.5.2.1. A altura máxima do assento, em relação ao local de acomodação dos pés, deve ser de 400 mm (Figura 15). Esta dimensão será medida na linha média do referido assento, na sua parte frontal. Para assentos sobre caixas de rodas, pode-se adotar altura mínima de 350 mm.

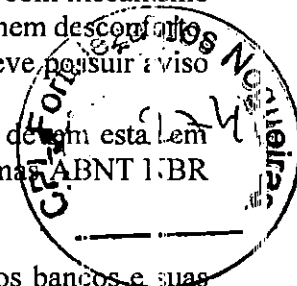



Figura 15 - Imagem ilustrativa.

3.1.3.5.2.2. A largura da poltrona deve ser medida tomando como base a metade da profundidade do assento, tendo como dimensões mínimas (Figura 16):

- a) 400 mm para a poltrona simples com 01 (um) assento;
- b) 800 mm para a poltrona dupla com 02 (dois) assentos inteiriços ou individualizados.
- c) 1.000 mm para a poltrona tripla com 03 (três) assentos inteiriços ou individualizado.;

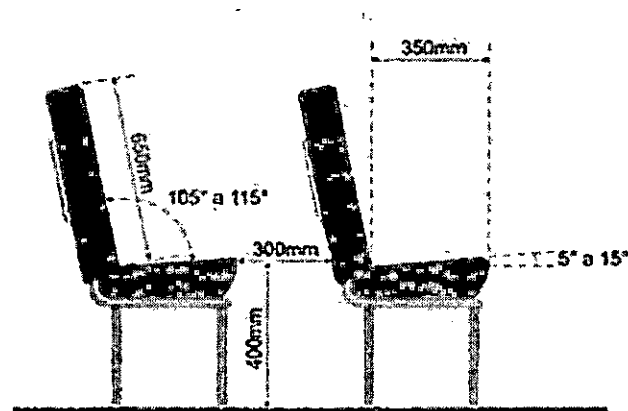

Figura 16 - Imagens ilustrativas.

3.1.3.5.2.3. A profundidade do assento deve ser de 350 mm (tolerância de +5%), tomada na linha de centro do assento, a partir dos seus prolongamentos.

3.1.3.5.2.4. A altura do encosto, referida ao nível do assento, deve ser de 650 mm (tolerância de +5%) (Figura 15), tomada na vertical, na metade da largura do assento, a partir da interseção do assento com encosto.

3.1.3.5.2.5. O ângulo do assento com a horizontal deve estar compreendido entre 5° e 15° (Figura 15).

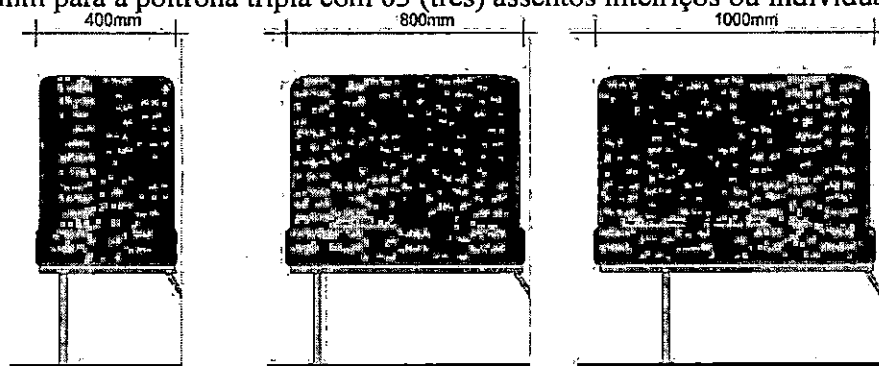
3.1.3.5.2.6. O ângulo do encosto com a horizontal deve estar compreendido entre 105° e 115° (Figura 15).

3.1.3.5.2.7. A distância livre entre a extremidade frontal de um assento de uma poltrona e o espaldar ou anteparo que estiver à sua frente, medida no plano horizontal, deve ser ≥ 300 mm.

3.1.3.5.2.8. Todas as medições relacionadas a poltronas devem ser realizadas ao longo da linha de centro do encosto/assento (Figura 15).

3.1.3.5.3. Posicionamento

3.1.3.5.3.1. A disposição das poltronas deve ser estabelecida considerando-se as características da linha, o nível de serviço, a aplicação operacional, as dimensões da carroçaria, a localização da porta de serviço e a posição do motor.

3.1.3.5.3.2. Todas as poltronas devem ser posicionadas de forma a não causar dificuldade de acesso e acomodação aos estudantes, principalmente aqueles com deficiência ou mobilidade reduzida. Não devem existir vãos livres, lateral, em relação ao revestimento interno longitudinal, em relação ao anteparo a frente da poltrona posicionada posteriormente à porta de serviço. Caso existam, estes não podem ser superiores a 50 mm, a fim de preservar a integridade física dos estudantes.

3.1.3.5.3.3. Serão admitidas poltronas duplas e/ou triplas inteiriças ou individualizadas nas últimas fileiras posteriores à porta de serviço do veículo.

3.1.3.5.3.4. Não será admitida a instalação de poltrona simples, na última fileira junto ao painel traseiro interno, posicionada no centro do corredor.

3.1.3.5.3.5. As poltronas serão dispostas em fileiras no sentido de marcha, conforme a classificação/tipo do veículo e deve seguir a Tabela 18 e a indicação da Figura 17.

Tabela 18: Características e Especificações dos vidros das janelas dos veículos.

Tipo	No lado esquerdo do sentido de marcha	No lado direito do sentido de marcha
ORE 1 4x4	poltronas de 1.000 mm	poltronas de 800 mm

Fonte: Programa Caminho da Escola



Figura 17 - Imagem ilustrativa.

3.1.3.5.4. Apoio de Braço

3.1.3.5.4.1. As poltronas citadas abaixo devem ser providas de apoio lateral para o braço, tipo basculante, com comprimento máximo de 90% da profundidade da poltrona. A largura do apoio deve ser de no mínimo 30 mm.

a) preferenciais destinadas aos estudantes com deficiência ou mobilidade reduzida, na cor amarela;

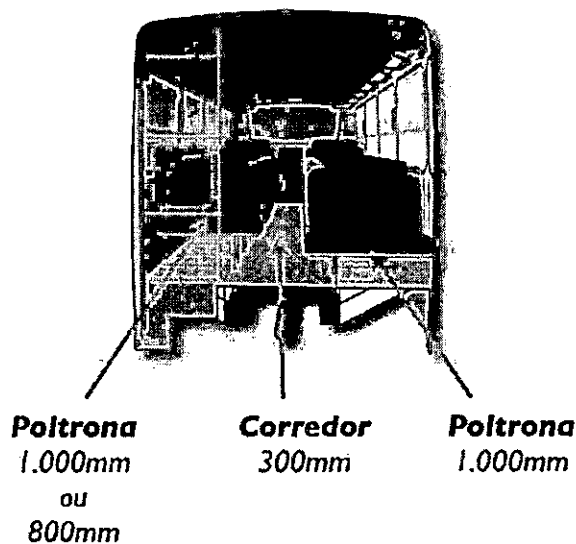
b) posicionadas opostas à porta de serviço, na cor preta;

c) poltronas cujo assento esteja com altura superior a 470 mm em relação ao piso do corredor de circulação.

3.1.3.5.4.2. O posicionamento do apoio de braço não pode reduzir a largura do encosto da poltrona em mais de 20 mm, exceto para poltronas aplicadas ao DPM ou reservadas localizadas de forma adjacente a este dispositivo.

3.1.3.5.4.3. O apoio de braço deve estar recoberto com espuma moldada ou injetada, revestido com material ou fibra sintética, ou então com outro material resiliente sem revestimento, não possuindo extremidades contundentes.

3.1.3.5.5. Encosto de Cabeça

3.1.3.5.5.1. Apenas é permitida poltrona de encosto alto, na qual o encosto de cabeça faz parte da estrutura da mesma, devendo ser recoberto com espuma moldada ou injetada, revestida com o mesmo material da poltrona. Não é admitido apoio de cabeça adicional ou removível nas poltronas dos estudantes.

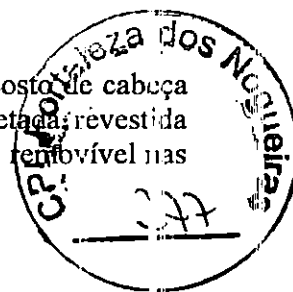

3.1.3.5.6. Cinto de Segurança

3.1.3.5.6.1. Cada poltrona simples deve ser equipada com 01 (um) cinto de segurança subabdominal retrátil.

3.1.3.5.6.2. Cada poltrona dupla deve ser equipada com 02 (dois) cintos de segurança subabdominal retrátil.

3.1.3.5.6.3. Cada poltrona tripla deve ser equipada com 03 (três) cintos de segurança subabdominal retrátil.

3.1.3.5.6.4. A poltrona preferencial individual ao lado do DPM, deve ser equipada com cinto de segurança subabdominal retrátil, complementado por um colete torácico de 04 (quatro) pontos de fixação, que não deve comprometer a utilização do cinto quando forem utilizado por estudantes sem deficiência (Figura 18).

3.1.3.5.6.5. A poltrona preferencial dupla ou tripla atrás do DPM deve ser equipada com 2 (3 no caso de poltrona tripla) cintos de segurança subabdominais retráteis, complementado por dois coletes torácicos de 04 (quatro) pontos de fixação, que não devem comprometer a utilização dos cintos quando forem utilizados por estudantes sem deficiência (Figura 18).



Figura 18 - Imagens ilustrativas.

Notas:

- a) Quando o colete torácico não estiver em uso, este deve ser posicionado em compartimento atrás do encosto das poltronas, em material não vazado, a fim de não dificultar a acomodação dos estudantes, bem como mantê-lo limpo (Figura 19).

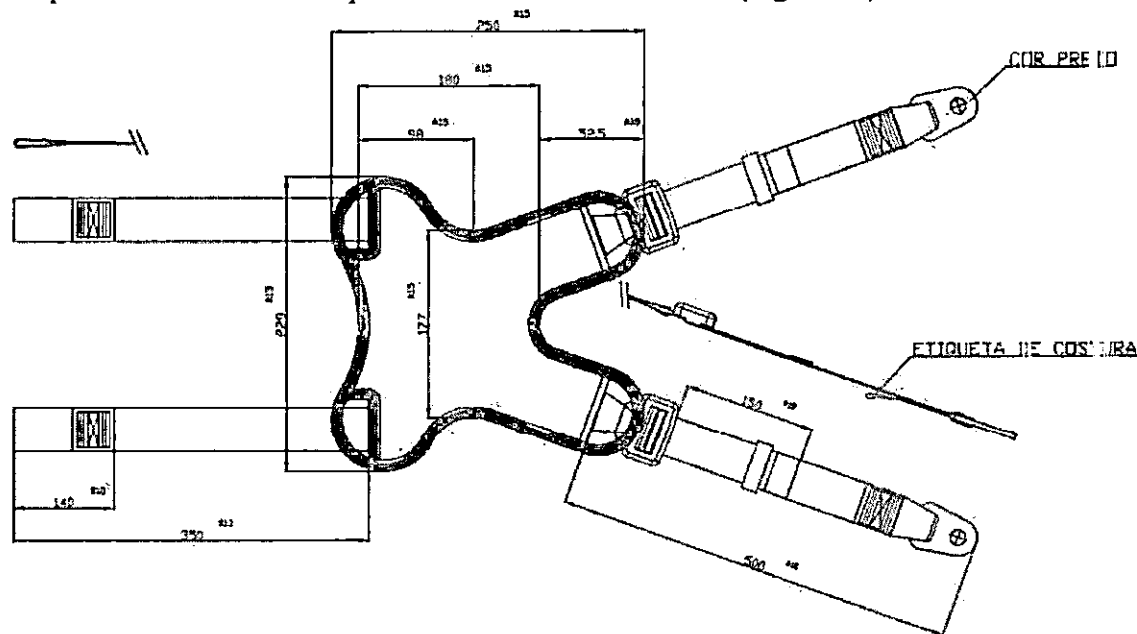

Figura 19 - Imagem ilustrativa.

- b) O colete torácico deve ser fixado na poltrona, de forma que, quando da sua não utilização, não seja removido do veículo, e deve ser fixado no cinto de segurança subabdominal somente no momento da utilização.

3.1.3.5.6.6. Os cintos de segurança deverão estar devidamente homologados e atenderem às especificações das Normas ABNT NBR 6091 e 7337, e da Resolução Contran nº 951/2022, e suas atualizações.

3.1.3.5.6.7. O projeto das poltronas deve prever a proteção do mecanismo do cinto de segurança retrátil, para que este não fique suscetível ao estudante posicionado no banco de trás, consiga colocar os pés no mecanismo e danificá-lo. Preferencialmente a proteção pode ser de chapa (Figura 20), ou o mecanismo pode ser posicionado de forma que não fique exposto.



Figura 20 - Imagens ilustrativas.

3.1.3.5.7. Porta-Material Escolar e Porta-Mochila

3.1.3.5.7.1. Na parte traseira das poltronas deve existir porta-material escolar, construído com material que mantenha a parte inferior fechada, de forma que impeça a perda de pequenos materiais pelo seu fundo (ex.: lápis, caneta, folhas de papéis), confeccionado em rede de nylon, e a sua dimensão deve ocupar toda a largura dos encostos, e deve ser equipado com uma travessa central para proporcionar a devida resistência (Figura 21).

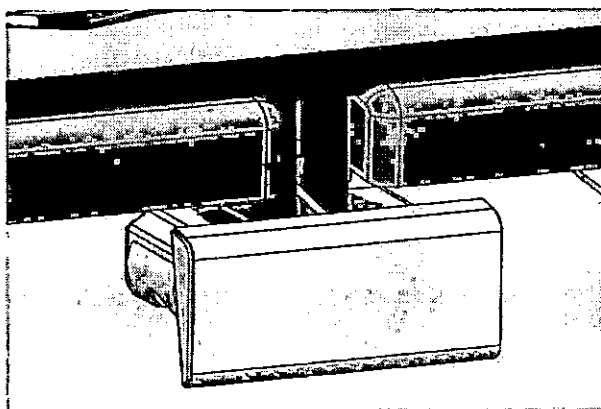

Figura 21 - Imagens ilustrativas.

3.1.3.5.7.2. No anteparo localizado na frente dos bancos preferenciais atrás da porta de serviço e no anteparo localizado atrás do posto do motorista deve existir porta-material escolar, fixado sem parafusos salientes em ambos os lados da parede, com a parte inferior fechada, confeccionado em rede de nylon, e a sua dimensão deve ocupar a largura do anteparo, e deve ser equipado com uma travessa central para proporcionar a devida resistência (Figura 22).

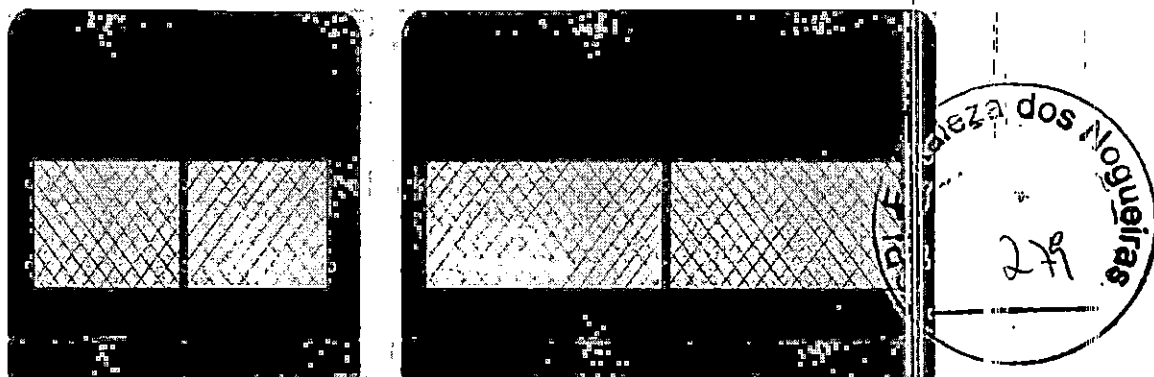

Figura 22 - Figura ilustrativa

3.1.3.5.7.3. Quando da instalação de poltrona simples, o porta-material escolar deve ser instalado na lateral (revestimento interno), com a parte inferior fechada, confeccionado em rede de nylon, e a sua dimensão deve ocupar a largura do anteparo, e deve conter uma travessa central para proporcionar a devida resistência.

3.1.3.5.7.4. Quando da instalação de poltrona dupla atrás de poltrona simples, deve ser instalado porta-material escolar, sendo 01 (um) atrás do encosto da poltrona simples e o outro na lateral (revestimento interno), com a parte inferior fechada, confeccionados em rede de nylon, e as suas dimensões devem ocupar, respectivamente, a largura do encosto e a largura da lateral (revestimento interno). Devem conter uma travessa central para proporcionar a devida resistência.

3.1.3.6. Corredor de Circulação

3.1.3.6.1. O corredor central de circulação deve ficar livre de obstáculos que afetem a segurança e integridade dos estudantes e sua largura deve ser de 300 mm (tolerância de +10%);

3.1.3.6.2. A largura do corredor medida nas poltronas localizadas sobre as caixas de rodas, que possuem apoio de braço, deve ser de 300 mm, obtida na linha do assento do banco,

medida, horizontalmente, até o ponto equivalente da poltrona oposta ao corredor, desconsiderando-se a medida obtida entre os braços.

3.1.3.7. Lixeira

3.1.3.7.1. Deve ser instalada na parte dianteira, próxima à porta de serviço, 01 (uma) lixeira com capacidade ≥ 09 (nove) litros, e outra na parte traseira, no fundo do corredor central de circulação, com a mesma capacidade.

3.1.3.7.2. As lixeiras devem ser removíveis e sem drenos.

3.1.3.7.3. A lixeira na parte traseira do veículo pode ser fixada na posição longitudinal ao corredor.

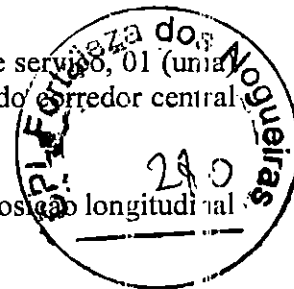

3.1.3.8. Anteparos e Painéis Divisórios

3.1.3.8.1. Deve estar provido de anteparos/painéis divisórios na mesma tonalidade do revestimento interno, com dimensões de 800 mm \pm 50 mm de altura e largura mínima correspondente a 80% da largura do banco e, para preservar a integridade física dos estudantes, não deve haver nenhum vão livre. Estes anteparos devem estar posicionados nos seguintes locais:

- a) na frente de cada banco voltado para a porta de serviço;
- b) na frente de cada banco localizado imediatamente após a porta complementar do DPM.

3.1.3.8.2. Deve estar provido de anteparos/painéis divisórios atrás do posto de comando, na mesma tonalidade do revestimento interno, com dimensões de 800 mm \pm 50 mm de altura e largura mínima correspondente a 80% da largura do banco, podendo ser, apenas neste caso, complementado na parte superior com vidro de segurança. Nesse anteparo são permitidas folgas laterais máximas de 40mm.

3.1.3.8.3. Não são permitidos materiais que produzam farpas quando rompidos. Na utilização de vidros deve ser atendida a norma ABNT NBR 9491 e suas atualizações.

3.1.3.9. Colunas, Balaústres, Corrimãos e Apoios no Salão de Estudantes

3.1.3.9.1. Não deve existir colunas, balaústres ou corrimãos ao longo do corredor de circulação, exceto coluna(s) tátil(eis) para identificação da(s) poltrona(s) preferencial(ais).

3.1.3.9.2. Para situações onde a distância do banco em relação ao anteparo ou ao banco frontal for superior a 400 mm, deve ser instalado um apoio (pega-mão) fixado na parede lateral do veículo, confeccionado em material resiliente.

3.1.3.10. Posto de Comando

3.1.3.10.1. Deve ser instalado após o para-brisa um protetor frontal contra os raios solares (quebra-sol), do tipo sanefa e, na janela lateral do condutor, uma cortina, com limitador de abertura, ou outro dispositivo de proteção solar, que não obstrua o campo de visão do espelho retrovisor externo esquerdo.

3.1.3.10.2. O posto de comando deve ser projetado sem o uso de material condutor de calor e de forma a minimizar os reflexos provenientes da iluminação interna no para-brisa.

3.1.3.10.3. O posto de comando deve possuir espaço aberto ou fechado para acomodação de pertences do condutor: com capacidade de no mínimo 8 (oito) litros.

3.1.3.11. Painel de Controles

3.1.3.11.1. A localização, identificação e iluminação dos controles indicadores e lâmpadas-piloto devem estar de acordo com a Resolução Contran nº 758/2018 e suas atualizações.

3.1.3.11.2. Os comandos principais do veículo (chave de seta, farol, abertura de porta de serviço, limpador de para-brisa, alavanca de câmbio, ignição, entre outros) devem estar posicionados para permitir fácil alcance ao condutor que não tenha que deslocar-se da posição normal de condução do veículo.

3.1.3.11.3. As botoeiras localizadas no painel de controle (chave de seta, farol, abertura de porta de serviço, limpador de para-brisa, entre outros) não devem permanecer acesas quando a chave de ignição estiver desligada, e quando a chave geral for acionada.

3.1.3.12. Área Reservada para Guarda da Cadeira de Rodas

3.1.3.12.1. No salão de estudantes ou próximo do posto do condutor, deve haver uma área reservada para apoio e fixação de no mínimo duas cadeiras de rodas fechadas, devidamente

fixadas, assegurando que não haja movimentação e ruído proveniente de trepidação durante a movimentação do veículo.



Figura 23 - Imagem ilustrativa.

3.1.3.12.2. Esta área para guarda da cadeira de rodas deve ser identificada com adesivo conforme Figura 24:

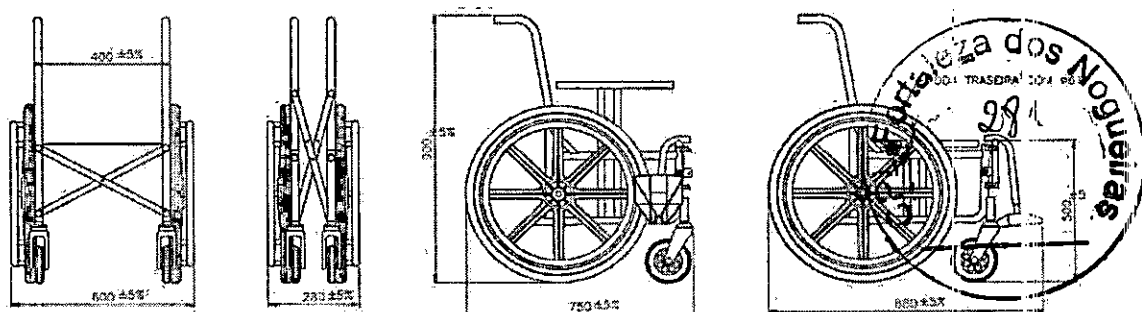
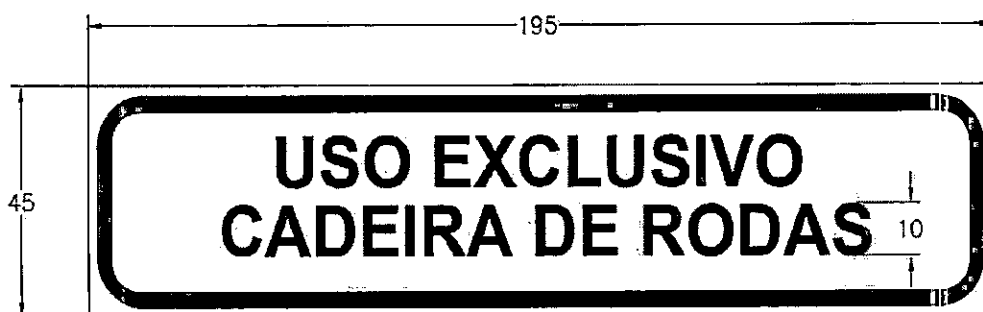

Características

- dimensões: 195 mm (comprimento) × 45 mm (largura);
- fonte: tipologia Helvética ou similar;
- cor das letras: preto;
- cor do fundo: branca;
- cor dos contornos: preto

Figura 24 - Imagem ilustrativa.

3.1.3.13. Porta-Mochilas

3.1.3.13.1. O Porta mochila deve ser preso ao teto e/ou à lateral (Figura 25) no sentido longitudinal do veículo, posicionado sobre a fileira de poltronas, com comprimento total igual a extensão desta, ressalvado o espaço para o ar-condicionado tipo split, devendo possuir dimensões internas mínimas de 350 mm de profundidade e 250 mm de altura, confeccionado em material metálico resistente e dotado de espaços vazados para redução de peso e harmonia visual e com tratamento superficial (pintura eletrostática a pó na cor cinza médio ou preta).



Figura 25 - Imagem ilustrativa.

3.1.3.13.2. Os componentes devem possuir bordas arredondadas nas extremidades (sentido longitudinal) e os suportes de apoio devem ser confeccionados em material metálico resistente, com o mesmo tratamento superficial, distribuídos uniformemente ao longo da mochila.

3.1.3.13.3. Em cada extremidade do porta-mochila, quando for necessário, deve existir uma ponteira confeccionada em material metálico, com seu contorno para acabamento em perfil de plástico de engenharia, no mínimo em PVC.

3.1.3.13.4. Os módulos de em material metálico resistente do porta-mochila deverão ser unidos aos suportes de apoio através de solda ou parafusos, arruela de pressão e porca autofrenante, de modo a não possuir arestas cortantes.

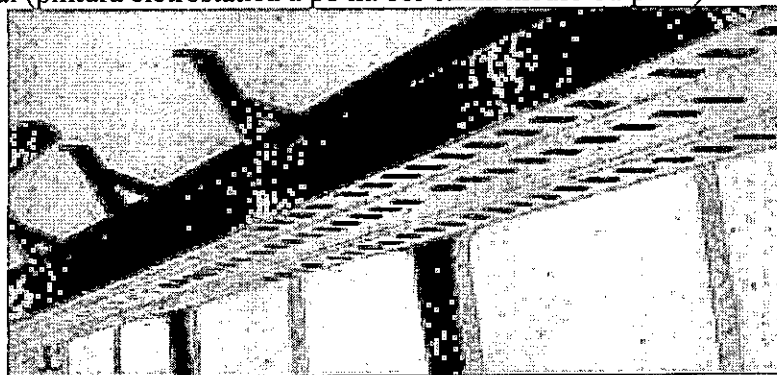
3.1.3.13.5. O porta-mochilas deve possuir formato e resistência adequada, para que não haja trepidações excessivas com o veículo em movimento, reduzindo o risco de queda das mochilas e objetos.

3.1.4. Conforto Térmico e Acústico

3.1.4.1. Deve apresentar nível de ruído interno inferior a 85 dB(A) em qualquer regime de rotação. A medição deve ser conforme a norma ABNT NBR 15570 e suas atualizações, com o veículo parado, na condição de rotação máxima do motor, a 75% dessa rotação, e em condição de marcha lenta.

3.1.4.2. As temperaturas nas superfícies do compartimento dos estudantes e posto de comando não podem ser superiores a 43° C com o sistema de climatização interna desligado, medidas a uma distância radial de 50 mm das superfícies, nos pontos mais críticos das seguintes regiões:

- a) motor;
- b) sistema de exaustão do motor;
- c) sistema de transmissão;
- d) piso;
- e) teto.

3.1.4.3. As medições devem ser realizadas nas seguintes condições:

- a) temperatura normal de funcionamento do motor, indicada pelo fabricante;
- b) temperatura ambiente interna estabilizada com a externa, em uma faixa entre 22° e 26°C;
- c) umidade relativa do ar abaixo de 70%;
- d) medições realizadas após 01(uma) hora de funcionamento do motor;
- e) mínimo de 05 (cinco) leituras em cada região indicada, com intervalo de 03 minutos.

3.1.4.4. No posto de comando o Índice de Bulbo Úmido Termômetro de Globo (IBUTG) deve ser inferior a 30,5° C, medido conforme a NR 15/78 e suas atualizações, em qualquer condição de trabalho.

3.1.5. Proteção Contra Riscos de Incêndio

3.1.5.1. Não devem ser utilizados no compartimento do motor quaisquer materiais de isolamento acústico inflamáveis, nem materiais suscetíveis de se impregnarem de combustível, lubrificantes ou outras substâncias combustíveis, salvo se os referidos materiais estiverem protegidos por revestimento impermeável.

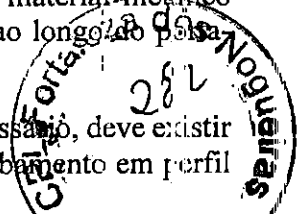

3.1.5.2. Devem ser tomadas as devidas precauções para evitar o acúmulo de combustível, óleo lubrificante ou qualquer outra substância combustível em qualquer parte do compartimento do motor.

3.1.5.3. Todos os elementos de fixação, juntas, entre outros associados à divisão do compartimento do motor ou outra fonte de calor, devem ser resistentes ao fogo.

3.1.5.4. Deve estar equipado com pelo menos 01 (um) extintor de incêndio instalado em local sinalizado e de fácil acesso ao condutor, obrigatoriamente localizado no posto do condutor, em conformidade com as Resoluções Contran nº 919/2022, e suas atualizações; e possuir a certificação compulsória e registro junto ao Inmetro.

3.1.5.4.1. A sinalização do local para o extintor de incêndio deve ser feita com adesivo conforme Figura 26 e especificação a seguir:



* Imagens ilustrativas

Características

- dimensões: 270 mm (comprimento) × 40 mm (largura);
- fonte: tipologia Helvética ou similar;
- cor das letras: branco;
- cor do fundo: vermelho;
- cor dos contornos: branco

Figura 26 - Imagem ilustrativa.

3.1.6. Acessórios

3.1.6.1. Dispositivo para Reboque

3.1.6.1.1. Devem ser instaladas 04 (quatro) conexões tipo gancho para reboque, fixadas por solda nas longarinas do chassi, sendo 02 (duas) na parte dianteira do veículo e 02 (duas) na parte traseira, de maneira que não haja interferência entre o cambão e os para-choques quando em operação de reboque. Os ganchos de reboque não devem ser considerados para fins de medição do ângulo de entrada e saída.

3.1.6.1.2. As conexões para reboque devem suportar operação de reboque do veículo com carga máxima, em rampas não pavimentadas de até 6% de inclinação, bem como em trajetórias circulares.

3.1.6.1.3. Para maior segurança nas operações de reboque, o veículo deve possuir na parte dianteira, em local de fácil acesso e com identificação clara, 01 (uma) tomada para ar comprimido quando aplicável e 01 (um) conector para sinais elétricos.

3.1.6.1.4. A necessidade da tomada para ar comprimido está condicionada à existência de sistemas de freio pneumático.

3.1.6.2. Deslizadores Traseiros (Passa-Balsa)

3.1.6.2.1. Devem possuir 04 (quatro) deslizadores traseiros (passa-balsa), sendo 02 (dois) centrais e 01 (um) em cada lateral, para facilitar o deslizamento e absorver os impactos provenientes de interferências com os desníveis do solo **Encarte B.H deste CIT**, sendo que não devem ser considerados para fins de medição do ângulo de saída.

3.1.6.2.2 No projeto dos deslizadores traseiros deve ser prevista a proteção inferior das saias laterais, ao longo do balanço traseiro, e que as linhas de projeção do comprimento dos deslizadores não interfiram com os demais componentes existentes na parte inferior do chassi do veículo.

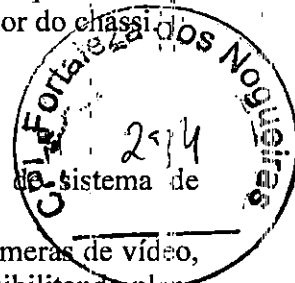

3.1.6.3. Sistema de Monitoramento Interno

3.1.6.3.1. O projeto técnico do veículo deve prever a instalação de sistema de monitoramento interno.

3.1.6.3.2. O sistema de monitoramento interno pode utilizar microcâmeras de vídeo, com gravação digital e monitores instalados na região de visão do condutor, possibilitando plena visibilidade do salão de estudantes.

3.1.6.4. Sistema de Comunicação

3.1.6.4.1. Deve ser projetado para receber dispositivo para transmissão áudio visual de mensagens operacionais, institucionais e educativas com o objetivo de prestar informações aos estudantes.

3.1.6.4.1.1. No projeto, o dispositivo para transmissão audiovisual (monitor ou tela) deve estar posicionado, obrigatoriamente, no eixo longitudinal do veículo, sem a interferência do campo visual por outro componente presente no salão dos estudantes, a fim de permitir a visualização por todos os estudantes sentados.

3.1.6.4.2. Deve existir um sistema de música ambiente, com no mínimo 06 (seis) alto-falantes distribuídos ao longo do posto de comando e do salão de estudantes, capaz de receber transmissões em FM, bem como um dispositivo com entrada USB (mínimo 2.0) para leitura de arquivos no formato .MP3.

3.1.6.4.3. Deve haver as pré-disposições dos conduítes e fiações elétricas para as futuras instalações dos componentes dos sistemas de monitoramento e transmissão áudio visual.

3.1.6.4.4. Deve haver uma pré-disposição para instalação de sistema de internet wi-fi à bordo. Deve proporcionar, para futura instalação de equipamento de wi-fi/transmissão de dados, espaço devidamente identificado, que o comporte e proteja.

3.1.6.4.5. Os locais destinados ao acesso à instalação devem estar identificados com adesivos conforme especificações e Figura 27.

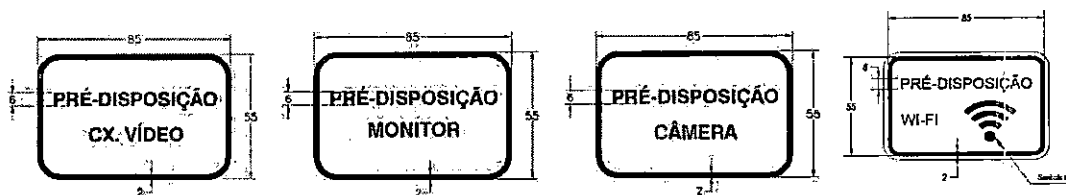

* Imagens ilustrativas

Características

- dimensões: 85 mm (comprimento) × 55 mm (largura);
- fonte: tipologia Helvética ou similar;
- cor das letras: preto;
- cor do fundo: branca;
- cor dos contornos: preto

Figura 27 - Imagem ilustrativa.

3.1.6.5. Sistema de carregador de dispositivo via porta USB

3.1.6.5.1. O veículo deve possuir dispositivos de carregamento via USB (tomada USB) de fácil acesso instalados junto a cada conjunto de poltronas dos estudantes e adicional junto ao posto do motorista.

3.1.6.5.2. Cada conjunto de dispositivo de carregamento deve possuir no mínimo duas portas USB (padrão de conector tipo A fêmea), com adaptação de tensão de saída conforme necessidade do aparelho a ser carregado, garantindo no mínimo 5,0V e 1.500 mA cada porta.

3.1.6.5.3. As tomadas USB deverão resistir à aplicação invertida do dispositivo USB a ser carregado ou ser do tipo reversível, que permita a inserção do dispositivo USB em qualquer posição.

3.1.6.5.3.1 Caso as tomadas USB não sejam do tipo reversível, este componente deverá resistir à aplicação invertida do gabarito de teste do dispositivo USB (Figura 28) por pelo menos 10 ciclos de inserção. O gabarito deverá ser inserido completamente na tomada, nas duas direções em cada uma das referidas portas de carregamento.

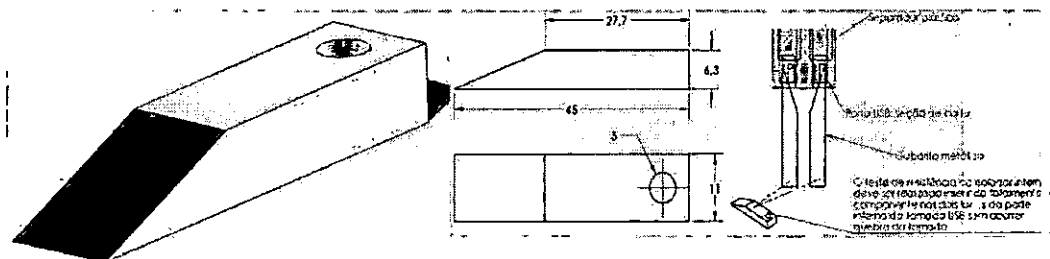

Gabarito para teste de inversão na porta USB
Figura 28 – Imagem ilustrativa.

3.1.6.5.4. Cada conjunto de tomadas USB deve atender as normativas relacionadas com tais componentes, possuir seu próprio sistema de conversão de tensão com eficiência mínima de 85%, e proteção individual.

3.1.6.5.4.1. Deve prever a alimentação com variação mínima de tensão entre 12V e 32V, com sistema de proteção de picos de sob tensão e sobre tensão, com rearme automático assim que a tensão do veículo se estabilize.

3.1.6.5.4.2. Deve ter proteção contra curto-circuito nas saídas USB com rearme automático assim que a falha for eliminada, com grau mínimo de proteção IP 65 e possuir tampa de proteção.

3.1.7. Equipamentos Obrigatórios

3.1.7.1. Equipamento de Controle Operacional

3.1.7.1.1. Deve estar equipado com registrador instantâneo e inalterável de velocidade e tempo (cronotacógrafo) do tipo eletrônico ou digital, aprovado pelo Inmetro, que permita a extração de seus dados em formato eletrônico – **Encarte B.K deste CIT.**

3.1.7.1.2. Compete ao fornecedor a entrega do cronotacógrafo instalado no veículo, selado e aferido em Posto Autorizado de Cronotacógrafo (PAC), bem como o pagamento da taxa metrológica e a apresentação de Certificado Preliminar de Verificação do Cronotacógrafo válido, que possibilite a emissão do certificado final sem custos adicionais ao contratante, emitido pelo Inmetro e/ ou representantes da RBMLQ-I, nos termos que disciplinam a matéria, que podem ser obtidos no sítio eletrônico www.inmetro.gov.br.

3.1.7.1.3. O Certificado de Verificação do Cronotacógrafo deve ser evidenciado e entregue ao Inmetro quando da inspeção de protótipo e de entrega, e aos representantes da RBMLQ-I quando da inspeção veicular a que se refere o item 5.6.2.1.1 deste CIT.

3.1.7.2. Espelhos Retrovisores Externos

3.1.7.2.1. Devem estar equipados com espelhos retrovisores externos convexos, em ambos os lados, que assegurem o campo de visão do condutor na condução nas vias junto às paradas de embarque e desembarque dos estudantes, além das operações de manobra.

3.1.7.2.2. A projeção externa dos espelhos retrovisores não deve ultrapassar 250 mm em relação à parte mais externa da carroçaria.

3.1.7.3. Espelho Retrovisor Interno (Posto de Comando)

3.1.7.3.1. Deve ser instalado um espelho retrovisor convexo na parte superior central com comprimento maior que 300 mm e largura maior que 150 mm, que permita a visualização do embarque e desembarque dos estudantes pela porta de serviço.

3.1.7.4. Espelhos Retrovisores ou Dispositivos do Tipo Câmera-Monitor para Visão

Indireta

3.1.7.4.1. Devem estar equipados com dispositivos do tipo câmera-monitor para visão indireta em conformidade com a Resolução Contran nº 924/2022 e suas atualizações para atendimento do Campo de Visão nº 6 (CV 6) e Campo de Visão nº 7 (CV 7), neste deve possuir visão noturna.

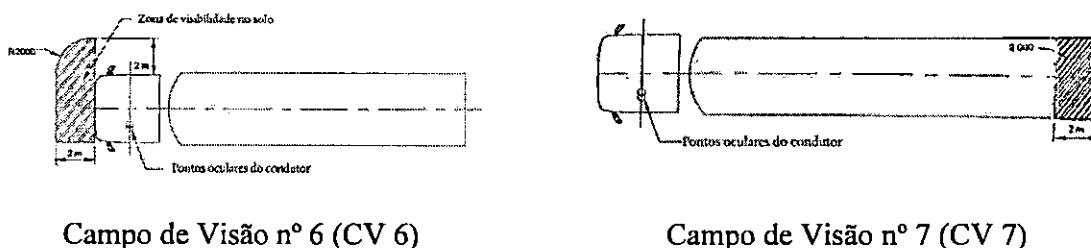

Campo de Visão nº 6 (CV 6)

Campo de Visão nº 7 (CV 7)

Figura 29 – Campo de visão

3.1.7.4.2. Devem estar equipados com espelhos retrovisores ou dispositivos do tipo câmera-monitor para visão indireta em conformidade com Resolução Contran nº 924/2022 e suas atualizações para atendimento do Campo de Visão nº 5 (CV 5)

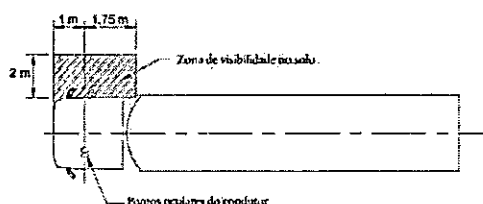

Campo de Visão nº 5 (CV 5)

Figura 30 – Campo de visão

3.1.7.5. Limpador de Para-Brisa

3.1.7.5.1. O sistema do limpador de para-brisa deve promover varredura das áreas conforme especifica a norma ABNT NBR 15570 e suas atualizações.

3.1.7.5.2. O sistema do limpador de para-brisa não deve obstruir a visibilidade dos espelhos retrovisores, e deve possuir chave de controle de velocidade com 04 (quatro) posições, frequências alta e baixa diferenciadas de, no mínimo, 15 (quinze) ciclos por minuto, frequência baixa de no mínimo 20 (vinte) ciclos por minuto e temporizador.

3.1.7.6. Saídas de Emergência

3.1.7.6.1. A sinalização adotada deve ser clara e compreensível aos estudantes e ao condutor, junto aos dispositivos e saídas de emergência.

3.1.7.6.2. As saídas de emergência devem permitir uma rápida e segura desocupação à totalidade de estudantes e ao condutor, em situações de emergência, abalroamento ou capotamento do veículo.

3.1.7.6.3. Cada saída de emergência deve estar devidamente sinalizada e possuir instruções claras de como ser operada.

3.1.7.6.4. Os sistemas de acionamento devem possibilitar uma operação fácil e rápida.

3.1.7.6.5. A abertura da saída de emergência deve permitir sua ativação ainda que a estrutura do veículo tenha sofrido deformações.

3.1.7.6.6. Deve ser assegurada passagem livre desde o corredor até as saídas de emergência, sem a presença de anteparos ou quaisquer obstáculos que venham a dificultar a evacuação dos estudantes em situações de emergência.

3.1.7.6.7. Depois de acionadas, as saídas de emergência não podem deixar a abertura resultante ocupada por componentes que obstruam a livre passagem por ela.

3.1.7.6.8. Para efeitos de cálculo da quantidade mínima de saídas de emergência, a porta de serviço não é considerada.

3.1.7.6.9. A quantidade mínima de saídas de emergência deve estar em conformidade com a Tabela 19:



Tabela 19: Quantidade mínima de saídas de emergência dos veículos.

Tipo	Localização		
	Lateral Oposta à Porta de Serviço	Lateral Adjacente à Porta de Serviço	Teto
ORE 1 4x4	02	01	02

Fonte: Programa Caminho da Escola

3.1.7.7. Janelas de Emergência

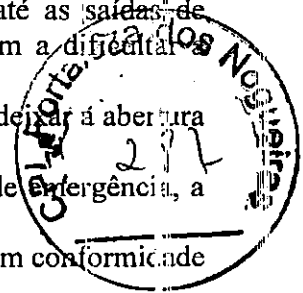
3.1.7.7.1. As janelas de emergência não podem ser contíguas e devem ser distribuídas uniformemente ao longo do salão de estudantes.

3.1.7.7.2. Recomenda-se que seja posicionada uma janela de emergência próxima à porta do DPM, para ser utilizada em caso de obstrução da porta de serviço.

3.1.7.7.3. As janelas de emergência devem estar dotadas de mecanismos de abertura do tipo ejetável, basculante, vidros destrutíveis ou outro sistema que atenda as especificações do subitem 26.1 da norma ABNT NBR 15570 e suas atualizações.

3.1.7.7.4. Quando forem utilizadas alavancas para abertura das janelas de emergência deve ser instalada uma alavanca em cada extremidade da janela de emergência que necessite de esforço máximo de 300 N para seu acionamento.

3.1.7.7.5. No mecanismo de abertura das janelas de emergência não podem ser utilizados sistemas de rosca.

3.1.7.7.6. As janelas de emergência devem ser identificadas com adesivos com dimensões visíveis internamente no veículo, com instruções claras de utilização (Figuras 31 e 32).

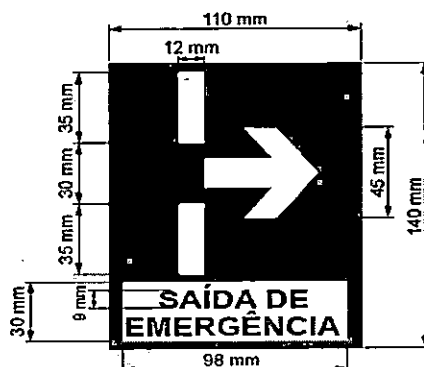

Características

- dimensões: 110 mm (comprimento) × 140 mm (largura);
- fonte: tipologia Helvética ou similar;
- cor das letras: preta (aplicação na carroceria) ou branca (aplicação em vidros);

- cor do fundo: vermelha (aplicação na carroceria) ou transparente (aplicação em vidros);
- cor dos indicadores: branca (aplicação na carroceria ou em vidros)

Figura 31 - Imagem ilustrativa.



Características

- dimensões: 245 mm (comprimento) × 100 mm (largura);
- fonte: tipologia Helvética ou similar;
- cor das letras: preta (aplicação na carroceria) ou branca (aplicação em vidros);
- cor do fundo: branca (aplicação na carroceria) ou transparente (aplicação em vidros);
- cor dos indicadores: preta (aplicação na carroceria) ou branca (aplicação em vidros).

Figura 32 - Imagens ilustrativas.

3.1.7.7.7. O adesivo indicado na Figura 31 e 32 devem seguir o padrão da ABNT NBR 15.570.

3.1.7.7.8. As janelas de emergência devem oferecer abertura de maneira que o perímetro não seja inferior a 3.550 mm e que nenhum lado seja inferior a 690 mm.

3.1.7.7.9. Não deve haver obstruções para acesso às janelas de emergência e seus dispositivos de acionamento, tais como anteparos, divisórias, colunas ou qualquer outro elemento.

3.1.7.8. Escotilhas do Teto

3.1.7.8.1. Deve possuir 02 (duas) escotilhas caracterizadas como saídas de emergência e com seção útil de no mínimo 600 x 600 mm.

3.1.7.8.2. As escotilhas devem ser identificadas como saída de emergência (Figura 31) e conter instruções de uso.

3.1.7.8.3. As escotilhas devem estar posicionadas sobre o eixo longitudinal do veículo.

3.1.8. Capacidade de Transporte - A informação sobre a capacidade máxima de estudantes sentados nos veículos deve estar afixada no posto de comando, em local visível, associada à simbologia específica, indicando a seguinte frase: “CAPACIDADE MÁXIMA DE ESTUDANTES SENTADOS: XX” (Figura 33).

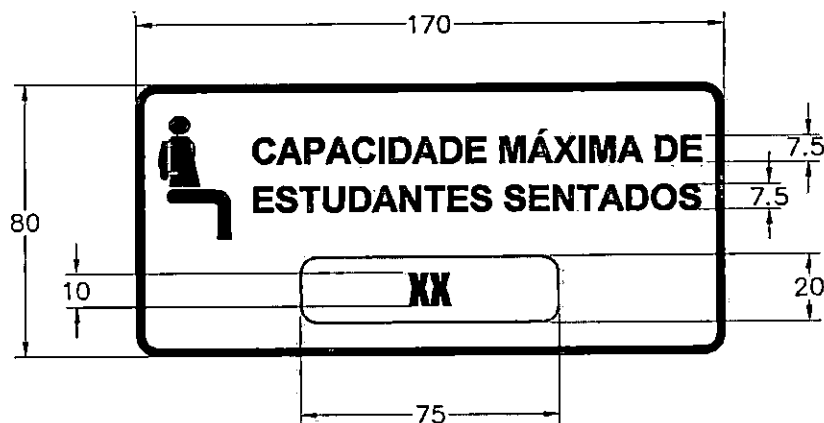

Características

- dimensões: 170 mm (comprimento) × 80 mm (largura);
- fonte: tipologia Helvética ou similar;
- cor das letras: preto;
- cor do fundo: branco;
- cor dos contornos e pictograma: preto.

Figura 33 - Imagem ilustrativa.

4 - DAS CONDIÇÕES GERAIS

4.1. Quando da avaliação de protótipo, e antes da emissão, pela Comissão instituída pelo FNDE, do Registro de Aprovação de Protótipo, de que trata o item 5 do Caderno de Informações Técnicas – Ônibus Urbano Escolar Acessível Piso Alto (ONUREA PA), a empresa vencedora deverá entregar à Comissão o Certificado de Adequação à Legislação de Trânsito (CAT), em conformidade com a Portaria Denatran nº 190, de 2009 e/ou Portaria Senatran nº 990, de 2022, e atualizações posteriores, relativo ao tipo do ORE 4x4 adjudicado como vencedor, sob pena de desclassificação. Os veículos devem atender às seguintes condições gerais:

4.1.1. Fabricados com características que suportem sua operação em zonas rurais, em vias sem pavimentação, terrenos acidentados e irregulares, com a presença constante de buracos, alagados, lama e poeira, ou seja, sob condições severas de operação.

4.1.2. Movidos à combustível Diesel S-10 obrigatoriamente e terem condição de operação com BioDiesel, conforme diretrizes estabelecidas pelo Programa Nacional de Produção e Uso do BioDiesel.

4.1.3. Conformidade com a Resolução Conama nº 490, de 2018, e suas atualizações, que dispõe sobre o Proconve, em especial aos valores limites de emissão estabelecidos para a Fase P-8 (EURO VI).

4.1.4. Apresentarem resistência estrutural referente aos capotamentos e abalroamentos, de acordo com os Anexos II e III da Resolução Contrans nº 959, de 2022, e suas atualizações, e às condições de operação em áreas rurais em vias sem pavimentação e terrenos irregulares e acidentados.

4.1.5. Conformidade com a Resolução Contrans nº 959/2022 e suas atualizações, referente à estrutura da carroçaria e do chassi.

4.1.6. Conformidade com as normas ABNT NBR 15646, 14022 e 15570, e suas atualizações.

4.1.7. Conformidade com a Resolução Contrans nº 915/2022 e suas atualizações, referente à disposição sobre a obrigatoriedade do uso do sistema antitravamento das rodas - ABS.

4.1.8. Conformidade com a Resolução Contrans nº 924/2022 e suas atualizações, referente ao estabelecimento de requisitos para o desempenho e fixação de espelhos retrovisores ou dispositivos do tipo câmera-monitor para visão indireta, instalados nos veículos destinados à condução coletiva de escolares.

4.1.9. As figuras apresentadas nestas especificações técnicas são exemplos, cujo intuito é realçar os conceitos abordados. As soluções técnicas não precisam se limitar às imagens ilustrativas.

4.1.10. À critério do FNDE, durante a vigência da ata, fica a prerrogativa de alterar a entidade responsável pelo controle de qualidade.

4.2. GARANTIA e MANUTENÇÃO

4.2.1. O CONTRATADO deverá oferecer garantia de, no mínimo, 24 meses a partir da data da entrega dos veículos, conforme Encarte B.A deste CIT.



4.2.2. O fabricante/encarroçador deverá disponibilizar, nos municípios das capitais de todos os estados brasileiros, pelo menos uma oficina ou concessionária.

4.2.3 O **CONTRATADO** deverá ofertar ainda 02 (duas) manutenções preventivas obrigatórias, constante do Manual de Operações, nas oficinas das concessionárias do fabricante/encarroçador, cuja periodicidade será determinada pela quilometragem e/ou tempo de uso do veículo.

4.2.4. No caso em que o município do **CONTRATANTE** estiver localizado a mais de 200 km de distância da rede de concessionárias do fabricante/encarroçador, as manutenções preventivas obrigatórias deverão ser feitas pelo fabricante (concessionárias ou prépostos) no município do endereço do **CONTRATANTE**.

4.3. DO CONTROLE DA QUALIDADE

4.3.1. O controle de qualidade, incluindo as inspeções de protótipo, da produção e de pós-entrega dos veículos deverá obedecer às determinações em norma específica estabelecida pelo FNDE.

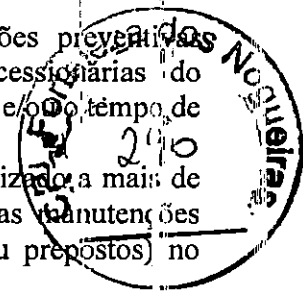

Encarte B.A - Termo de Garantia

TERMO DE GARANTIA (em papel timbrado do Contratado)



DECLARAMOS para os devidos fins, que o prazo de garantia para os veículos por minha empresa ofertados no Pregão para Registro de Preços nº / do Fundo Nacional de Desenvolvimento da Educação é o descrito no quadro abaixo, segundo a as seguintes condições:

1. Todos os veículos fornecidos são novos e originais, não sendo, portanto, reformados, reaproveitados, ou fabricados por qualquer processo semelhantes;
2. Nos responsabilizamos por qualquer troca, reparo, transporte, taxas, serviços ou quaisquer outros custos decorrentes da substituição de qualquer dos equipamentos ofertados ou retirada de algum equipamento ou peça fornecidos, para conserto em oficina própria ou credenciada, ou ainda, por qualquer outro motivo ligado à utilização desta garantia.
3. O prazo de garantia dos veículos ofertados terá início da data de entrega dos mesmos.

Tipo	Prazo de garantia
Ônibus Rural Escolar - ORE 1 (4x4): ônibus com tração nos 04 (quatro) rodados (eixo traseiro e eixo dianteiro), com comprimento total máximo de 7.500 mm, capacidade de carga útil líquida de no mínimo 2.040 kg, com capacidade mínima de 29 (vinte e nove) estudantes sentados, mais o condutor, e deve ser equipado com dispositivo para transposição de fronteira, do tipo poltrona móvel (DPM), para embarque e desembarque de estudante com deficiência, ou com mobilidade reduzida, que permita realizar o deslocamento de uma, ou mais poltronas, do salão de passageiros, do exterior do veículo, ao nível do piso interno.	24 meses

Local/data da assinatura/nome legível/CPF do responsável

RAZÃO SOCIAL DO CONTRATADO

Endereço:

Telefone

CNPJ

Inscrição Estadual

Inscrição Municipal

Encarte B.B - Cronograma de entrega para grandes lotes.

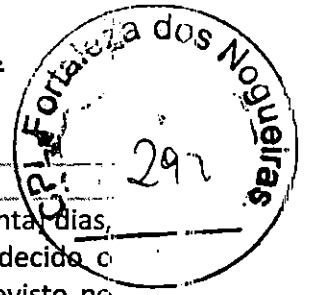

1. DA ENTREGA E CRITÉRIOS DE ACEITAÇÃO DO OBJETO

1.1 O prazo de entrega dos bens é de no máximo, 260 (duzentos e sessenta) dias, contados a partir da assinatura do contrato e da ordem de serviço, obedecido o escalonamento do cronograma abaixo, no endereço do CONTRATANTE previsto no instrumento contratual.

Região	Até 100 un.	101 a 200 un.	201 a 400 un.	+ de 400 un.
Norte	180	200	230	260
Nordeste	150	170	200	230
Centro-Oeste	130	150	180	210
Sudeste	130	150	180	210
Sul	130	150	180	210

1.2 A extensão dos prazos de entrega previstos no cronograma do item anterior, aplica-se apenas quando o contrato se referir a adesão para aquisição de mais de 100 (cem) unidades e deve ser negociada em comum acordo entre as partes.

Encarte B.C - Planilha de Quilometragem Admitida na Entrega

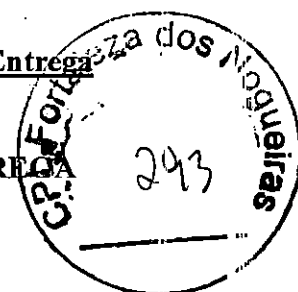

PLANILHA DE QUILOMETRAGEM ADMITIDA NA ENTREGA

Região	Destino / Estado	Quilometragem *
CO	Distrito Federal	1.640
CO	Goiás	1.683
CO	Mato Grosso do Sul	1.451
CO	Mato Grosso	2.606
N	Acre	5.306
N	Amazonas	5.929
N	Amapá	4.558
N	Pará	5.117
N	Rondônia	4.714
N	Roraima	6.746
N	Tocantins	3.125
NE	Bahia	3.810
NE	Ceará	5.060
NE	Maranhão	4.869
NE	Paraíba	4.674
NE	Piauí	4.713
NE	Pernambuco	4.514
NE	Rio Grande do Norte	4.872
NE	Sergipe	3.554
NE	Alagoas	3.508
S	Paraná	868
S	Rio Grande do Sul	1.750
S	Santa Catarina	1.125
SE	São Paulo	1.416
SE	Minas Gerais	1.676
SE	Espírito Santo	1.745
SE	Rio de Janeiro	1.175

A quilometragem poderá ter uma variação para até mais 20% desde que o trajeto de entrega utilizado da origem até o destino assim o justifique, e desde que seja ajustada previamente com o Contratante.

Encarte B.D - Ficha de Inspeção e Aceitação dos veículos
FICHA DE INSPEÇÃO E ACEITAÇÃO DO VEÍCULO
 (Modelo)



Nº Carroçaria:	Nº Chassi:	Nota Fiscal:
Fabricante:		
Contratante (Interessado):		

Assinalar nos itens abaixo inspecionados:

- **OK** para itens em acordo;
- **X** para itens não conforme;
- **NA** para os itens que não se aplica.

Observação: O preenchimento da ficha bem como a análise do controle de qualidade deverá ser feito pelo fornecedor vencedor do pregão.

O representante da entidade contratante (ex.: município, prefeitura) deverá apenas ser o responsável pelo aceite final da análise realizada pelo fornecedor vencedor do pregão.

Funcional			
Externo		Interno	
Itens		Itens	
1. Limpador de Para-brisa		10. Tecla / Válvula de Abertura da Porta	
2. Esguicho do Limpador		11. Teclas do Painel	
3. Faróis Alto / Baixo		12. Iluminação Interna	
4. Sinaleiras externas		13. Iluminação do Painel	
4.1 Dianteiras		14. Espelho Interno	
4.2 Traseiras		15. Desembaçador	
4.3 Luz Direcional (pisca-pisca)		16. Abertura do Capô do Motor	
4.4 Luzes do Ré		17. Poltrona do Motorista	
4.5 Freios		18. Poltrona dos Passageiros	
5. Tomada de Ar (abertura)		Mecânica	
6. Porta		Itens	
7. Janelas		19. Nível de Água	

Funcional			
Externo		Interno	
Itens		Itens	
8. Portinholas		20. Nível do Óleo do Motor	
8.1 Bateria		21. Nível do Óleo de Direção Hidráulica	
8.2 Tanque de Combustível		22. Pneus	
8.3 Tampa Frontal		23. Buzina	
9. Espelhos		24. Freio de Estacionamento	
Acessórios		Revisão Geral	
Itens		Itens	
25. Macaco		35. Vidros	
26. Triângulo		36. Para-brisa	
27. Chave de Rodas		37. Vigia (vidro traseiro)	
28. Manual do Proprietário (Garantia)		38. Janelas	
29. Cronotacógrafo		39. Pintura	
30. Conjunto Sobressalente (estepe)		40.1 Dianteira	
31. Rebocador(es)		40.2 Traseira	
32. Extintor		40.3 Lateral LD	
33. Cintos de Segurança		40.4 Lateral LE	
34. Alavanca de Emergência			

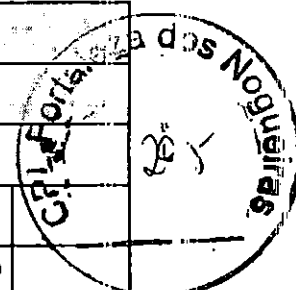

Declaração de Pendência

Declaro que o veículo foi entregue/recebido com as irregularidades/pendências constatadas e registradas abaixo, sendo que a substituição/reparo dos itens irregulares será feita pelo Contratado (fornecedor) no prazo máximo de até 30 dias após esta data.

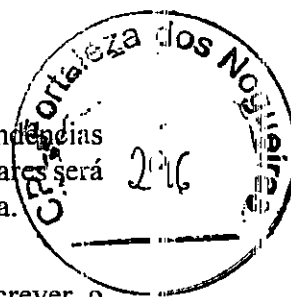

Irregularidades constatadas (caso tenha - informar nº do item e descrever o problema):

Item

_____ Item

OBS.: Caso não haja nenhuma pendência, deverá ser marcada a opção abaixo. O fornecedor não poderá criar nenhum outro tipo de documento alternativo em substituição a este.

Inexistem quaisquer pendências.

**Assinatura do Representante da
Entidade Contratante (ex.: município)**

Nome:
RG:
Telefone:
Local:
Data:
Hora:

**Assinatura do Responsável pelo
Controle de Qualidade do Fornecedor**

Nome:
RG:
Telefone:
Local:
Data:
Hora:

**Assinatura do Responsável pelo
Controle de Qualidade do Fornecedor**

Nome:
RG:
Telefone:
Local:
Data:
Hora:

Encarte B.E - Requisitos para apresentação das declarações das especificações técnicas / valores presentes no veículo

Deverá ser apresentada 1 (uma) declaração que evidencie todos os itens contidos nas especificações técnicas e/ou valores presentes no veículo, assinadas pelo representante legal e pelo responsável técnico do Fornecedor do projeto.



Todos os relatórios citados neste encarte devem ser apresentados na Fase 1 da 1ª Etapa, exceto se no **Encarte – B.Q**, citar especificamente Fase 2 da 1ª Etapa.

OBS.: Em caso de especificação que exista a possibilidade de mais de uma característica/função, deverá ser informada a característica/função real do veículo ofertado.

As declarações referente ao **chassi** deverão conter as seguintes informações:

a) Potência e Torque:

- Valores da potência mínima e do torque mínimo, e as suas conformidades com os valores estabelecidos no subitem 3.1.1.2.2 do CIT;

b) Ruído:

- A conformidade do projeto técnico, quanto ao nível de ruído externo;

c) Registrador Eletrônico Instantâneo Inalterável de Velocidade e Tempo (Cronotacógrafo Eletrônico):

- Que o cronotacógrafo eletrônico ou digital deve permitir no mínimo o registro instantâneo para posterior extração das seguintes informações: data, hora e minuto, velocidade, odômetro, identificação do condutor e identificação do veículo, bem como atende as especificações estabelecidas no **Encarte B.K** do CIT;

d) Projeto Técnico:

- A conformidade do projeto técnico quanto à resistência estrutural referente aos capotamentos e aos abalroamentos e outras resistências, de acordo com o Anexo III da Resolução Contran nº 959/2022 e suas atualizações;

- A conformidade do projeto técnico com a Resolução Contran nº 959/2022 e suas atualizações, referente à estrutura da carroçaria e do chassi;

- A conformidade do projeto técnico quanto aos sistemas de freio (normas ABNT NBR 10966, e suas atualizações);

- A conformidade do projeto técnico com a operação em zonas rurais, em vias sem pavimentação, terrenos acidentados e irregulares, com a presença constante de buracos, alagados, lama e poeira, ou seja, sob condições severas de operação;

- A conformidade do projeto técnico com todas as exigências do Capítulo XIII do CTB e das Resoluções Contran e Portarias Senatran aplicáveis ao veículo e aos veículos da categoria M3;

- A conformidade do projeto técnico com o cálculo de distribuição de carga por eixo.

- A conformidade do projeto técnico com a Resolução Conama nº 490/2018, que dispõe sobre o Proconve, em especial aos valores limites de emissão estabelecidos para a Fase P-8;

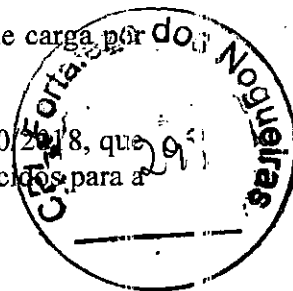

e) Segurança:

- Que o veículo deve ter um sistema de segurança automático e integrado que impeça o movimento do veículo enquanto as portas estiverem abertas, garantindo que o veículo esteja totalmente parado (0 km/h) para o embarque e desembarque de passageiros;

- Que o sistema deve liberar o movimento do veículo com o fechamento completo da porta de serviço, por meio de tecnologia que interprete a condição de "porta fechada";

- Que o veículo está equipado com dispositivo que inative o pedal do acelerador ajustado para velocidade de 70 km/h;

- Que toda a fiação elétrica deve possuir características não propagadoras de chamas;

f) Manual do Usuário:

- Que para cada veículo estão sendo entregues o Manual do Usuário (obrigatoriamente em meio físico e, opcionalmente, em formato digitalizado), de acordo com a definição descrita no subitem 1.5 do CIT;

g) Capacidade mínima do tanque de combustível

- Que a capacidade do tanque de combustível do veículo está em conformidade com o subitem 1.3 do CIT;

Obs.: Na declaração, informar a real capacidade volumétrica do tanque de combustível.

h) Outras:

- Que todos os componentes estruturais abaixo do piso, incluindo a parte interna da saia da carroçaria, quando construídas com materiais sujeitos à corrosão, devem receber tratamentos anticorrosivo e antirruído;

- Que o sistema elétrico deve atender ao especificado na seção 5.3 da norma ABNT NBR 15570/2021 e suas atualizações;

- Que a localização, identificação e iluminação dos controles indicadores e lâmpadas-piloto devem estar de acordo com a Resolução Contran nº 758/2018 e suas atualizações;

- Que a condição de operação é pelo uso de BioDiesel S-10, conforme diretrizes estabelecidas pelo Programa Nacional de Produção e Uso do BioDiesel;

As declarações referente a **carroceria** deverão conter as seguintes informações:

a) Iluminação:

- Que a intensidade de luz emitida pela lanterna de marcha-a-ré deve ser de no máximo 900 candelas em direção abaixo do plano horizontal;

* Anexar relatório de ensaio.

- Que a luminária instalada na região de embarque e desembarque do veículo deve ter índice de luminosidade não inferior a 30 lux, medida a 1.000 mm acima da superfície dos degraus da escada, acionada pelo mecanismo de abertura da porta de serviço, e que essa iluminação deve possibilitar a visualização da área externa ao veículo, junto à porta de serviço;

* Anexar relatório de ensaio.

- Que a iluminação interna do veículo deve ser produzida por fonte de luz com o acionamento instalado no posto de comando, sendo a alimentação feita por no mínimo 2 (dois) circuitos independentes, de maneira que na falha de um, o outro circuito garanta no mínimo 50% da iluminação total;

- Que o índice mínimo de luminosidade interna deve ser de 100 lux, medido a 500 mm acima do nível de qualquer assento localizado a partir da segunda fileira de poltronas, a contar do posto de comando;

* Anexar relatório de ensaio.

- Que no posto de comando e na primeira fila de poltronas atrás dele, admite-se uma iluminação com índice de luminosidade não inferior a 30 lux, de maneira a minimizar reflexos no para-brisa e nos espelhos retrovisores internos, e que as medições devem ser realizadas em ambiente escuro, com o motor do veículo funcionando em marcha lenta, e com a porta de serviço aberta;

b) Vidros:

- Que todos os vidros utilizados devem ser de segurança, conforme disposto nas normas ABNT NBR 9491 e Resolução Contran nº 960/2022, e suas atualizações;

- Que o vidro do para-brisa deve ser de vidro de segurança laminado, conforme a norma ABNT NBR 9491 e suas atualizações;

- Que todos os vidros das janelas que não interferem nas áreas envidraçadas indispensáveis à dirigibilidade do veículo, conforme Anexo da Resolução Contran nº 960/2022 e suas atualizações, devem ser escurecidos originalmente, sem a utilização de películas específicas, na tonalidade verde, sendo esta cor incorporada durante o processo de fabricação do vidro (vidro colorido na massa), e suas características devem atender às especificações da tabela constante do subitem 3.1.2.13.10 do CIT;

* Anexar relatório de ensaio.

c) Ruído:

- Que para efeito de segurança na utilização de marcha-a-ré, deve ser incorporado um sinal com pressão sonora de 90 dB(A), admitida a tolerância de + 3 dB(A), entre 500 e 3.000 Hz, medido a 1.000 mm da fonte em qualquer direção;

* Anexar relatório de ensaio.



- Que o veículo possui dispositivo atenuador noturno com redução de até 15 dB (A), mediante conjugação com as luzes de posição do veículo;

- Que o veículo deve apresentar nível de ruído interno inferior a 85 dB(A) em qualquer regime de rotação. A medição deve estar em conformidade com a norma ABNT NBR 15570 e suas atualizações, com o veículo parado, na condição de rotação máxima do motor, a 75% dessa rotação e em condição de marcha lenta;

* Anexar relatório de ensaio.

- A conformidade do projeto técnico, quanto ao nível de ruído externo;

d) Cor:

- A conformidade da cor “Amarelo Escolar”, pintada em sistema poliuretano bi componente, com espessura da camada seca mínima de 60 µm;

* Anexar relatório de ensaio.

e) Saídas de Emergência:

- Que as saídas de emergência devem permitir uma rápida e segura desocupação à totalidade de estudantes e ao condutor, em situações de emergência, abalroamento ou capotamento do veículo;

- Que a abertura da saída de emergência deve permitir sua ativação, ainda que a estrutura do veículo tenha sofrido deformações;

- Que quando forem utilizadas alavancas para abertura das janelas de emergência, deve ser instalada uma alavanca em cada extremidade da janela de emergência, que necessite de esforço máximo de 300N para seu acionamento;

* Anexar relatório de ensaio.

- Que as janelas de emergência devem estar dotadas de mecanismos de abertura do tipo ejetável, basculante, ou outro sistema que atenda as especificações do item 26.1 da norma ABNT NBR 15570 e suas atualizações;

f) Projeto Técnico:

- A conformidade do projeto técnico quanto à previsão da instalação de sistema de monitoramento interno;

- A conformidade do projeto técnico quanto à resistência estrutural referente aos capotamentos e aos abalroamentos e outras resistências, de acordo com o Anexo III da Resolução Contran nº 959/2022 e suas atualizações;

- A conformidade do projeto técnico com a Resolução Contran nº 959/2022 e suas atualizações, referente à estrutura da carroçaria e do chassi;

- A conformidade do projeto técnico com a operação em zonas rurais, em vias sem pavimentação, terrenos acidentados e irregulares, com a presença constante de buracos, alagados, lama e poeira, ou seja, sob condições severas de operação;

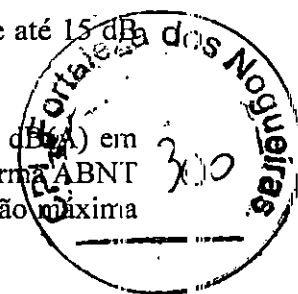

- A conformidade do projeto técnico com todas as exigências do Capítulo XIII do CTB e das Resoluções Contran e Portarias Senatran aplicáveis ao veículo e aos veículos da categoria M3;

- A conformidade do projeto técnico com o cálculo de distribuição de carga por eixo.

- A conformidade da aderência das tintas aplicadas (externas) no veículo, com a norma ABNT NBR 11003;

g) Segurança:

- Que o veículo deve ter um sistema de segurança automático e integrado que impeça o movimento do veículo enquanto as portas estiverem abertas, garantindo que o veículo esteja totalmente parado (0 km/h) para o embarque e desembarque de passageiros;

- Que o sistema deve liberar o movimento do veículo com o fechamento completo da porta de serviço, por meio de tecnologia que interprete a condição de "porta fechada";

- Que o veículo está equipado com dispositivo que inative o pedal do acelerador ajustado para velocidade de 70 km/h;

- Que o veículo deve possuir dispositivos refletivos de segurança, cujas características refletivas do material estão definidas na Resolução Contran nº 948/2022 e suas atualizações, posicionados na sua traseira e nas laterais;

- Que o cinto de segurança para o condutor e estudantes e suas ancoragens devem estar em conformidade com os requisitos da Resolução Contran nº 951/2022 e suas atualizações;

* Anexar relatório de ensaio

- cinto 3 pontas condutor

- cinto 3 pontas poltrona DPM

- cinto 2 pontas poltrona individual

- cinto 2 pontas poltrona dupla

- cinto 2 pontas poltrona tripla

- Que toda a fiação elétrica deve possuir características não propagadoras de chamas;

- Que o sistema do limpador de para-brisa deve promover varredura das áreas conforme especifica a seção 48 da norma ABNT NBR 15570 e suas atualizações;

* Anexar relatório de ensaio

- Que os materiais utilizados para revestimento interno devem possuir características de retardamento à propagação de fogo e não podem produzir farpas em caso de rupturas, devendo proporcionar ainda, isolamentos térmico e acústico;

- Que os materiais utilizados nos anteparos e painéis divisórios, quando rompidos, não produzem farpas;

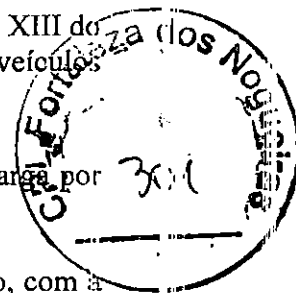

- Que todos os elementos de fixação, juntas, entre outros associados à divisória de compartimento do motor ou outra fonte de calor, devem ser resistentes ao fogo;

- Que o extintor de incêndio está em conformidade com as Resoluções Contran nº 919/2022, e suas atualizações;

- Que o desempenho e a fixação de espelhos retrovisores e/ou dispositivos de tipo câmera-monitor para visão indireta, estão em conformidade com a Resolução Contran nº 924/2022 e suas atualizações;

* Anexar relatório de ensaio

h) Conforto Térmico

- Que o sistema de ar-condicionado atende as especificações do CIT.

* Anexar relatório de ensaio.

- Que as temperaturas nas superfícies do compartimento dos estudantes e posto de comando não podem ser superiores a 43° C, medidas a uma distância radial de 50 mm das superfícies, nos pontos mais críticos das seguintes regiões: motor, sistema de exaustão do motor, sistema de transmissão, piso e teto;

* Anexar relatório de ensaio.

- Que no posto de comando, o veículo deve apresentar Índice de Bulbo Úmido Termômetro de Globo (IBUTG) inferior a 30,5° C, medido conforme NR 15 do MTE, em qualquer condição de trabalho;

* Anexar relatório de ensaio.

- Que os dispositivos de ventilação interna devem assegurar a renovação do ar no veículo de pelo menos 8 m³/h por passageiro;

* Anexar relatório de ensaio.

- Que as laterais, teto e base da carroceria deverão ter a aplicação de mantas para isolamento térmico, com espessura mínima de 5mm, em que o material do isolante deverá ter uma condutividade térmica igual ou inferior ao valor de 0,045 W/m.K (0 °C) (anexar certificado do fornecedor).

i) Comunicação Audiovisual:

- Que o projeto de comunicação visual interna e externa no veículo, atende todos os conceitos e critérios definidos na seção 7 da norma ABNT NBR 14022 (item 7.2, subitens 7.2.1, 7.2.3, exceto 7.2.3.2, 7.2.3.3 e 7.2.3.4, subitem 7.3.2, exceto 7.3.2.3, e subitem 7.3.6, exceto 7.3.6.3) e suas atualizações;

- Que o veículo deve ser projetado para receber um sistema de carregador de dispositivo via porta USB, conforme item 3.1.6.5 e seus subitens;

* Anexar relatório de ensaio.

- Que o veículo é projetado com uma pré-disposição para instalação de sistema de internet a bordo.

j) Manual do Usuário:

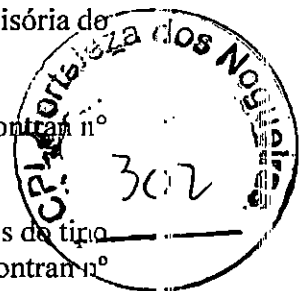

- Que para cada veículo estão sendo entregues o Manual do Usuário (obrigatoriamente em meio físico e, opcionalmente, em formato digitalizado), de acordo com a definição descrita no subitem 1.5 do CIT;

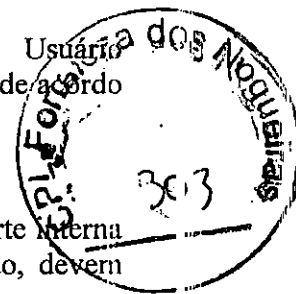

k) Outras:

- Que todos os componentes estruturais abaixo do piso, incluindo a parte interna da saia da carroçaria, quando construídas com materiais sujeitos à corrosão, devem receber tratamentos anticorrosivo e antirruído;

- Que as conexões para reboque devem suportar operação de reboque do veículo com carga máxima, em rampas não pavimentadas de até 6% de inclinação, bem como em trajetórias circulares;

- Que o projeto das poltronas deve considerar as prescrições do banco e sua ancoragem, definidas pela Resolução Contran nº959/2022 e suas atualizações, considerando o peso dos passageiros de 68 kgf para as poltronas simples, 136 kgf para as poltronas duplas e 204 kgf para as poltronas triplas;

* Anexar relatório de ensaio

- Que o sistema elétrico deve atender ao especificado na seção 5.3 da norma ABNT NBR 15570/2021 e suas atualizações;

- Que a porta de serviço deve possuir vedação com dispositivo de borracha e não permitir a entrada de água e poeira no interior do veículo;

- Que a localização, identificação e iluminação dos controles indicadores e lâmpadas-piloto devem estar de acordo com a Resolução Contran nº 758/2018 e suas atualizações;

- Que a lotação referente é de XX estudantes sentados.

Obs.: Informar a real capacidade de estudantes sentados.

Encarte B.F - Cor, Inscrição e Marcas Institucionais

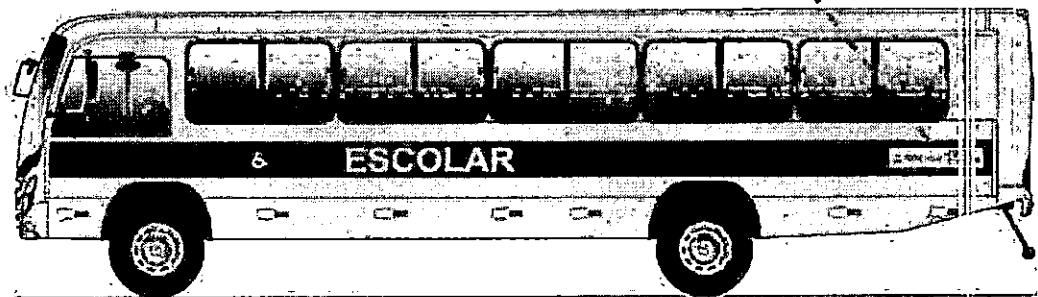
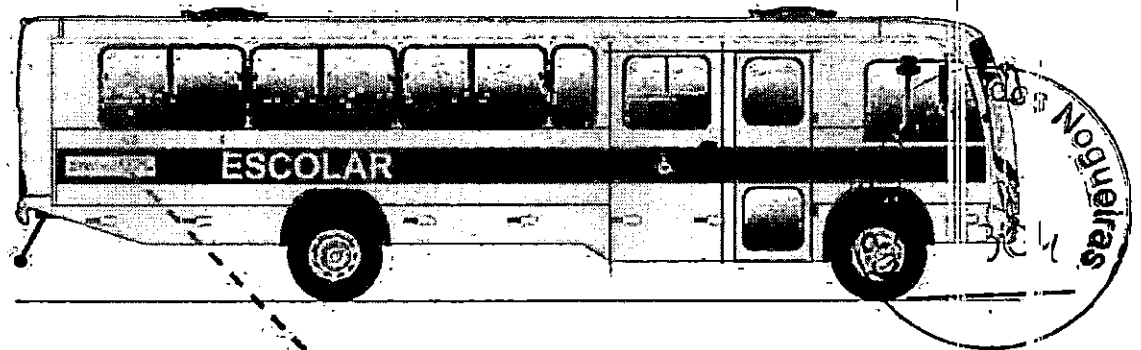

PROGRAMA
CAMINHO
DA ESCOLA

GOVERNO FEDERAL
FIDE **MINISTÉRIO DA EDUCAÇÃO** **UNIAO E RECONSTITUICAO**

 **Disque Denúncia: 0800 616161** 

* Imagens ilustrativas.

- 1) Pintura
 - a) Cor: "Amarelo Escolar".
 - b) Sistema poliuretano bi componente.
 - c) Espessura da camada seca mínima de 60µm.

2) Adesivagens

- a) Tipo: adesivo em imagem digital com aplicação de verniz de proteção sobrepondo as bordas.
- b) Local de aplicação: faixas de identificação.
- c) Posicionamento:
 - c.1) Lateral direita: parte traseira do veículos..
 - c.2) Lateral esquerda: diametralmente oposto.
 - c.3) Traseira.
 - c.4) Dianteira.

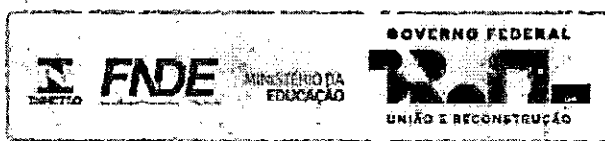

*Imagens ilustrativas.

Notas:

Dimensões (mm).

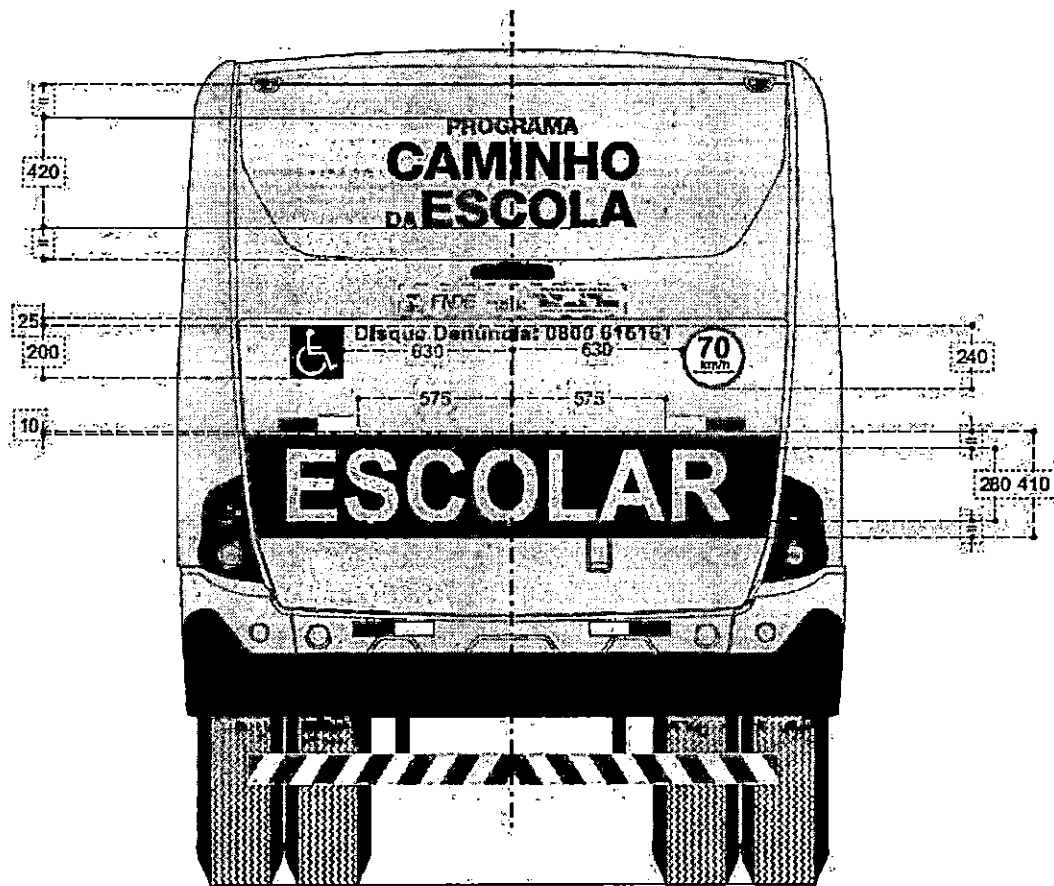

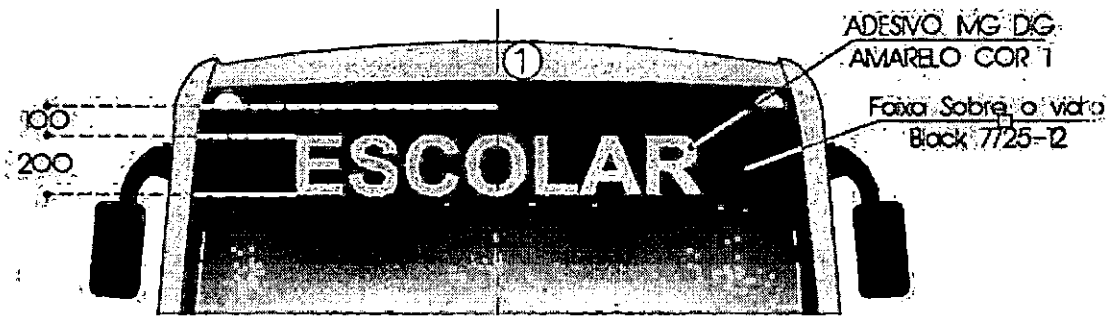
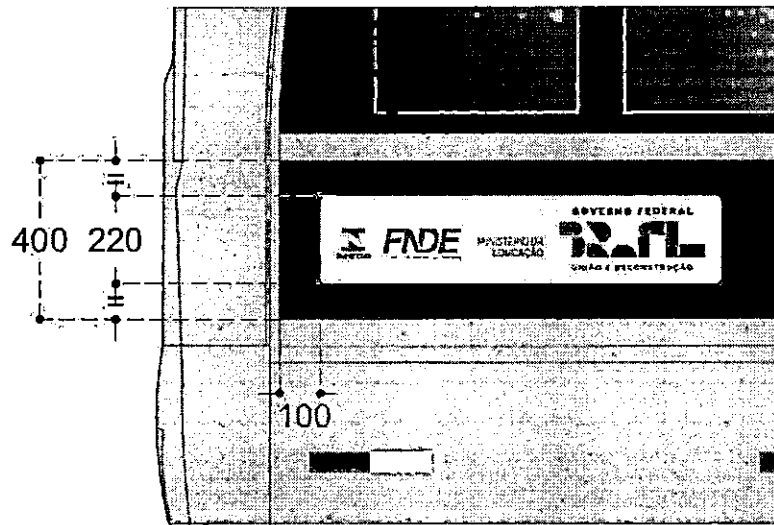

*Imagens ilustrativas.

Encarte B.G - Dispositivos Refletivos de Segurança

ORE 1 4X4

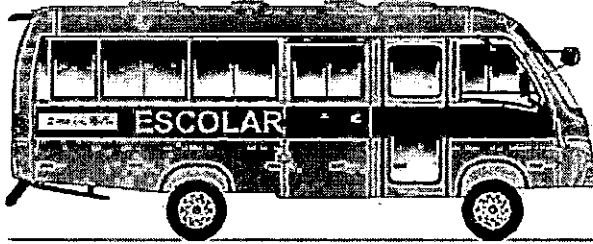

* Imagens ilustrativas.

Notas:

a) Na parte traseira dos veículos devem ser aplicadas, além dos dispositivos refletivos de segurança do para-choque, mais 02 (dois) dispositivos refletivos de segurança acima do dístico "ESCOLAR".

Encarte B.H - Deslizadores Traseiros (Passa-Balsa)

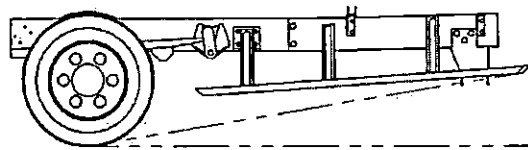
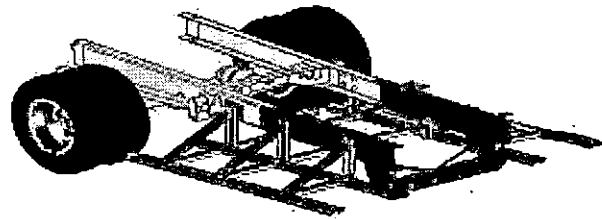

***Imagens ilustrativas.**

Encarte B.I - Identificação de Limite de Velocidade e de Disque Denúncia



*Imagens ilustrativas.

Notas:

- a) A expressão “Disque Denúncia: 0800-616161”, somente deve ser aplicada quando a aquisição do veículo se der com recursos oriundos de instrumentos firmados entre o FNDE e a Prefeitura/Estado.
- b) Adesivo de identificação de limite de velocidade: cores e dimensões - conforme legislação de trânsito (letras - preta, circunferência externa - vermelha e fundo - branco).
- c) A expressão e o adesivo devem estar protegidos com verniz.

EncarteB.J - Identificação de Assentos Preferenciais

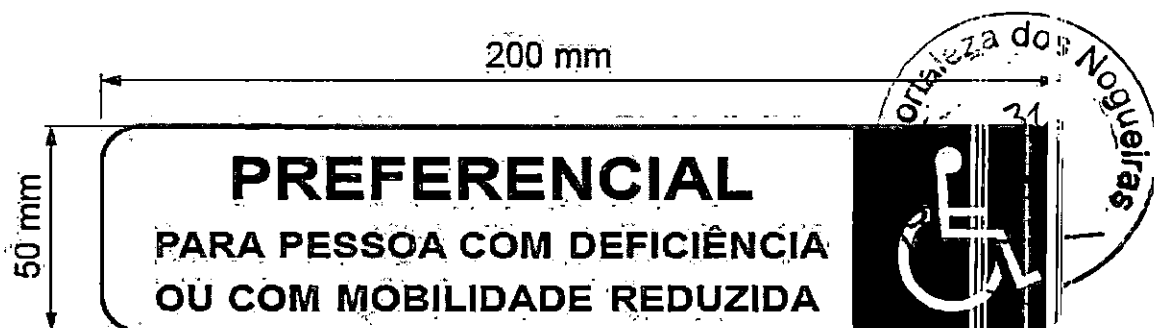

*Imagem ilustrativa.

Características:

- dimensões: 200 mm (comprimento) x 50 mm (largura);
- dimensão das letras (altura): 20 mm (palavra "Preferencial") e 10 mm (demais frases);
- fonte: tipologia helvética ou similar;
- cor das letras: branco (aplicação no vidro);
- cor do fundo: transparente (aplicação no vidro);
- cor do SIA: fundo branco e pictograma transparente (aplicação no vidro).

Adesivo deve estar em conformidade com a ABNT NBR 16558

Encarte B.K - Equipamento de Controle Operacional

Os veículos devem estar equipados com registrador instantâneo e inalterável de velocidade e tempo (cronotacógrafo) do tipo eletrônico ou digital, certificado pelo Inmetro, que permita a extração de seus dados em formato eletrônico.

O cronotacógrafo eletrônico ou digital deve permitir, no mínimo, o registro instantâneo para posterior extração das seguintes informações:

- a) data;
- b) hora, minuto;
- c) velocidade;
- d) odômetro;
- e) identificação do condutor;
- f) identificação do veículo.

O cronotacógrafo eletrônico ou digital deve possuir criptografia para proteção e confidencialidade, e ter capacidade de incorporar novos registros e armazenamento de no mínimo 07 dias ininterruptos (24h) na memória interna e utilizando um sistema que permita até 200 dias de armazenamento de dados em media externa (USB).

Nota: Deve ser evidenciado 01 (um) relatório de forma a se evidenciar as informações acima.

O armazenamento dos dados deve ser efetuado em memória interna não volátil.

Os dados armazenados devem ser exportados por meio de um dispositivo físico removível, tipo cartão de memória, pen drive, pen drive automotivo ou por transmissão de dados via Rádio Frequência (wireless).

Os dados devem ser disponibilizados em formato de arquivo eletrônico.

a) Da coleta de dados:

- Os dados armazenados pelo cronotacógrafo eletrônico ou digital devem ser exportados, quando solicitados, em formato proprietário;
- A empresa fabricante deve fornecer ao Fornecedor um sistema para visualização dos dados exportados pelo cronotacógrafo eletrônico ou digital.

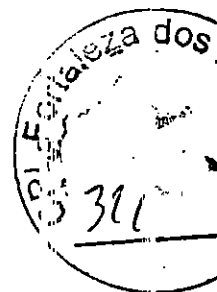

Encarte B.L - Estampa do Tecido das Poltronas

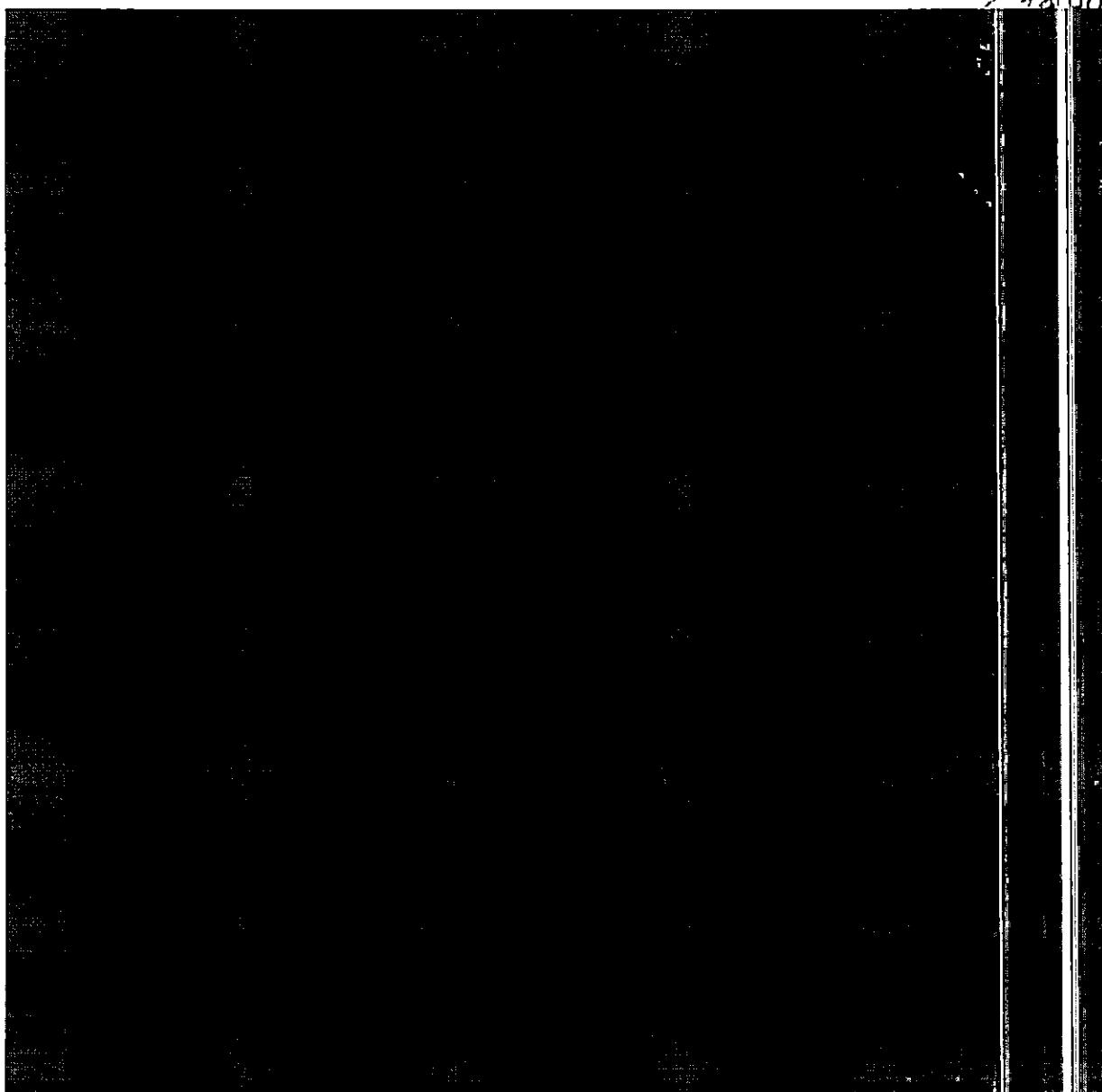

*Imagem ilustrativa.

Encarte B.M – Declaração de Ciência e Comprometimento com as Ações Corretivas e com as Regras de Comercialização do Protótipo.



Declaramos que a empresa _____, tomou ciência do Relatório de Avaliação do Protótipo – RAP do item _____ do Pregão Eletrônico nº _____/202x e se compromete a adotar todas as ações preventivas e corretivas necessárias para garantir que todos os veículos a serem produzidos em série, para atendimento às demandas dos órgãos contratantes, atenderão às especificações técnicas exigidas no edital e seus anexos, bem como em total conformidade com o protótipo aprovado.

Compromete-se ainda a não comercializar o protótipo aprovado antes do fim do 6º (sexto) mês de vigência da Ata de Registro de Preços, responsabilizando-se por deixá-lo incólume, vedada qualquer alteração de componentes no mesmo protótipo, sob sua guarda, para futuras e eventuais inspeções e verificações comparativas com o processo produtivo seriado, segundo as regras estabelecidas para a 2ª etapa do Controle de Qualidade. Para atender essa

Por fim, quando de sua comercialização, se for o caso, compromete-se a informar ao FNDE os dados do Contratante do protótipo, na forma disposta no respectivo Caderno de Informações Técnicas – CIT.

_____, ____ de _____ de 202x.

Responsável Técnico

Representante Legal

Encarte B.N – Modelo de Cronograma de Produção e Entrega

_____, ____ de _____ de _____

A empresa _____, CNPJ nº _____, beneficiária da _____ de _____, Registro de Preços nº _____ / _____, decorrente do pregão eletrônico FNDE nº _____, em cumprimento às regras de Controle de Qualidade estabelecidas no Caderno de Informações Técnicas _____, anexo ao edital, acerca da etapa de Análise da Produção (2ª etapa do Controle de Qualidade), apresentada ao Fundo Nacional de Desenvolvimento da Educação – FNDE o cronograma de produção e entrega dos veículos Ônibus Rural Escolar – ORE _____ para o período abaixo indicado:

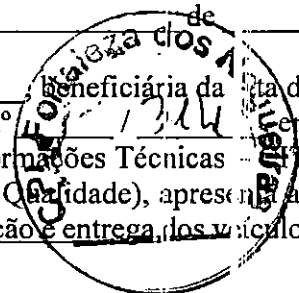

Ano:

202	202
3	4

Mês/meses:

JA N	FEV	MA R	AB R	MAI	JUN
JUL	AG O	SET	OU T	NO V	DE Z

Tabela 1: Relação dos itens em produção no período em função das entidades contratantes:

Entidade Contratante	UF	Contrato	Quantidade de cada item em produção/fornecimento* (especificar cada item/produto)			Data provável de entrega
			Produto 1	Produto 2	Produto 3	

* ajustar conforme os itens/produtos registrados pelo FNDE junto ao fornecedor.

Tabela 2: Programação da produção diária prevista para o período:

Quantidade da produção diária prevista para cada item*				
Data	Produto 1	Produto 2	Produto 3	Total

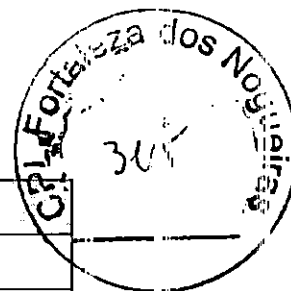

* ajustar conforme os itens/produtos registrados pelo FNDE junto ao fornecedor.

Oportunamente, registramos que o envio deste cronograma observa o prazo máximo de 5 (cinco) dias úteis após a solicitação do FNDE, na forma estabelecida no CIT.

Representante Legal da Empresa
Assinatura e Carimbo

Encarte B.O – Informativo de Comercialização do Protótipo

_____, ____ de _____ de _____

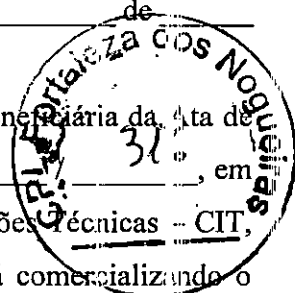

A empresa _____, CNPJ nº _____, beneficiária da Ata de Registro de Preços nº _____ / _____, decorrente do pregão eletrônico FNDE nº _____, em cumprimento às regras de Controle de Qualidade estabelecidas no Caderno de Informações Técnicas – CIT, anexo ao edital, informa ao FNDE, órgão gerenciador do registro de preços, que está comercializando o protótipo aprovado para o item _____, modelo Ônibus Rural Escolar – ORE _____, chassi _____, à entidade contratante abaixo identificada:

Entidade Contratante:	
CNPJ:	Município/UF:
Endereço:	
Solicitação SIGARP nº:	Contrato nº:

Adicionalmente, encaminhamos, em anexo, a respectiva nota fiscal de venda.

Representante Legal da Empresa
Assinatura e Carimbo

Encarte B.Q – PROCEDIMENTOS PARA ENSAIO DA MEDIÇÃO DE DESEMPENHO DO SISTEMA DE AR CONDICIONADO EM ONIBUS ESCOLAR

1-OBJETIVO

Estabelecer critérios para verificação da conformidade dos sistemas de ar condicionado que equipam os ônibus do caminho da escola em relação ao especificado no CIT.



2 - EQUIPAMENTOS NECESSÁRIOS

2.1 Sensores para medição de temperatura do tipo termopar (precisão mínima de $\pm 0,5$ °C) com sistema eletrônico para coleta de dados, armazenamento e processamento.

2.2 Termo-anemômetro para medição da velocidade/vazão do ar.

Nota: Todos os equipamentos deverão estar devidamente aferidos por laboratórios de calibração pertencentes à RBC ou por laboratórios de calibração detentores de padrões rastreados à RBC.

2.3 Área de ensaio com temperatura ambiente de no mínimo 30 °C durante todo o ensaio, podendo ser adotado condições naturais ou não para garantir tais temperaturas.

3 - REALIZAÇÃO DO ENSAIO

3.1. Distribuição dos sensores:

3.1.1. Instalar 4 (quatro) sensores nas faces externa do veículo, sendo:

- 1- Na parte frontal a meia altura
- 1- Na lateral esquerda do veículo a meia altura
- 1- Na lateral direita do veículo a meia altura
- 1- Na parte traseira do veículo a meia altura

Os sensores poderão estar afastados em no máximo 100mm da face da carroceria do veículo, mas devem estar protegido dos raios solares.

3.1.2 Instalar no mínimo 7 (sete) sensores no interior do veículo distribuídos da seguinte forma:

- 1 – Na poltrona do motorista
- 1 – Na poltrona do lado esquerdo atrás do posto do motorista
- 1 – Na poltrona lado direito anterior a porta de serviço
- 1 - Na poltrona central da fileira de poltronas do lado esquerdo
- 1 - Na poltrona central da fileira de poltronas do lado direito
- 1 - Na poltrona da última fileira, do lado esquerdo.
- 1 - Na poltrona da última fileira, do lado direito.

Posições dos sensores junto as poltronas

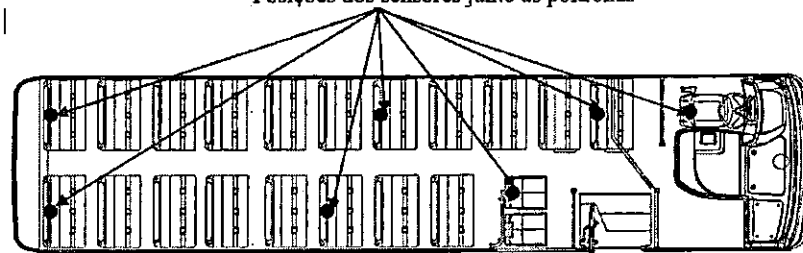

*Imagem ilustrativa.

Os sensores devem ser posicionados na parte frontal do encosto, no centro da poltrona a uma

altura de 600mm do assento, protegidos do fluxo direto das saídas de ar.

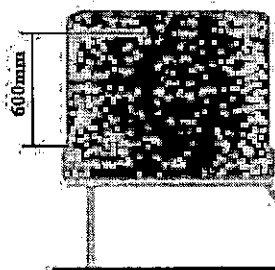

*Imagem ilustrativa.



Nota: Caso o veículo possua área reservada para acomodação da cadeira de rodas atrás do posto do motorista, posicionar o sensor na parte superior do guarda-corpo de ancoragem da cadeira, a uma altura de 1200 mm do piso.

3.2. Teste Estático:

3.2.1 Ensaio de desempenho do sistema

3.2.1.1 Para início do teste a temperatura interna média deve estar igual ou superior a temperatura externa, não podendo ser inferior a 30°C e nem superior a 36°C.

3.2.1.2 O veículo deverá estar vazio, com todas as portas, janelas e escotilhas fechadas, é permitida a presença de no máximo duas pessoas no interior do veículo.

Tomar nota das leituras de todos os sensores, externos e internos.

3.2.1.3 Ligar o ar-condicionado em capacidade máxima (com velocidade máxima dos ventiladores), configurar o setpoint para a menor temperatura possível

3.2.1.4 Elevar e manter a rotação do motor do veículo entre 1500 e 1700 rpm durante 30 minutos,

3.2.1.5 Após 30 minutos de funcionamento tomar nota das leituras de todos os sensores, externos e internos.

3.2.1.7 Critério de aprovação,

Calcular a temperatura média dos sensores externos no início do ensaio;

Calcular a temperatura média dos sensores internos ao final do ensaio;

A diferença entre as medias das temperaturas interna e externa ao final do ensaio, deve ser de no mínimo 10°C para que o equipamento obtenha aprovação de eficiência para uso nos veículos;

OBS: Caso exista diferença maior que 3°C entre as leituras dos sensores internos, o ensaio deverá ser repetido para ter validade, garantindo assim maior homogeneidade na temperatura do interior do veículo;

Encarte B.R – Relatórios de Ensaios Técnicos para Ônibus Escolares

1. Os relatórios de ensaios devem ser escritos, em vernáculo, com exatidão, de forma clara, objetiva, sem ambiguidade e de acordo com as especificidades de cada método de ensaio.
 - 1.1. Os relatórios de ensaios produzidos no exterior devem ser traduzidos e juramentados.
 - 1.2. Os relatórios de ensaios traduzidos e juramentados devem conter a anuência do interessado no Brasil, que deverá assinar o documento.
 - 1.3. As amostras a serem ensaiadas devem obrigatoriamente ser de produtos destinados ao ônibus escolar.
 - 1.4. Os relatórios de ensaios devem incluir todas as informações necessárias para a interpretação dos resultados, de acordo com o método utilizado.
 - 1.5. Os relatórios devem conter os registros fotográficos apresentando a situação anterior e posterior do objeto ensaiado.
 - 1.6. Os ensaios devem ser realizados preferencialmente em laboratório acreditado pela norma ISO/IEC 17025, quando não for possível, o relatório deve atender no mínimo aos seguintes itens.
 - 1.6.1. Todos os relatórios de ensaios a serem apresentados devem conter, no mínimo:
 - 1.6.1.1. título;
 - 1.6.1.2. razão social e endereço do laboratório;
 - 1.6.1.3. local onde os ensaios foram realizados;
 - 1.6.1.4. data de realização do ensaio;
 - 1.6.1.5. identificação unívoca do relatório de ensaio;
 - 1.6.1.6. identificação em cada página que a reconheça como parte do relatório de ensaio;
 - 1.6.1.7. número da página e número total de páginas;
 - 1.6.1.8. nome e endereço do cliente;
 - 1.6.1.9. identificação do método ou norma utilizados;
 - 1.6.1.10. marca e modelo do veículo a que se refere a amostra ensaiada;
 - 1.6.1.11. descrição, condição e identificação não ambíguas da(s) amostra(s) ensaiada(s);
 - 1.6.1.12. requisitos do ensaio;
 - 1.6.1.13. resultados do ensaio, com as unidades de medida;
 - 1.6.1.14. gráficos, para os casos pertinentes;
 - 1.6.1.15. registros fotográficos e filmagens (filmagens quando não houver o testemunho);
 - 1.6.1.16. declaração de conformidade ou não-conformidade aos requisitos de ensaio; e
 - 1.6.1.17. nome, função e assinatura do técnico responsável pela emissão do relatório.
 - 1.6.2. Todos os ensaios devem ser devidamente filmados por meio de câmeras com precisão suficiente, de modo a permitir a verificação clara do evento em análise.
 - 1.6.3. Quando o relatório de ensaio contiver resultados de ensaios realizados por subcontratados,



esses resultados devem estar claramente identificados.

1.6.4. Os laboratórios de ensaios devem possuir sistema de gestão que assegure o controle e a rastreabilidade das amostras, dos resultados e dos relatórios de ensaio.

1.6.5. O fornecedor deve indicar no relatório se o mesmo possui conteúdo confidencial.

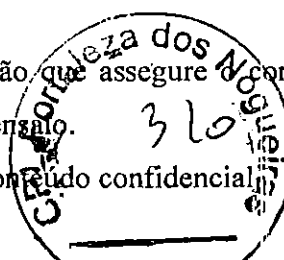

2. Relação dos relatórios de ensaios a serem apresentados:

Nº	Descrição	Norma	Emissor do relatório	Ensaio testemunho	Entrega de relatório
1	Relatório ou laudo de ensaio de durabilidade (ciclagem) do sistema de movimentação da porta de serviço (ensaio realizado no ano corrente ou anterior)	Especificação do Edital	Interno ou terceira parte		*Fase 1 da 1ª Etapa
2	Relatório de ensaio do sistema de antiesmagamento da porta de serviço, (ensaio realizado no ano corrente ou anterior)	Especificação do Edital	Interno ou terceira parte	x	**Fase 2 da 1ª Etapa
3	Relatório ou laudo de ensaio de resistência ao colete torácico (ensaio realizado no ano corrente ou anterior);	Especificação do Edital	Interno ou terceira parte		*Fase 1 da 1ª Etapa
4	Relatório de ensaio dos Dispositivos (ganchos) para reboque	Especificação do Edital	Interno ou terceira parte		*Fase 1 da 1ª Etapa
5	Relatório de ensaio do coeficiente de atrito do revestimento do piso	ABNT NBR 15570	Interno ou terceira parte		*Fase 1 da 1ª Etapa
6	Relatório ensaio iluminação interna (degraus e área externa)	Especificação do Edital	Interno ou terceira parte	x	**Fase 2 da 1ª Etapa
7	Relatório de ensaio do sinal sonoro de marcha ré com atenuador noturno	Especificação do Edital	Interno ou terceira parte	x	**Fase 2 da 1ª Etapa
8	Relatório de ensaio do ruído interno inferior a 85 dB(A)	Especificação do edital e ABNT 15570	Interno ou terceira parte	x	**Fase 2 da 1ª Etapa
9	Relatório de ensaio de resistência anti-intrusão para-choque retrátil	Resolução CONTRAN 959	Interno ou terceira parte		*Fase 1 da 1ª Etapa
10	Relatório de ensaio de ancoragem poltrona do motorista (cinto com regulador de altura)	Resolução CONTRAN 959	Interno ou terceira parte		*Fase 1 da 1ª Etapa
11	Relatório de ensaio de ancoragem poltrona individual com cinto retrátil	Resolução CONTRAN 959	Interno ou terceira parte		*Fase 1 da 1ª Etapa
12	Relatório de ensaio de ancoragem poltrona dupla com cinto retrátil	Resolução CONTRAN 959	Interno ou terceira parte		*Fase 1 da 1ª Etapa
13	Relatório de ensaio de ancoragem poltrona tripla com cinto retrátil	Resolução CONTRAN 959	Interno ou terceira parte		*Fase 1 da 1ª Etapa
14	Relatório de ensaio de ancoragem poltrona individual DPM com cinto retrátil 3 pontos	Resolução CONTRAN 959	Interno ou terceira parte		*Fase 1 da 1ª Etapa
15	Relatório de ensaio de resistência do encosto poltrona individual	Resolução CONTRAN 959	Interno ou terceira parte		*Fase 1 da 1ª Etapa

16	Relatório de ensaio de resistência do encosto poltrona dupla	Resolução CONTRAN 959	Interno ou terceira parte		*Fase 1 da 1ª Etapa
17	Relatório de ensaio de resistência do encosto poltrona tripla	Resolução CONTRAN 959	Interno ou terceira parte		*Fase 1 da 1ª Etapa 321
18	Relatório de ensaio de resistência do encosto poltrona individual - DPM	Resolução CONTRAN 959/22	Interno ou terceira parte		*Fase 1 da 1ª Etapa
19	Relatório de ensaio dos cintos de segurança para o condutor e estudantes e suas ancoragens.	Resolução CONTRAN 959/22	Interno ou terceira parte		*Fase 1 da 1ª Etapa
20	Relatório de ensaio de corrente de saída USB	Especificação do Edital	Terceira parte		*Fase 1 da 1ª Etapa
21	Relatório de ensaio de aplicação invertida caso não seja do tipo reversível.	Especificação do Edital	Terceira parte		*Fase 1 da 1ª Etapa
22	Relatório de ensaios de eficiência energética USB	Especificação do Edital	Terceira parte		*Fase 1 da 1ª Etapa
23	Relatório de ensaio de curto-circuito USB	Especificação do Edital	Terceira parte		*Fase 1 da 1ª Etapa
24	Relatório de ensaio de alimentação USB	Especificação do Edital	Terceira parte		*Fase 1 da 1ª Etapa
25	Relatório de ensaios de picos de sob tensão e sobre tensão (Load Dump)	Especificação do Edital	Terceira parte		*Fase 1 da 1ª Etapa
26	Relatório de ensaio de IP 65 resistência a água e poeira	ABNT NBR IEC 60529:2017	Terceira parte		*Fase 1 da 1ª Etapa
27	Relatório de Ensaio de Campo de Visão dos Espelhos Retrovisores	Resolução CONTRAN 924	Interno ou terceira parte	x	*Fase 1 da 1ª Etapa
28	Relatório de Ensaio de Campo de Visão câmera traseira	Resolução CONTRAN 924	Interno ou terceira parte	x	*Fase 1 da 1ª Etapa
29	Relatório de ensaio de renovação de ar salão	Especificação do Edital	Interno ou terceira parte	x	*Fase 1 da 1ª Etapa
30	Relatório de ensaio do sistema de ar-condicionado	Especificação do Edital	Terceira parte	x	*Fase 1 da 1ª Etapa
31	Relatório de ensaio de temperatura nas superfícies do compartimento dos estudantes e posto de comando.	ABNT NBR 15570	Interno ou terceira parte	x	*Fase 1 da 1ª Etapa
32	Transmitância luminosa dos vidros escurecidos	CONTRAN Nº 960/2022	Terceira parte		*Fase 1 da 1ª Etapa
33	Relatório de conformidade da cor "Amarelo Escolar", pintada em sistema poliuretano bicomponente, com espessura da camada seca mínima de 60 µm;	Especificação do Edital	Interno ou terceira parte	x	**Fase 2 da 1ª Etapa
34	Relatório da força utilizada nas alavancas para abertura das janelas de emergência.	Especificação do Edital	Interno ou terceira parte	x	*Fase 1 da 1ª Etapa
35	Relatório de área de varredura do sistema do limpador de para-brisa.	ABNT NBR 15570 e suas atualizações;	Interno ou terceira parte	x	**Fase 2 da 1ª Etapa
36	Relatório de velocidade (frequências) do sistema do limpador de para-brisa.	ABNT NBR 15570 e suas atualizações;	Interno ou terceira parte	x	**Fase 2 da 1ª Etapa



37	Relatório de temperatura no posto de comando.	Especificação do Edital	Interno ou terceira parte	
38	Relatório de ensaio de "Raio de Giro"	Especificação do Edital	Interno ou terceira parte	

***Fase1 – 1ª Etapa – Análise documental**

****Fase 2 – 1ª Etapa – Inspeção do protótipo**

2.1. Emissor do relatório:

2.1.1. Interno: Relatório de ensaio realizado pelo encarregador ou fabricante do chassi

2.1.2. Terceira parte: o laboratório que realiza o ensaio não possui interesse no produto, ou seja, Relatório de ensaio realizado por laboratório especializado, sem vínculo com o encarregador, fabricante do chassi ou do componente a ser testado.

2.2. Ensaio testemunhado: O ensaio deve ser repetido na presença a equipe designada pelo FNDE na ocasião da homologação do veículo protótipo.

2.3. Ensaio realizado baseado em normativa anterior a vigente, poderá ser aceito, desde que comprovado por meio de laudo técnico de equivalência emitido pelo engenheiro responsável, indicando que os requisitos técnicos do ensaio sejam iguais ou superiores ao da norma vigente.



CADERNO DE INFORMAÇÕES TÉCNICAS

ÔNIBUS RURAL ESCOLAR – ORE 1

ÔNIBUS RURAL ESCOLAR – ORE 2

ÔNIBUS RURAL ESCOLAR – ORE 3



SUMÁRIO

1. DAS DEFINIÇÕES.....	02
2. DOS DOCUMENTOS DE REFERÊNCIA E COMPLEMENTARES.....	02
3. DAS ESPECIFICAÇÕES TÉCNICAS.....	05
4. DAS CONDIÇÕES GERAIS.....	40

ENCARTES

Encarte B.A - Termo de Garantia.

Encarte B.B - Cronograma de entrega para grandes lotes.

Encarte B.C - Planilha de Quilometragem Admitida na Entrega.

Encarte B.D - Ficha de Inspeção e Aceitação dos veículos.

Encarte B.E - Requisitos para apresentação das declarações das especificações técnicas / valores presentes no veículo.

Encarte B.F - Cor, Inscrição e Marcas Institucionais.

Encarte B.G - Dispositivos Refletivos de Segurança.

Encarte B.H - Deslizadores Traseiros (Passa-Balsa).

Encarte B.I - Identificação de Limite de Velocidade e de Disque Denúncia.

Encarte B.J - Identificação de Assentos Preferenciais.

Encarte B.K - Equipamento de Controle Operacional.

Encarte B.L - Estampa do Tecido das Poltronas.

Encarte B.M – Declaração de Ciência e Comprometimento com as Ações Corretivas e com as Regras de Comercialização do Protótipo.

Encarte B.N – Modelo de Cronograma de Produção e Entrega

Encarte B.O – Informativo de Comercialização do Protótipo

Encarte B.P – Procedimentos para Ensaio da Medição de Desempenho do Sistema de Ar-Condicionado em Ônibus Escolar.

1. DAS DEFINIÇÕES

1.1. **Ônibus Rural Escolar (ORE):** Para fins de entendimentos deste Caderno de Informações Técnicas, considera-se veículo ORE:

1.1.1. **Categoria M3:** Tipo ônibus projetados e construídos para o transporte de passageiros que tenham mais que oito assentos, além do assento do motorista, com Peso Bruto Total superior a 5,0 (cinco) toneladas.

1.2. **Tipo:**

1.2.1. **Ônibus Rural Escolar - ORE:** ônibus adequado ao transporte de estudantes do ensino básico na zona rural, indicado para uso em vias pavimentadas e não pavimentadas que estão em condições precárias de trafegabilidade, equipado com dispositivo para transposição de fronteira, do tipo poltrona móvel (DPM), para embarque e desembarque de estudantes com deficiência, ou com mobilidade reduzida, que permita realizar o deslocamento de uma, ou mais poltronas, do salão de passageiros, do exterior do veículo, ao nível do piso interno, especificado conforme item 1.3.

1.3. **Classificação:** Os veículos serão classificados conforme Tabela 1:

Tabela 1: Classificação dos veículos

Classificação	Tipo	Comprimento máximo (mm)	Tolerância comprimento	Capacidade mínima tanque combustível (l)	Lotação (Capacidade mínima de passageiros)	*Capacidade mínima de carga útil líquida (kg)
PEQUENO	ORE 1	7.500	2%	100	29 + condutor	2.040
MÉDIO	ORE 2	9.500	2%	140	44 + condutor	3.060
GRANDE	ORE 3	11.000	2%	200	59 + condutor	4.080

*Fonte: ABNT NBR 16558, itens 5.1.4, 5.1.6, ABNT NBR 15570, item 6.3.1.

1.4. **Trajeto de entrega:** percurso em quilômetros (km), percorrido pelos ônibus rurais escolares, do endereço comercial do Contratado (local de produção) até o endereço comercial do Contratante (local de entrega), conforme disposto no **Encarte B.C deste CIT**, verificadas as estimativas para distribuição regional (**Encarte B.B deste CIT**).

1.5. **Manual do Usuário:**

Deverá constar 1 (uma) unidade impressa e colorida do manual do usuário dentro do porta-luvas de cada veículo, contendo, no mínimo, os seguintes pontos de instrução de operação, manutenção e localização dos sistemas:

- DPM - Dispositivo de Poltrona Móvel;
- PEV – Plataforma Elevatória Veicular (ONUREA Piso Alto);
- Saídas de emergência;
- Sistema de Ar-Condicionado;
- Alertas e sistema de regeneração do sistema de conversão catalítica (EURO VI);
- Caixa de fusíveis, fusíveis e chave geral;
- Teclas do painel, luzes-espia e de advertência;
- Faróis;
- Estepe, macaco, chave de rodas e ferramentas;
- Cronotacógrafo;
- Extintores;
- Operação e partida do veículo com as portas fechadas;
- Fixação da cadeira de rodas no box;
- Fixação da cadeira de rodas fechada no veículo;
- Sistema de suspensão (ONUREA PISO BAIXO);
- Capacidade dos reservatórios do veículo (óleo, combustível, ARLA 32, sistema de arrefecimento, sistema do limpador do para-brisa;
- Qualquer outro equipamento/material/sistema exigido por força de legislação específica.

1.5.1 O conjunto composto pelos seguintes documentos deverá ser disponibilizado integralmente, em meio virtual, para acesso pela internet, por meio de QR Code ou link estampado no manual do usuário impresso ou em local de fácil visualização pelo condutor, no interior do veículo: manual do chassi, manual da carroçaria, manual do cronotacógrafo, manual com dispositivo do tipo poltrona móvel (DPM), manual da plataforma elevatória veicular (PEV) (quando equipado com esta), manual do ar-condicionado e manuais dos equipamentos e acessórios complementares, todos coloridos e em português.

2. DOS DOCUMENTOS DE REFERÊNCIA E COMPLEMENTARES

2.1. Para a fabricação, montagem e comercialização dos ônibus rurais escolares, objeto do presente CIT, é obrigatória a observação das referências dispostas em normas técnicas e legislações de trânsito e ambiental vigentes diretamente relacionadas ao objeto, conforme subitem a seguir, sob pena de não conformidade.

2.1.1. Lei nº 9.503/1977, que institui o Código de Trânsito Brasileiro (CTB), e suas atualizações.

2.1.2. Resolução Contrans abaixo, e suas atualizações:

Nº 758/2018 Estabelece requisitos de localização, identificação e iluminação dos controles indicadores e lâmpadas piloto dos veículos automotores e elétricos.

Nº 912/2022 Estabelece os equipamentos obrigatórios para a frota de veículos em circulação e dá outras providências;

Nº 915/2022 Dispõe sobre os procedimentos para avaliação dos sistemas de freios de veículos e sobre a obrigatoriedade do uso do sistema antitravamento das rodas (ABS) e/ou frenagem combinada das rodas (CBS).

Nº 919/2022 Estabelece as especificações para os extintores de incêndio de instalação obrigatória ou facultativa nos veículos automotores.

Nº 924/2022 Retificação. - Consolida normas sobre a utilização obrigatória de espelhos retrovisores, equipamento do tipo câmera-monitor ou outro dispositivo equivalente, nos veículos destinados ao transporte coletivo de escolares.

Nº 936/2022 Dispõe sobre a obrigatoriedade da instalação de dispositivo de aviso de não afivelamento dos cintos de segurança.

Nº 938/2022 Dispõe sobre requisitos técnicos mínimos do registrador instantâneo e inalterável de velocidade e tempo (cronotacógrafo).

Nº 948/2022 Estabelece os requisitos técnicos para o emprego de película retrorrefletiva em veículos.

Nº 951/2022 Estabelece os requisitos de instalação e os procedimentos de ensaios de cintos de segurança, ancoragem e apoios de cabeça dos veículos automotores.

Nº 952/2022 Estabelece as especificações técnicas para a fabricação e a instalação de para-choques traseiros nos veículos de fabricação nacional ou importados das categorias N2, N3, O3 e O4.

Nº 959/2022 Estabelece os requisitos de segurança para veículos de transporte de passageiros tipos micro-ônibus e ônibus, categoria M3, de fabricação nacional e importados.

Nº 960/2022 Dispõe sobre os requisitos de segurança de vidros, a visibilidade para fins de circulação, o uso de vidros em veículos blindados e o uso de medidores de transmitância luminosa.

Nº 966/2022 Dispõe sobre os requisitos técnicos dos espelhos retrovisores de veículos.

Nº 970/2022 Dispõe sobre as características e especificações técnicas dos sistemas de sinalização, de iluminação e seus dispositivos, bem como sobre o uso de lanternas especiais em veículos.

2.1.3. Portaria DENATRAN/SENATRAN abaixo, e suas atualizações:

- Nº 190/2009, *Estabelece o procedimento para a concessão do código de marca/modelo/versão de veículos do Registro Nacional de Veículos Automotores - Renavam.*
- Nº 990/2022, *Estabelece o procedimento para homologação de veículos e equipamentos veiculares, concessão do código de marca/modelo/versão de veículos ao Registro Nacional de Veículos Automotores e emissão do Certificado de Adequação à Legislação de Trânsito, para efeito de pré-cadastro, registro e licenciamento no Sistema Nacional de Trânsito*

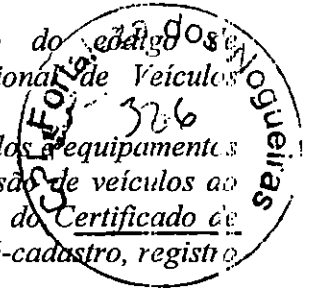

2.1.4. Normas ABNT abaixo, e suas atualizações:

ABNT NBR 11003:2010 Tintas — Determinação da aderência

ABNT NBR 14022:2011 Acessibilidade em veículos de características urbanas para transporte coletivo de passageiros;

ABNT NBR 15570:2021 Fabricação de veículos acessíveis de categoria M3 com características urbanas para transporte coletivo de passageiros - Especificações técnicas.

NBR 7337:2014 Veículos rodoviários automotores - Cintos de segurança - Requisitos e ensaios

ABNT NBR 9491:2015 Vidros de segurança para veículos rodoviários - Requisitos

ABNT NBR 10966 Veículos rodoviários automotores - Sistema de freio.

ABNT NBR 6091:2015 Veículos rodoviários automotores - Ancoragens de cintos de segurança, sistema de ancoragem ISOFIX e ancoragem do tirante superior ISOFIX - Localização e resistência à tração

ABNT NBR 15646:2016 Acessibilidade - Plataforma elevatória veicular e rampa de acesso veicular para acessibilidade de pessoas com deficiência ou mobilidade reduzida, em veículo de transporte de passageiros de categorias M1, M2 e M3 - Requisitos.

ABNT NBR 16558:2017 Fabricação de veículos acessíveis de categorias M2 e M3 para transporte escolar em áreas urbanas - Especificações técnicas.

ABNT NBR 5426:1989 Planos de amostragem e procedimentos na inspeção por atributos.

ABNT NBR 9714:2000 Veículo rodoviário automotor - Ruído emitido na condição parada

ABNT NBR 13776:2021 Veículos rodoviários automotores, seus rebocados e combinados - Classificação

ABNT NBR ISO 1585 Veículos rodoviários - Código de ensaio de motores - Potência líquida efetiva

ABNT NBR ISO 1176 Veículos rodoviários automotores - Massas - Vocabulário e códigos

2.1.5. Resoluções Conselho Nacional de Metrologia, Normalização e Qualidade Industrial abaixo, e suas atualizações:

Conmetro nº 06/2008 Dispõe sobre a vinculação da norma ABNT NBR 15570:2008 - Especificações Técnicas para Fabricação de Veículos com Características Urbanas para Transporte Coletivo de Passageiros ao Decreto nº 5.296/2004 e sobre a revogação da Resolução Conmetro nº 01/1993.

Conmetro nº 01/2009 Dispõe sobre o prazo de vigência dos subitens relacionados no Parágrafo Primeiro da Resolução Conmetro nº 06/2008, que vinculou a norma ABNT NBR 15570:2008 - Especificações Técnicas para Fabricação de Veículos com Características Urbanas para Transporte Coletivo de Passageiros ao Decreto nº 5.296/2004 e sobre a revogação da Resolução Conmetro nº 01/93.

2.1.6. Resoluções Conselho Nacional de Meio Ambiente – Conama abaixo e suas atualizações:

Conama nº 272/2000 Dispõe sobre os limites máximos de ruído para os veículos nacionais e importados em aceleração, exceto motocicletas, motonetas, ciclomotores e veículos assemelhados.

Conama nº 490/2018 Estabelece a Fase PROCONVE P8 de exigências do Programa de Controle da Poluição do Ar por Veículos Automotores - PROCONVE para o controle das emissões de gases poluentes e de ruído para veículos automotores pesados novos de uso rodoviário e dá outras providências

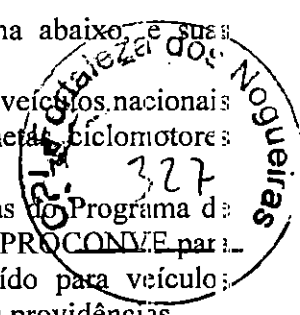

2.1.7. Norma Regulamentadora - NR 15/1978 do Ministério do Trabalho e do Emprego e suas atualizações.

2.1.8. Portarias INMETRO abaixo, e suas atualizações:

Nº 36/2021 Aprova o Regulamento Técnico da Qualidade e os Requisitos de Avaliação da Conformidade para Dispositivos para Transposição de Fronteira – Consolidado.

Nº 213/2021 Aprova os Requisitos de Avaliação da Conformidade para Agente Redutor Líquido de NOx Automotivo - ARLA 32 - Consolidado.

Nº 379/2021 Aprova o Regulamento Técnico da Qualidade e os Requisitos de Avaliação da Conformidade para Pneus Novos - Consolidado.

Nº 481/2021 Aprova o Regulamento Técnico Metrológico consolidado para cronotacógrafos

Nº 501/2021 Aprova os Requisitos de Avaliação da Conformidade para Rodas Automotivas - Consolidado.

Nº 91/2022 Aprova o Regulamento Técnico Metrológico consolidado para a execução das atividades materiais e acessórias que subsidiam as verificações subsequentes de cronotacógrafos.

Nº 108/2022 Aprova os Requisitos de Avaliação da Conformidade para Extintores de Incêndio - Consolidado.

Nº 145/2022 Aprova os Regulamentos Técnicos da Qualidade e os Requisitos de Avaliação da Conformidade para Componentes Automotivos – Consolidado.

2.1.9. Demais Resoluções e Portarias aplicáveis aos veículos para transporte coletivo de estudantes, publicadas pelo: Contran, Conama, Denatran, Senatran, Ibama e Inmetro:

3. DAS ESPECIFICAÇÕES TÉCNICAS

3.1. Sistemas e Componentes

3.1.1. Chassi

3.1.1.1. Plataforma (estrutura)

3.1.1.1.1. A plataforma deve ser constituída por longarinas e reforçada com travessas.

3.1.1.1.2. O balanço dianteiro não deve ser superior a 1.600 mm.

3.1.1.1.3. A plataforma deve permitir ângulos mínimos de entrada e de saída de rampa (Figura 1), conforme apresentado na Tabela 2, considerando os ônibus com suas massas em ordem de marcha, e a norma ABNT NBR ISO 1176 e suas atualizações:

Tabela 2: Ângulo Mínimos de entrada e saída de rampa dos veículos.

Tipo	Ângulo de Entrada (AE)	Ângulo de Saída (AS)	Tolerância (AS)
------	------------------------	----------------------	-----------------

ORE 1	22,0°	18,0°	-1,0°
ORE 2	25,0°	20,0°	-3,0°
ORE 3	25,0°	20,0°	-3,0°

Fonte: Programa Caminho da Escola



Figura 1 - Imagem ilustrativa.

3.1.1.2. Trem de Força

3.1.1.2.1. O motor deve ser dotado de gerenciamento eletrônico de injeção, estar posicionado na parte dianteira da plataforma, com sistema de refrigeração adequado com robustez para operações rurais, possuir proteção metálica frontal e inferior para o radiador e inferior para o cárter, com resistência compatível para garantir as suas integridades quanto aos possíveis impactos, e com orifícios para minimizar o acúmulo de resíduos (Figura 2). As proteções não devem ser consideradas para medição do ângulo de entrada.

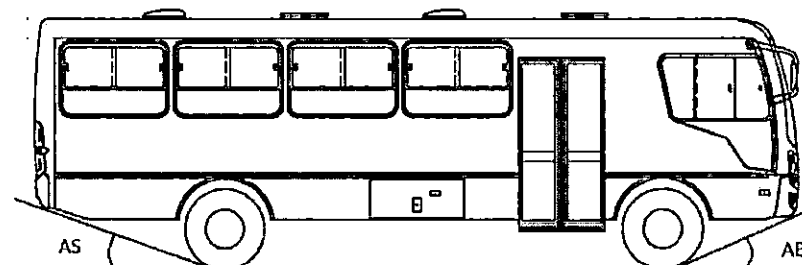
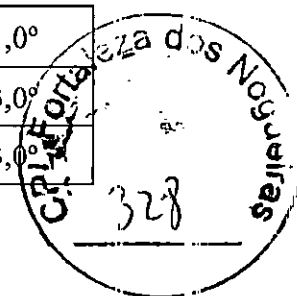

Figura 2 - Imagem ilustrativa.

3.1.1.2.2. O motor deve possuir potências e torques mínimos, conforme valores descritos na Tabela 3 (tolerância de -5%).

Tabela 3: Potência e torque mínimos dos veículos

Tipo	Potência Mínima (Kw)	Torque Mínimo (Nm)
ORE 1	110	450
ORE 2	115	600
ORE 3	130	660

Fonte: Programa Caminho da Escola

3.1.1.2.3. As medições da potência e do torque devem estar em conformidade com as determinações da norma ABNT NBR ISO 1585 e suas atualizações.

3.1.1.2.4. Deve ser equipado com dispositivo de bloqueio de ignição com marcha engatada.

3.1.1.2.5. Deve ser equipado com dispositivo que inative o pedal de acelerado ajustado para velocidade de 70 km/h.

3.1.1.2.6. O bocal de saída do sistema de exaustão do motor deve estar localizado na traseira, inclinado para baixo (20° a 25° em relação ao plano horizontal), com a tubulação em posição horizontal, posicionado acima da linha da passa balsa.

3.1.1.2.7. A transmissão pode ser manual e sincronizada, ou automática, ou automatizada.

3.1.1.2.8. Haverá, no Termo de Referência, um item específico para cada tipo de transmissão, indicando o quantitativo a ser licitado.

3.1.1.2.9. A embreagem deve ter acionamento hidráulico ou pneumático nos itens com transmissão manual e sincronizada.

3.1.1.2.10. O eixo traseiro motriz deve ter rodados duplos, com diferencial equipado com dispositivo de bloqueio.

3.1.1.2.11 O acionamento do dispositivo de bloqueio do diferencial traseiro deve ser automático, a fim de preservar o sistema, sem intervenção do condutor.

3.1.1.3. Sistema de Direção

3.1.1.3.1. O sistema de direção deve possuir assistência hidráulica ou elétrica.

3.1.1.4. Sistema de Suspensão e de Rodagem (Rodas e Pneus)

3.1.1.4.1. Deve ser equipado com 02 (dois) eixos, sendo: 01 (um) dianteiro direcional, não-trativo e 01(um) um traseiro, trativo.

3.1.1.4.2. Deve possuir suspensão metálica, com molas do tipo trapezoidal semielíptica ou parabólica na dianteira e traseira do veículo com altura e resistência adequadas e justificadas para operação em zonas rurais. Na hipótese do tipo de molas parabólica só se admitir com fixação por parafusos nas extremidades e grampos na parte central, por apresentar maior robustez e ser de fácil manutenção.

3.1.1.4.3. Deve ser equipado com 7 (sete) rodas estampadas em aço e seus respectivos pneus conforme registrado na Tabela 4, sendo 1 (um) conjunto sobressalente (estepe) e ambos (rodas e pneus) devem ser de fabricação corrente com a devida certificação compulsória e registro junto ao Inmetro.

Tabela 4: Pneus dos veículos.

Tipo	Largura do Aro (pol)	Diâmetro do Aro (pol)
ORE 1	6,00	17,5
ORE 2	6,75	17,5
ORE 3	7,5	22,5

Fonte: Programa Caminho da Escola

3.1.1.4.4. As rodas devem ser pintadas na cor alumínio ou tonalidades próximas.

3.1.1.4.5. As rodas que não tenham os parafusos posicionados no lado de dentro (*offset* negativo), deverão ser equipadas com protetor de roda, em formato de calota única, ou conter protetor individual para cada porca e parafuso, permitindo a preservação dos parafusos de fixação.

3.1.1.4.6. Deve ser equipado, com pneus radiais, sem câmara, de uso misto, opcional entre as marcações (MS, M+S ou M&S), adequados a trajetos de curtas e médias distâncias em

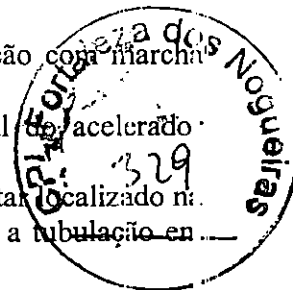

estradas de terra e de asfalto, com exposição a condições severas de operação tais como: pedras, buracos, lama, irregularidades e má conservação.

3.1.1.4.7. Os pneus radiais mistos do veículo obedecerão a banda de sua rodagem, no eixo dianteiro deve ser equipado com pneus do tipo direcional e no traseiro com os tipos direcional ou trativo. (Figura 3).



Figura 3 - Imagem ilustrativa (modelo pneu direcional)

3.1.1.4.8. Os pneus devem possuir a devida certificação compulsória e registro junto ao Inmetro.

3.1.1.4.9. Os pneus devem possuir as medidas e possuírem a aplicação conforme Tabela 5 a seguir:

Tabela 5: Aplicação e medidas dos Pneus dos veículos.

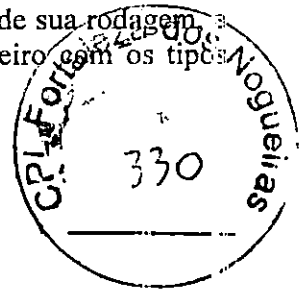
Tipo	Medidas	Aplicação			
		Tipo de uso	Modelo	Dianteiro	Traseiro
ORE 1	215/75 R17.5	MS, M+S ou M&S	Radial sem câmara	Direcional	Direcional ou Trativo
ORE 2	235/75 R17.5	MS, M+S ou M&S	Radial sem câmara	Direcional	Direcional ou Trativo
ORE 3	275/80 R22.5	MS, M+S ou M&S	Radial sem câmara	Direcional	Direcional ou Trativo

Fonte: Programa Caminho da Escola

3.1.1.4.10. Os pneus destinados ao conjunto sobressalente (estepe) devem seguir o aplicado ao eixo dianteiro do respectivo veículo.

3.1.1.5. Sistema Elétrico

3.1.1.5.1. Deve ser equipado com chave geral eletromagnética na caixa de baterias com comando no posto do motorista, de fácil acesso. Porém, esta deve possuir proteção quanto ao acionamento involuntário, pelo condutor. Adicionalmente, deve haver uma chave geral, com acionamento manual, posicionada no compartimento destinado às baterias.

3.1.1.5.1.1. Quando do acionamento da chave geral, não devem ser desativadas as funções do registrador eletrônico instantâneo inalterável de velocidade e tempo (cronotacógrafo), incluindo o painel de leitura do display de cristal líquido (LCD), além das luzes de emergência (pisca alerta) (**Encarte B.K deste CIT**). Todos os demais circuitos devem permanecer desligados, bem como as luzes dos interruptores e do painel de controles devem manter-se apagadas.

3.1.1.5.1.2. No caso de a chave geral ser acionada com o motor em condição de funcionamento, este deverá permanecer nesta condição, incluindo os sistemas elétricos, e até que a chave de ignição seja desligada. Após o desligamento da ignição, o motor e o sistemas elétricos não poderão voltar a funcionar até que a chave geral seja reativada.

3.1.1.5.2. O sistema elétrico deve atender ao especificado nos itens 3.3 da norma ABNT NBR 15570/2021 e suas atualizações.

3.1.1.5.3. Deve estar equipado com alternador(es) de corrente com capacidade igual ou superior a 150 Ah.

3.1.1.5.4. Deve ser equipado com sistema elétrico de 24 V DC, deve possuir 02 (duas) baterias com capacidade individual mínima de 100 Ah.

3.1.1.5.4.1. As baterias devem possuir as certificações compulsórias e registros junto ao Inmetro e estarem acondicionadas em uma única estrutura metálica devidamente iluminada e com drenagem, e o seu deslocamento deve ser de fácil operação.

3.1.1.5.4.2. Caso as baterias sejam acondicionadas em estrutura metálica com material sujeito à corrosão, deverá receber tratamento anticorrosivo.

3.1.1.6. Sistema de Freios

3.1.1.6.1. Deve ser equipado com freio de serviço pneumático, com regulagem automática do sistema de freio.

3.1.1.6.2. O freio de estacionamento deve ter acionamento pneumático.

3.1.1.6.3. Devem ser atendidos os critérios definidos na norma ABNT NBR 10966 e suas atualizações, para o método de ensaio e os requisitos mínimos para avaliação dos sistemas de freios.

3.1.1.6.4. Deve possuir sistema de freio motor com atuação no sistema de escapamento através de borboleta.

3.1.1.7. Raio de Giro

3.1.1.7.1. Os valores dos raios de giro do veículo devem obedecer aos limites de manobrabilidade (esterçamento) conforme indicado na Tabela 6. Esses valores são relativos a uma curva de 360° (Figura 4).

Tabela 6: Valores dos Raios de Giro dos veículos.

Tipo	Raios de Giro (mm)			
	Manobrabilidade			
	REEP (máximo)	REEG (máximo)	RIEG (mínimo)	ARDT (máximo)
ORE 1	12.500	11.500	1.500	1.000
ORE 2	12.500	11.500	1.500	1.000
ORE 3	14.000	12.000	5.000	1.400
Condição de Esterçamento	máximo	máximo	qualquer *	máximo

Nota: *Desde que os veículos estejam percorrendo um trajeto inscrito no REEP.

Legendas:

- REEP - raio externo entre paredes;
- REEG - raio externo entre guias;
- RIEG - raio interno entre guias;
- ARDT - avanço radial de traseira.

Fonte: Programa Caminho da Escola



Figura 4 - Imagem ilustrativa.

3.1.2. Carroçaria

3.1.2.1. Gabinete Externo

3.1.2.1.1. As tampas do bocal do tanque de combustível e do tanque do Agente Redutor Líquido de NOx Automotivo (Arla 32), quando o veículo for equipado com SCR, devem estar protegidas de poeira e lama por meio de duto flexível, interligando a carroçaria ao tanque de combustível, e deve possuir dreno. Este duto não deve interferir na operação de abertura e fechamento do bocal.

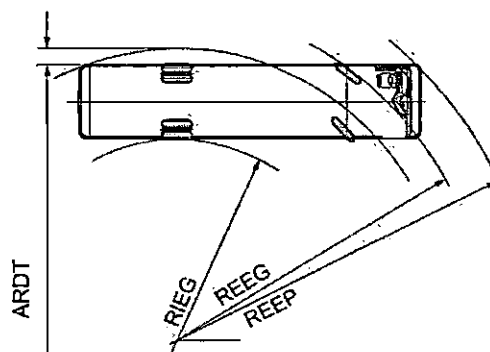
3.1.2.1.1.1. A posição do bocal do tanque de combustível deve ser colocada de forma que não dificulte a abertura da tampa do bocal e, conseqüentemente, seu abastecimento obedecendo a capacidade mínima do tanque estabelecida no item 1.3.

3.1.2.1.2. O tanque de combustível e o tanque do Arla 32 quando aplicável, devem possuir protetor metálico com resistência compatível para garantir as suas integridades quanto aos possíveis impactos, e com orifícios para minimizar o acúmulo de resíduos.

3.1.2.1.3. Todos os componentes estruturais devem receber tratamento anticorrosivo e antirruído.

3.1.2.1.4. Deve ser equipado com para-barros de borracha, com dimensões compatíveis para a retenção de impactos de resíduos.

3.1.2.2. Comprimento Total

3.1.2.2.1. O comprimento total dos veículos deve estar em conformidade com os valores estabelecidos na Tabela 7.

Tabela 7: Comprimento total dos veículos.

Tipo	Comprimento da Carroçaria (mm)	Tolerância
ORE 1	≤ 7.500	2%
ORE 2	≤ 9.500	2%
ORE 3	≤ 11.000	2%

Fonte: Programa Caminho da Escola

3.1.2.2.2. O comprimento total é a distância entre 02 (dois) planos verticais perpendiculares ao plano longitudinal médio do veículo e que tangenciam a dianteira e a traseira da carroçaria.

3.1.2.2.3. Todos os componentes do veículo, inclusive qualquer um que se projete da dianteira ou traseira (para-choques, etc.), devem estar contidos entre esses 02 (dois) planos, exceto ganchos para conexão de reboque.

3.1.2.2.4. A medida dimensional do balanço traseiro do veículo deve ser de, no máximo, 71% da medida dimensional do entre eixos.

3.1.2.3. Largura Interna

3.1.2.3.1. A largura interna dos veículos deve estar em conformidade com a especificação da Tabela 8.

Tabela 8: Largura Interna dos veículos.

Tipo	Largura Interna (mm)	Tolerância
ORE 1	2.100	+3%
ORE 2	2.300	±5%
ORE 3	2.400	±5%

Fonte: Programa Caminho da Escola



3.1.2.3.2. Havendo largura interna maior do que a definida no subitem 3.1.2.3.1, respeitadas as tolerâncias, os bancos dos estudantes devem ser aumentados no seu comprimento em valor igual a esta diferença, mantendo-se inalterada a dimensão de 300 mm de largura do corredor de circulação, conforme subitem 3.1.3.5. deste CIT.

3.1.2.4. Largura Externa

3.1.2.4.1. A largura externa máxima do veículo deve ser medida pela distância entre 02 (dois) planos paralelos ao plano longitudinal médio, e que o tangenciam em ambos os lados deste plano, esta largura deve ser de no máximo de 2.600 mm.

3.1.2.4.2. Na determinação da largura estão incluídas todas as partes do veículo, inclusive qualquer projeção lateral, como, por exemplo, para-choques, perfis, frisos laterais, cubos das rodas e aros de rodas. Estão excluídos da referência dimensional os espelhos retrovisores externos, as luzes de sinalização, os indicadores de pressão dos pneus (quando aplicados) e qualquer projeção dos degraus de escada ou de plataforma elevatória veicular, quando necessário tecnicamente.

3.1.2.5. Altura Externa

3.1.2.5.1. A altura externa máxima dos veículos entre o plano de apoio e um plano horizontal tangente à sua parte mais alta deve ser de 3.800 mm, considerando todos os componentes fixos entre estes 02 (dois) planos.

3.1.2.6. Para-Choque

3.1.2.6.1. Deve ser equipado, em cada extremidade, com para-choque do tipo envolvente, devidamente reforçado na parte interna para absorver impactos, com extremidades curvas ou anguladas, com as faces inferiores alinhadas com as faces inferiores das saias das carroçarias.

3.1.2.6.2. A altura máxima dos para-choques deve ser obtida entre o plano da face inferior, do seu ponto central ao plano de apoio das rodas, estando o veículo com sua massa em ordem de marcha, conforme disposto na norma ABNT NBR ISO 1176 e suas atualizações.

3.1.2.6.3. A altura máxima do para-choque traseiro retrátil em relação ao plano de apoio das rodas é de 400 mm.

3.1.2.6.4. Devem ser instalados no para-choque traseiro, sensores de aproximação conjugado com o acionamento da marcha ré.

3.1.2.6.5. Para atender a especificação do ângulo mínimo de saída o veículo pode contar com para-choque traseiro retrátil (Figura 5).



Figura 5 - Imagem ilustrativa.



3.1.2.6.6. No para-choque traseiro retrátil devem ser aplicados dispositivos refletivos de segurança de acordo com o estabelecido no item 1.10 do Anexo I da Resolução Contran nº 952/2022.

3.1.2.6.7. O formato, posicionamento e o dimensionamento do para-choque traseiro retrátil ficam a critério do fornecedor, devendo constar no projeto técnico dos veículos e não devem ser considerados para fins de medição do ângulo de saída, devendo atender ao requerido no Anexo X da Resolução CONTRAN 959/22, independente do PBT, comprovando com o relatório de ensaio, conforme **Encarte B.Q.**

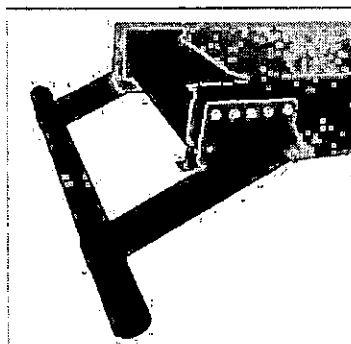
3.1.2.7. Saias

3.1.2.7.1. A altura mínima das saias laterais da carroçaria em relação ao plano de apoio às rodas, medida no centro do entre eixos, deve estar em conformidade com a Tabela 9:

Tabela 9: Saias laterais dos veículos.

Tipo	Altura mínima da Saia (mm)	Tolerância
ORE 1	500	-5%
ORE 2	550	-5%
ORE 3	600	-5%

Fonte: Programa Caminho da Escola

3.1.2.7.2. A altura da saia lateral deve ser medida no centro do entre eixos, desconsiderando as regiões da porta de serviço e da porta dedicada do DPM.

3.1.2.7.3. Na possibilidade de existirem componentes elétricos, eletrônicos ou sensores junto ao sistema de escapamento, estes devem estar devidamente protegidos, prevenindo que não sejam danificados na aplicação do veículo em condições severas.

3.1.2.7.4. Os componentes do veículo, tais como: tanque de combustível; tanque de arla; e sistema de escapamento e suas respectivas proteções metálicas não devem ultrapassar a linha da saia (tolerância de 150 mm abaixo da saia).

3.1.2.7.5. Devem ser instalados reforços internos (metálicos) nas saias dianteiras.

3.1.2.8. Sistema de Iluminação Externa e de Sinalização

3.1.2.8.1. O conjunto óptico do veículo deve ser ajustado conforme o projeto de cada fornecedor, atendendo as respectivas resoluções do Contran.

3.1.2.8.2. Deve dispor de lanternas intermitentes de luz branca, dispostas nas extremidades da parte superior dianteira e de luz vermelha dispostas nas extremidades da parte superior traseira, ativadas em conjunto com o acionamento da porta de serviço.

3.1.2.8.3. Deve ser provido de lanterna de freio elevada (brake light) instalada na máscara traseira, com seu centro geométrico sobre a linha central vertical do veículo, seu funcionamento deve ser conjugado, exclusivamente com o acionamento das luzes de freio. A intensidade de luminosidade da lanterna elevada deve garantir, no mínimo, a mesma luminosidade produzida pelas demais luzes de freio.

3.1.2.8.4. Deve ser provido de 02 (duas) lanternas de marcha ré, sendo que a intensidade de luz emitida por cada uma delas deve ser de, no máximo, 900 (novecentas) candelas em direção abaixo do plano horizontal, de acordo com a CONTRAN 970/2022.

3.1.2.8.5. Para efeito de segurança na utilização de marcha ré, deve ser incorporado um sinal de alerta com pressão sonora de 90 dB(A), sendo admitida a tolerância de + 3 dB(A), associado ao engate da marcha ré, com frequência entre 500 Hz e 3 000 Hz. A medição deve ocorrer a 1 000 mm da fonte em qualquer direção, junto à parte traseira externa do veículo e com o motor ligado.

3.1.2.8.6. Deve ser utilizado dispositivo atenuador noturno com redução de até 15 dBA (A), mediante conjugação com as luzes de posição do veículo.

3.1.2.8.7. Deve possuir, em cada lado da carroçaria, em distâncias aproximadamente iguais, lanternas na cor âmbar, agrupadas a retrorefletores, conforme previsto nas Resoluções Contran n.º 970/2022, e suas atualizações.

3.1.2.9. Comunicação Visual e Tátil

3.1.2.9.1. No projeto de comunicação visual interna e externa do veículo, devem ser atendidos todos os conceitos e critérios definidos na seção 7 da norma ABNT NBR 14022/2011 e suas atualizações.

3.1.2.9.1.1 No projeto de comunicação visual e tátil do veículo, não se aplicam os subitens 7.2.3.2, 7.2.3.3, 7.2.3.4, 7.3.2.3 e 7.3.6.3 da norma ABNT NBR 14022/2011.

3.1.2.9.2. Deve possuir 04 (quatro) SIA (Símbolo Internacional de Acesso), localizados: 01 (um) no para-brisa; 01 (um) no painel traseiro; 01 (um) na lateral direita na porta do DPM; e 01 (um) na lateral esquerda, próximo à janela do condutor.

3.1.2.9.2.1. Os SIA devem ser protegidos com verniz, exceto o aplicado no para-brisa, com espessura de camada adequada para a manutenção de suas integridades.

3.1.2.9.2.2. O SIA localizado na lateral direita na porta do (DPM) deve ser posicionado, verticalmente, na metade da medida da altura da faixa lateral e, horizontalmente, correspondendo à metade da medida da largura da porta.

3.1.2.9.2.3. O SIA localizado no para-brisa deve ser afixado, obrigatoriamente, na porção inferior direita deste.

3.1.2.9.3. Devem ser utilizadas simbologias específicas em todas as informações e orientações existentes no interior do veículo.

3.1.2.9.4. Deve ser aplicado dispositivo de sinalização tátil nas colunas e/ou balaústres próximas às poltronas preferenciais.

3.1.2.9.5. A cor externa do veículo deve ser “Amarelo Escolar” (referência da cor: 1.25Y 7/12 - Tabela de Cartelas Munsell), pintada em sistema poliuretano bicomponente, com espessura da camada seca de no mínimo 60 µm, sem prejuízo da faixa definida abaixo.

3.1.2.9.6. Na traseira e nas laterais das carroçarias, deve ser pintada, em toda a sua extensão, uma faixa horizontal com as seguintes especificações: cor preta com 400 mm ± 10 mm de altura, a meia altura da carroçaria, na qual deve ser inscrita, em letras maiúsculas, o dístico “ESCOLAR”, na tipologia Arial, com altura da letra de 280 mm ± 10 mm, na cor “Amarelo Escolar”, pintado em sistema poliuretano bicomponente, e espessura da camada seca de no mínimo 60 µm.

3.1.2.9.7. Deve ser pintada ou adesivada no vidro do para-brisa uma película na cor preta para proteção solar do condutor, com altura de 280mm ±10mm, contendo de forma centralizada o dístico “ESCOLAR”, na cor amarela, com altura da letra de 200mm ±5mm, na tipologia Arial, devendo ser legível pelo lado externo do veículo.

3.1.2.9.8. Não é permitida a instalação de caixa de vista.

3.1.2.9.9. Nas laterais direita e esquerda do veículo, no centro da altura da faixa de identificação definida no Item 3.1.2.9.6, devem ser pintadas ou adesivadas, devendo ser protegidas com verniz, as imagens do Encarte B.F deste CIT.

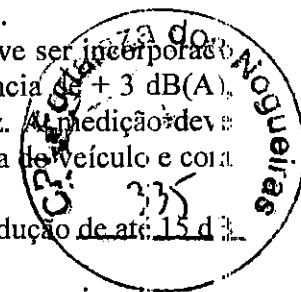

3.1.2.9.10. Excepcionalmente, por solicitação formal do FNDE, as marcas institucionais poderão ser ajustadas bem como, por solicitação formal do ente federado, poderá ser acrescida a marca institucional local.

3.1.2.9.11. Na máscara traseira do veículo, devem ser pintadas ou adesivadas as imagens do **Encarte B.F deste CIT**, devendo ser protegidas com verniz.

3.1.2.9.12. Na máscara traseira do veículo deve ser afixado um adesivo refletivo na cor preta, protegido por verniz, contendo a expressão “**Disque Denúncia: 0800 616161**”, na tipografia Arial, devendo ser protegido com verniz - **Encarte B.I deste CIT**.

3.1.2.9.13. Na máscara traseira da carroçaria, deve ser afixada uma placa de sinalização de limitação de velocidade confeccionada em adesivo refletivo, devendo ser protegida com verniz - **Encarte B.I deste CIT**.

3.1.2.9.14. Os dispositivos refletivos de segurança devem ser afixados respeitando-se os posicionamentos, equidistantes de, no mínimo, 3 (três) dispositivos ao longo da medida do entre eixos, 2 (dois) ao longo da medida do balanço traseiro, 1 (um) ao longo da medida do balanço dianteiro, e 4 (quatro) na traseira, de acordo com o estabelecido na Resolução Contran nº 959/2022, alternando os segmentos de cores (vermelho e branco), dispostos horizontalmente e distribuídos de forma uniforme, observando que as extremidades externas localizadas na traseira dos ônibus devem ser vermelhas. - **Encarte B.G deste CIT**.

3.1.2.10. Painel Traseiro

3.1.2.10.1. O painel traseiro deve ser totalmente fechado, sem área envidraçada.

3.1.2.10.2. Deve existir, no painel traseiro, compartimento com acesso externo, para a guarda do conjunto sobressalente (estepe) e dos equipamentos mínimos necessários para a sua substituição (macaco hidráulico e chave de roda), triângulo, dispositivos para rebocador, dispositivo para acionamento de emergência do DPM e ferramenta específica para retirada dos bloqueios de janela no caso de inoperância do ar-condicionado.

3.1.2.10.2.1. As ferramentas obrigatórias e demais dispositivos devem possuir sistema de fixação, rígida ou flexível, para perfeita retenção durante o deslocamento do veículo.

3.1.2.10.3. O compartimento deve possuir internamente no mínimo duas luminárias com intensidade mínima de 15 lux cada, e potência mínima de 2,5 W cada, instaladas na parte interna da tampa traseira e com acionamento conjugado a abertura da tampa, devendo possuir dispositivo do tipo lençol de borracha para proteção do para-choque durante o procedimento de operação do estepe.

3.1.2.10.4. A guarda e a retirada do estepe deverão ser executadas através da utilização de um dispositivo embarcado que possibilite a realização dessas operações por apenas 01 (uma) única pessoa.

3.1.2.11. Porta de Serviço e Degraus

3.1.2.11.1. A porta de serviço do veículo deve ser posicionada atrás do eixo dianteiro (direcional), o mais próximo possível deste, atendendo os requisitos técnicos e construtivos.

3.1.2.11.2. O vão livre mínimo para passagem deve ser conforme parâmetros da Tabela 10:

Tabela 10: Vão Livre da Porta de Serviço e Degraus dos veículos.

Tipo	Largura (mm)	Altura (mm)
ORE 1	650	1.700
ORE 2	650	1.800
ORE 3	650	1.800

Fonte: Programa Caminho da Escola

3.1.2.11.2.1. A altura deve ser verificada a partir do nível do primeiro degrau da escada ao marco superior da porta.

3.1.2.11.3. Para efeito da largura útil da porta de serviço, deve ser garantida uma altura entre 700 e 1.600 mm (tolerância de +5%), relativa ao nível do primeiro degrau, sendo que a dimensão pode ser reduzida em até 100 mm quando esta medição for feita no nível do pega-milho (Figura 6).



Figura 6 - Imagem ilustrativa.

3.1.2.11.4. A porta de serviço deve ser de folha simples, do tipo dobradiça ou sedan, o seu sistema de movimentação deve ser pneumático.

3.1.2.11.5. A folha da porta de serviço deve abrir de forma que o seu lado interno fique voltado para a área de acesso do veículo, quando for o caso. A abertura e fechamento da porta devem ser feitas na velocidade máxima de 0,33 m/s.

3.1.2.11.6. Os dispositivos de movimentação da porta de serviço não podem ser posicionados de forma a obstruir a passagem, nem colocar em risco a integridade física dos estudantes, tanto no embarque como no desembarque.

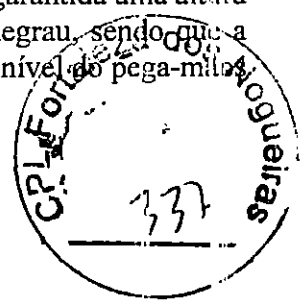
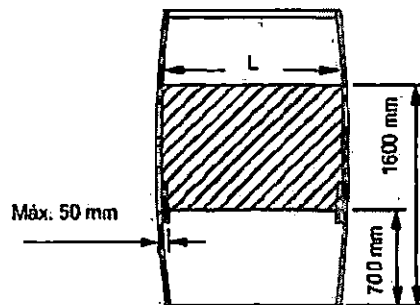
3.1.2.11.7. A porta de serviço deve conter área envidraçada em sua parte superior e inferior que corresponda a no mínimo 60% de sua área de superfície.

3.1.2.11.8. Todos os vidros utilizados devem ser de segurança, conforme disposto nas normas ABNT NBR 9491 e Resolução Contran nº 960/2022 e suas atualizações.

3.1.2.11.9. A porta de serviço deve contar com dispositivos que permitam, em caso de emergência, a abertura manual, pelo interior do veículo e pelo seu lado externo.

3.1.2.11.10. No lado interno do veículo, o mecanismo do dispositivo de emergência deve estar posicionado na coluna entre a porta de serviço e a janela dianteira direita, ao alcance dos estudantes, em uma altura máxima de 1.500 (mm) do piso, devidamente protegido para evitar o seu acionamento acidental (Figuras 7 e 8).



Figura 07 - Imagem ilustrativa.



Características

- dimensões: 85 mm (comprimento) x 55 mm (largura);
- fonte: tipologia Helvética ou similar;
- cor das letras: preto;
- cor do fundo: amarelo;
- cor dos contornos: preto

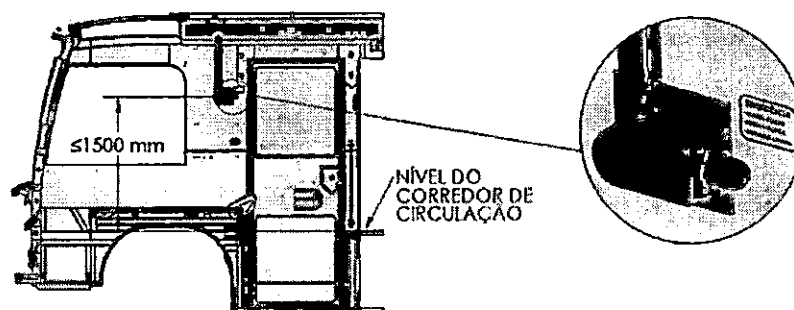
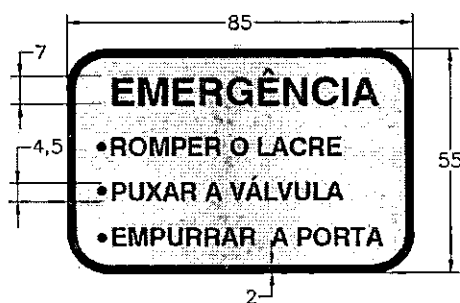

Figura 08 - Imagem ilustrativa.

3.1.2.11.10.1. O dispositivo de emergência de abertura da porta deve ser instalado de modo que sua atuação não seja permitida com o veículo em movimento.

3.1.2.11.10.2. Deve ser instalado sinal ótico e sonoro no painel de controles do posto de comando para indicar porta aberta, no caso de acionamento do dispositivo de emergência de abertura das portas, abertura decorrente de ato de vandalismo, situação técnica involuntária ou, ainda, falha no sistema de segurança da porta dedicada para DPM.

3.1.2.11.11. O procedimento de abertura e fechamento da porta de serviço do veículo deve ser feito exclusivamente pelo condutor, deve ter um sistema de segurança que não permita a abertura da porta de serviço quando em circulação.

3.1.2.11.11.1. Deve haver um sistema automático e integrado que impeça o movimento do veículo enquanto as portas estiverem abertas, garantindo que o veículo esteja totalmente parado (0 km/h) para o embarque e desembarque de passageiros.

3.1.2.11.11.2. O sistema deve liberar o movimento do veículo somente com o fechamento completo da porta de serviço, por meio de tecnologia que interprete a condição de "porta fechada". O sistema de bloqueio da porta de serviço deve também liberar o funcionamento do acelerador do veículo, somente com a porta fechada.

3.1.2.11.11.3. Para eventual situação técnica de abertura involuntária da porta ou de atuação forçada por parte de passageiros (vandalismo), com o veículo em movimento, deve haver tecnologia que desative o pedal do acelerador e/ou atue de forma gradativa para redução da velocidade até a parada total do veículo, além de haver indicação ótica e sonora no painel de controle, para alerta sobre qualquer porta aberta.

3.1.2.11.11.4. Deve constar, em um dos manuais de operação do veículo, um alerta ao motorista para que não tente arrancar com o veículo quando qualquer porta estiver aberta.

3.1.2.11.12. A porta de serviço deve possuir um sistema de segurança do tipo antiesmagamento com força máxima de 25 kgf.

3.1.2.11.12.1 Essa força deve ser verificada através de uma célula de carga com dispositivo auxiliar construído para tal. O dispositivo deve ter como característica duas chapas metálicas quadradas de 250 mm x 250 mm para contato com as superfícies avaliadas. Para evitar o dano as superfícies do veículo, o fabricante pode optar por revestir as chapas metálicas com material esponjoso ou emborrachado.

3.1.2.11.12.2 A abertura entre as chapas do dispositivo deve ser ajustada para 180 ± 50 mm ou 120 ± 10 mm, em seguida, deve-se posicionar o dispositivo aproximadamente à metade da altura da porta, alinhando o centro da célula de carga com o centro das superfícies de contato a serem avaliadas. Após, deve-se acionar o mecanismo de fechamento da porta, e por fim registrar a força máxima atingida para atuação do sistema antiesmagamento.

3.1.2.11.12.3 Os equipamentos de medição devem possuir calibração, conforme descrito

no item 5.7.3, item g) do Controle da Qualidade.

3.1.2.11.12.4 A Figura 9 apresenta um esboço de dispositivo para obtenção da força do sistema antiesmagamento:



Figura 9 - Imagem ilustrativa.

3.1.2.11.13. A porta de serviço deve possuir uma fechadura externa com chave.

3.1.2.11.14. Os apoios para embarque e desembarque devem ser na cor amarela e garantir a entrada e saída do veículo, instalados sempre no interior da carroçaria, admitindo-se fixá-los na folha da porta de serviço, desde que somente se projetem para o exterior quando estas estiverem abertas.

3.1.2.11.15. Adicionalmente, quando não existir balaústre no piso do salão imediatamente após o último degrau de acesso, devem ser instalados corrimãos inferiores (tipo bengala), no poço dos degraus, posicionados entre o piso interno e o patamar do degrau da escada, mantendo-se um vão livre mínimo de 650 mm.

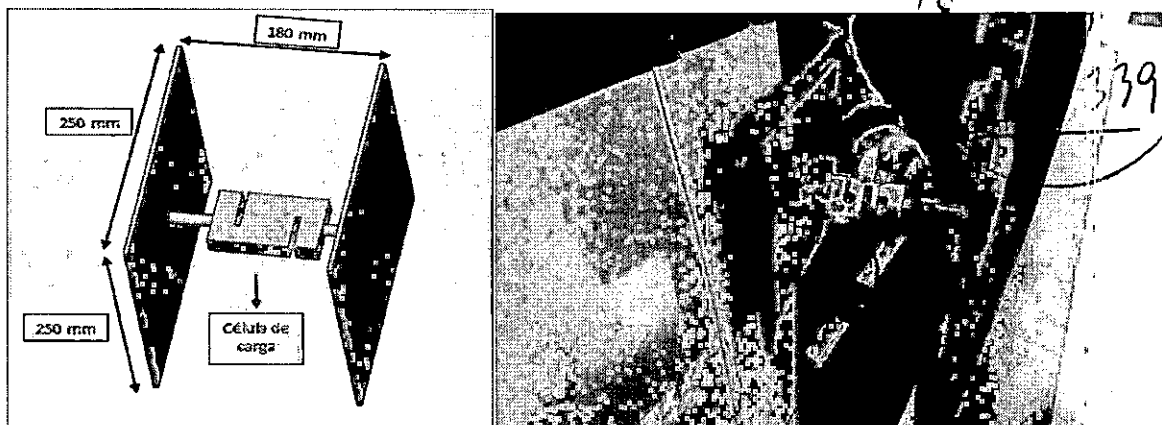
3.1.2.11.16. Os apoios de embarque não podem obstruir o acesso, nem reduzir a largura efetiva do corredor interno de circulação.

3.1.2.11.17. A porta de serviço do veículo deve possuir vedação que não permita a entrada de água e poeira no seu interior. A vedação deve ocorrer com a utilização de dispositivo do tipo borracha nas suas extremidades da porta de serviço.

3.1.2.11.18. Os procedimentos de abertura da porta de serviço pelos lados externo e interno (nos casos de emergência) devem constar no Manual do Usuário.

3.1.2.11.19 O dispositivo destinado à abertura e fechamento externo da porta de serviço só deve ser habilitado quando o freio estacionário estiver acionado.

3.1.2.11.20. As dimensões a serem observadas na construção dos degraus da escada devem ser conforme indicados na Tabela 11:

Tabela 11: Dimensões para construção dos degraus dos veículos.

Referências	Dimensões (mm)	
	Mínima	Máxima
A	-	500
B	120	350
C	250	-

Fonte: Programa Caminho da Escola

3.1.2.11.21. A escada de acesso ao veículo deve ser construída com 03 (três) degraus. Admitir-se-á, quando aplicável, 02 (dois) degraus - (Figura 10).

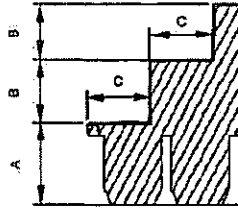

Referências:

- A = altura em relação ao solo
- B = altura do espelho do degrau.
- C = profundidade do piso do degrau

Figura 10 - Imagem ilustrativa

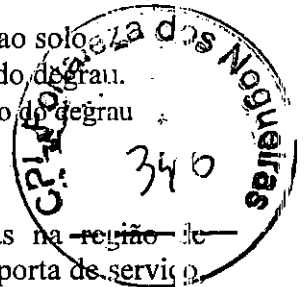

3.1.2.11.22. No mínimo 02 (duas) luminárias devem ser instaladas na região de embarque e desembarque do veículo, acionadas pelo mecanismo de abertura da porta de serviço, possibilitando a visualização da área externa do veículo. Uma luminária no alto da porta com índice de luminosidade não inferior a 30 lux, medida a 1.000 mm acima da superfície dos degraus da escada. Outra, na região do fosso dos degraus sendo direcionada para o exterior do veículo com índice de luminosidade não inferior a 30 lux, medida horizontalmente a 1.000 mm do primeiro degrau.

3.1.2.11.23. Os degraus da escada devem possuir um perfil de acabamento na cor amarela, junto as suas bordas ou arestas, com largura mínima de 10 mm.

3.1.2.11.24. A superfície de piso dos degraus deve ser do tipo “passadeira” na cor cinza escuro com espessura mínima de 1,5 mm e possuir características antiderrapantes com coeficiente de atrito estático (CAE) mínimo de 0,38, obtido conforme o Anexo A da ABNT NBR 15.570/2021.

3.1.2.11.25. No piso do primeiro degrau deve ser instalado 01 (um) dreno para escoamento de água (Figura 11), posicionado no lado adjacente da porta de serviço.



Figura 11 - Imagens ilustrativas.

3.1.2.12. Dispositivo de Poltrona Móvel (DPM)

3.1.2.12.1 DPM é o equipamento instalado no veículo para transposição de fronteira para embarque e desembarque de estudante com deficiência, ou com mobilidade reduzida, que permita realizar o deslocamento de uma, ou mais poltronas, do salão de passageiros, do exterior do veículo, ao nível do piso interno, devidamente certificado pelo Inmetro nos termos da Portaria Inmetro nº 36, de 2021, suas complementares, e demais normativos do Inmetro aplicado à transposição de fronteira.

3.1.2.12.2. Deve ser equipado com DPM, conforme disposto na norma ABNT NBR 16558 e suas atualizações, no que couber.

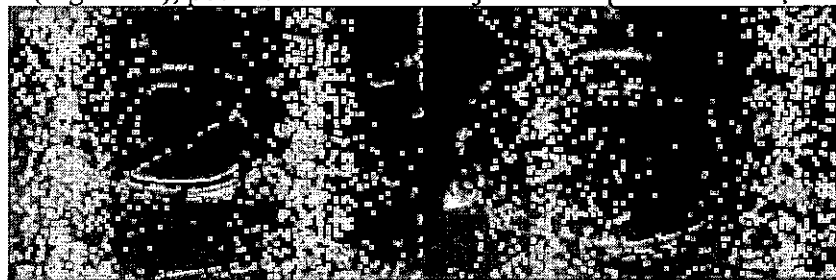
3.1.2.12.2.1. O(s) mecanismo(s) do sistema principal dos movimentos verticais, ascendentes e descendentes, da poltrona móvel do DPM não devem possuir componentes que, devido à natureza do projeto destes, possuam acabamentos superficiais e/ou elementos de retenção/vedação de fluido não compatíveis com a exposição contínua às partículas abrasivas presentes em atmosferas de ambientes rurais.

3.1.2.12.2.2. Os mecanismos, fiações e correias devem possuir proteção de modo a evitar acidentes por ocasião do seu funcionamento, obedecido seu projeto técnico.

3.1.2.12.3. A poltrona móvel deve dispor de um cinto de segurança de três pontos e um colete torácico de quatro pontos, conforme disposto na norma ABNT NBR 16558 e suas atualizações, no que couber. (Figura 12).



Figura 12 - Imagem ilustrativa



3.1.2.12.4. Deve dispor de uma porta dedicada posicionada na lateral do veículo após a porta de serviço. A porta do DPM, quando na condição de aberta, não pode obstruir o vão de acesso da porta de serviço. A abertura e fechamento da porta do DPM deve ser de acionamento manual. Deve possuir trava de segurança ou chave que impeça sua abertura acidental pelo interior do veículo, possuir vedação e proteção impedindo a entrada de água e poeira no interior do veículo.

3.1.2.12.4.1. Na porta dedicada do DPM, deve haver um sistema de segurança adicional, com trava mecânica, que garanta a condição de porta fechada e travada. O sistema deve estar em acordo com o item **3.1.2.11.11.1.**, prevendo sua atuação sempre que a porta do DPM não estiver na condição “fechada” e “travada”, garantindo assim que o sistema de trava de segurança esteja devidamente acionado para a liberação do movimento do veículo.

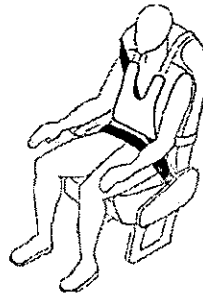
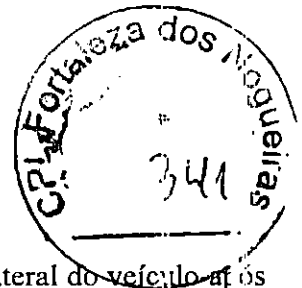
3.1.2.12.5. A porta dedicada de acesso ao DPM deve ter abertura de 180° (tolerância de -15°), largura mínima de 800 mm, proporcionando um vão livre de no mínimo 300 mm para a movimentação das pernas do usuário durante o embarque e desembarque, e altura de 1.350 mm, tolerância de ±10%, proporcionando um vão livre de 900 mm acima da linha do assento da poltrona móvel.

3.1.2.12.6. A porta dedicada deve possuir um dispositivo do tipo batente de borracha com pino trava para manter a porta aberta mesmo em pisos inclinados, garantindo a segurança do usuário durante a operação do DPM.

3.1.2.12.7. Todas as áreas de transposição do DPM devem possuir acabamento com perfis amarelos.

3.1.2.12.8. As instruções de uso e informações a serem observadas nos procedimentos de embarque e desembarque por meio de Dispositivo de Poltrona Móvel devem estar afixadas na parte interna da porta dedicada do DPM, em local de fácil visualização, obrigatoriamente na porção central desta e, preferencialmente, na altura da visão do operador. Os tamanhos de caracteres, símbolos e desenhos das instruções de uso devem ser tal que possibilite a fácil visualização e perfeito entendimento do funcionamento do dispositivo.

3.1.2.13. Para-Brisa e Janelas

3.1.2.13.1. O vidro do para-brisa deve ser de vidro de segurança laminado, conforme a norma ABNT NBR 9491 e suas atualizações e conforme descrito na Tabela 12.

Tabela 12: Vidro do para-brisa dos veículos.

Tipo	Para-brisa
ORE 1	Inteiro ou bipartido
ORE 2	Bipartido
ORE 3	Bipartido

Fonte: Programa Caminho da Escola

3.1.2.13.2. Todos os vidros utilizados nas janelas devem ser de segurança, conforme disposto na norma ABNT NBR 9491, na Resolução Contran 960/2022, e suas atualizações.

3.1.2.13.3. As janelas laterais devem ser construídas com vidros móveis, capazes de deslizar em caixilhos próprios e quando fechadas, deverão possuir dispositivos que permitam seus travamentos.

3.1.2.13.4. Adicionalmente, deve possuir bloqueio que impeça a abertura da janela durante o uso do ar-condicionado, bloqueio este que poderá ser retirado com uso de ferramenta adequada, armazenada pelo encarroçador no painel traseiro, em caso de inoperância do sistema de climatização.

3.1.2.13.5. As janelas laterais devem possuir na sua parte inferior vidros fixos (bandeira) e sua altura deve ser 1/3 (um terço) da altura da janela. Janelas de acabamento, de complementação ou de necessidades estruturais podem ser totalmente fixas.

3.1.2.13.6. A abertura dos vidros móveis superiores, exceto as janelas de acabamento e/ou complementação, por questões de segurança, deve ser de 150 mm (tolerância de -05 e +10 mm) em cada uma das folhas, que contará com limitadores de abertura, fixados nas estruturas das esquadrias, e de difícil remoção (Figura 13).



Figura 13 - Imagem ilustrativa.

3.1.2.13.7. As janelas devem ter altura e largura conforme Tabela 13. Exceto para janelas de acabamento e/ou complementação de necessidades estruturais.

Tabela 13: Altura e Largura das janelas dos veículos.

Tipo	Altura mínima (mm)	Largura entre (mm)
ORE 1	700	1.000 e 1.600
ORE 2	700	1.000 e 1.600
ORE 3	800	1.000 e 1.600

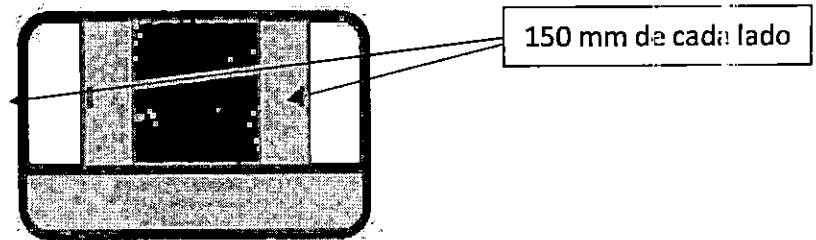
Fonte: Programa Caminho da Escola

3.1.2.13.8. A altura do peitoril da janela, medida da parte inferior exposta do vidro em relação ao piso interno, deve estar entre 700 e 1.000 mm, excetuando:

- as janelas localizadas no posto de comando;
- as janelas localizadas nas regiões das caixas de rodas ou patamares elevados.

3.1.2.13.9. As janelas devem possuir barra de proteção fixada na estrutura dos vidros fixos, (Figura 14).



Figura 14 - Imagem ilustrativa.

3.1.2.13.10. Todos os vidros das janelas que não interferem nas áreas envidraçadas indispensáveis à dirigibilidade do veículo, conforme o Anexo da Resolução Contran nº 960/2022 e suas atualizações, devem ser escurecidos originalmente, sem a utilização de películas específicas, na tonalidade verde, sendo esta cor incorporada durante o processo de fabricação do vidro (vidro colorido na massa), e suas características devem atender às especificações da Tabela 14:

Tabela 14: Características e Especificações dos vidros das janelas dos veículos.

Propriedade	Descrição		Sigla	Medição
Fatores luminosos	Transmissão de luz (%)		TL	≤ 78,0
	Reflexão (%)	Externa	RLe	≤ 7,2
		Interna	RLi	≤ 7,2
Fatores de energia	Transmissão energética (%)		TE	≤ 52,4
	Reflexão energética (%)	Externa	REe	≤ 5,8
		Interna	REi	≤ 5,8
	Absorção		Abs%	≥ 41,0
	Fator solar		FS	≤ 0,632
Coeficiente de sombreamento		CS	≤ 0,726	
Transmissão térmica	Fator U		UW/m ² /K	≤ 5,76

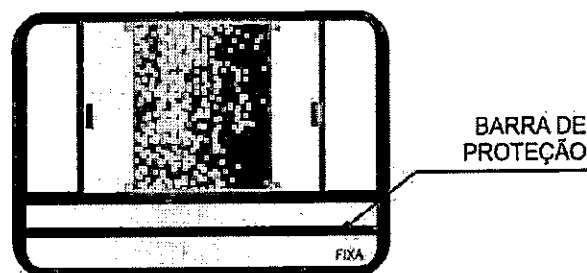
Fonte: Programa Caminho da Escola

3.1.2.13.11. Todos os vidros das janelas, do para-brisa, além das divisórias internas, quando existente, devem cumprir com as prescrições de segurança no que se refere ao modo de fragmentação, resistência ao impacto da cabeça e resistência a abrasão, conforme Resolução Contran nº 960/2022 e suas atualizações.

3.1.2.13.12. Admite-se quebra-vento na janela do condutor, desde que, quando aberto, não seja projetado mais do que 100 mm em relação à lateral do veículo.

3.1.2.14. Gabinete Interno

3.1.2.14.1. A altura interna em qualquer ponto do corredor central de circulação de estudantes, medida verticalmente do piso do veículo ao revestimento interior do teto, deve ser conforme Tabela 15.

Tabela 15: Altura interna dos veículos.

Tipo	Altura mínima (mm)
ORE 1	1.800
ORE 2	1.900
ORE 3	1.900

Fonte: Programa Caminho da Escola

3.1.2.14.2. O contrapiso do salão de passageiros deve ser em alumínio com revestimento do tipo “passadeira” na cor cinza escuro, com espessura mínima de 1,5 mm e coeficiente de atrito estático (CAE) mínimo de 0,38, obtido conforme o Anexo A da ABNT NBR 15.570/2021.

3.1.2.14.3. Podem ser utilizados outros materiais na região das caixas de rodas e no piso da cabine do condutor como contrapiso, quando da utilização de madeira, compensado naval ou equivalente, deve haver tratamento específico para evitar apodrecimento, ação de fungos, entre outros, aplicando o mesmo revestimento do tipo passadeira do salão de passageiros sobre tais materiais.

3.1.2.14.4. Todos os componentes estruturais abaixo do piso, incluindo a parte interna da saia da carroçaria, quando construídas com materiais sujeitos à corrosão, devem receber tratamentos anticorrosivo e antirruído.

3.1.2.14.5. As tampas de inspeção eventualmente existentes no piso do veículo devem estar montadas e fixadas de modo a não poderem ser deslocadas ou abertas sem a utilização de ferramentas ou chaves.

3.1.2.14.6. Os dispositivos para abertura das tampas de inspeção ou de acabamento (por exemplo: perfis, sinalizadores, entre outros) do piso não podem ultrapassar 6,5 mm do nível do piso.

3.1.2.14.7. Não pode ser instalado qualquer acessório ou equipamento sobre as tampas que dificulte a realização de inspeção ou manutenção nos agregados mecânicos.

3.1.2.14.8 Devem ser instalados, no assoalho, no mínimo, 06 (seis) drenos para escoamento de água, nas seguintes localizações: 02 (dois) na traseira, 02 (dois) na dianteira e 02 (dois) no centro.

3.1.2.14.9 Os drenos traseiros do assoalho devem ser instalados alinhados próximo à linha frontal do assento da última fileira de poltronas dos estudantes, de modo que possibilitem abertura e fechamento de forma operacional.

3.1.2.14.10. Identificação dos desníveis e limites

3.1.2.14.10.1. Deve ser instalado um perfil de acabamento na cor amarela com largura mínima de 10 mm, para identificação de todos os desníveis existentes ao longo do salão de estudantes, abrangendo inclusive regiões expostas das caixas de rodas e degraus, quando existentes.

3.1.2.14.10.2. Na região da porta de serviço deve ser instalado um perfil de acabamento na cor amarela com largura mínima de 10 mm, para identificação dos limites do piso interno.

3.1.2.15. Climatização Interna

3.1.2.15.1. O veículo deverá ser equipado com ar-condicionado - dispositivo de climatização para o interior dos veículos, com princípio de funcionamento baseado no ciclo refrigeração por Compressão Mecânica de Vapor (CMV), seguindo especificações mínimas conforme tabela 16:

Tabela 16: Sistema ar-condicionado

Tipo	Tipo de Equipamento	Capacidade [BTU/H]	Vazão do Evaporador [m³/h]	Deslocamento Volumétrico Compressor [cm³/rev]
ORE 1	Split	75.000	3.300	310
ORE 2	Teto	90.000	4.400	310
ORE 3	Teto	120.000	6.600	630

3.1.2.15.2. Veículos com sistema de refrigeração tipo "Split" deverão ter o condensador instalado sobre o teto do veículo, buscando uma melhor troca térmica com o ambiente externo e redução na saturação do trocador de calor devido impurezas.

3.1.2.15.3. Veículos com o sistema de refrigeração tipo "Teto" deverão possuir as unidades evaporadora e condensadora integradas, bem como a instalação de dutos internos ao longo do comprimento do salão e em ambos os lados da carroçaria, para melhor distribuição da vazão de ar do evaporador.

3.1.2.15.4. O compressor deverá estar acoplado junto ao motor do veículo mediante uso de correias, sendo posicionado no interior do painel/capô do veículo, acima da linha da longarina do chassi, sem que esteja próximo ao solo, buscando uma melhor proteção contra intempéries, impurezas e alagamentos.

3.1.2.15.5. As laterais, teto e base da carroçaria deverão ter a aplicação de mantas para isolamento térmico, com espessura mínima de 5mm, em que o material do isolante deverá ter uma

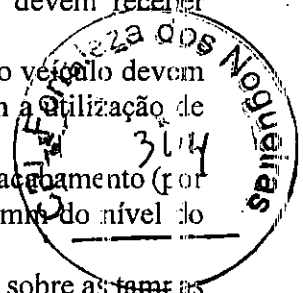

condutividade térmica igual ou inferior ao valor de 0,045 W/m.K (0 °C) (comprovado com certificado do fornecedor).

3.1.2.15.6. Para reter o particulado sólido presente no ar e restringir a circulação destes no interior do veículo, o sistema de ar-condicionado deve ser equipado com filtro (pasta filtrante lavável) tanto no compartimento do retorno do ar do salão como internamente no equipamento de Ar-condicionado.

3.1.2.15.7. O veículo deverá estar equipado com mostrador digital de temperatura interior com ajuste pré-programado, sem possibilidade de alteração durante a operação do serviço, possuindo dispositivo do tipo chave, ou outra solução tecnológica, que permita alteração da temperatura somente pelo condutor.

3.1.2.15.8. O equipamento deve ter opção, de no mínimo, duas velocidades de insuflamento de ar no evaporador com ajuste no painel do motorista

3.1.2.15.9. Em veículos com o sistema de refrigeração tipo "Teto", a distribuição de ar deve ser realizada por dutos, uniformemente ao longo do salão de passageiros. As saídas do ar devem ser realizadas por difusores fixos, e não devem sofrer interferência pelo porta-mochilas.

3.1.2.15.9.1. Deve existir no mínimo um difusor com controle independente na parte frontal do duto, direcionando o ar para a área do posto de comando.

3.1.2.15.9.2. Nas extremidades dos dutos de distribuição e abaixo do evaporador, devem ser instaladas portas de inspeção para permitir acesso para limpeza periódica.

3.1.2.15.10. A eficiência do sistema e a correta distribuição do ar refrigerado deverão ser comprovadas através de ensaios com resultados registrados em laudos emitidos por institutos idôneos, seguindo o procedimento descrito no **Encarte B.P.**

3.1.2.15.11. Deve ser assegurada a renovação de ar no interior do veículo, garantindo o mínimo de 8m³/h por pessoa. Quando o sistema de ar-condicionado estiver inoperante, a renovação de ar deve ser de 20 vezes por hora.

3.1.2.15.11.1 A quantidade mínima de dispositivos (QMD) de tomada de ar forçado para assegurar a renovação do ar no interior do veículo quando o sistema de ar-condicionado estiver inoperante deve ser obtida pela seguinte equação:

$$QMD = \frac{VI \times 20}{VV}$$

Onde:

VI é o valor do volume interno, expresso em metros cúbicos (m³);

VV é o valor da vazão do ventilador (com acabamento), em metros cúbicos por hora (m³/h).

3.1.2.15.11.2 A quantidade mínima de dispositivos de tomadas de ar natural (cúpulas) deve ser conforme Tabela 17:

Tabela 17: Quantidade dos dispositivos de ventilação dos veículos.

Tipo	Tomada de Ar Natural (Cúpula)
ORE 1	01
ORE 2	01
ORE 3	01

Fonte: Programa Caminho da Escola

3.1.2.15.12. Os dispositivos de ventilação devem estar localizados o mais próximo possível do eixo longitudinal do veículo.

3.1.2.15.13. Os dispositivos de ventilação devem ser instalados ao longo do teto de maneira uniforme, obedecido ao projeto técnico do tipo de veículo, assim como obedecer a ABNT 15.570 e suas atualizações.

3.1.2.15.14. Os dispositivos de ventilação devem estar protegidos para possibilitar sua utilização em dias chuvosos.

3.1.2.15.15. Deve haver um sistema de desembaçador do vidro do para-brisa constituído por trocador(es) de calor do tipo líquido/ar, não sendo admitido aquecimento pelo princípio de efeito "Joule", com velocidades e capacidade de vazão suficiente para o desembaçamento do vidro, principalmente no campo de visão principal do condutor.

3.1.2.15.16. Para conforto térmico do condutor, deve haver ventilação de ar que possua uma vazão mínima de 350 m³/h.

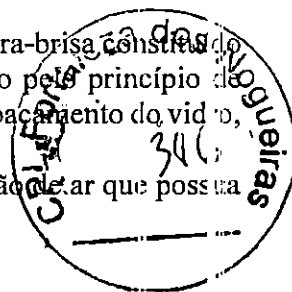

3.1.2.16. Iluminação Interna

3.1.2.16.1. O sistema de iluminação do salão de estudantes e da região da porta de serviço do veículo deve propiciar níveis adequados de iluminação que facilitem o embarque o desembarque, a movimentação e o acesso às informações pelos estudantes, principalmente daqueles com baixa visão.

3.1.2.16.2. A iluminação do veículo deve ser produzida por fonte de luz com o acionamento instalado no posto de comando, sendo a alimentação feita por, no mínimo, 02 (dois) circuitos com interruptores independentes, de modo que o segundo interruptor permita, no mínimo, 50% da iluminação total para minimizar reflexos no para-brisa.

3.1.2.16.3. O índice mínimo de luminosidade interna deve ser de 100 lux, medida a 500 mm acima do nível de qualquer assento localizado a partir da segunda fileira de poltronas, a contar do posto de comando.

3.1.2.16.4. No posto de comando, e na primeira fila de poltronas atrás dele, admite-se uma iluminação com índice de luminosidade não inferior a 30 lux, de maneira a minimizar reflexos no para-brisa e nos espelhos retrovisores internos.

3.1.2.16.5. No posto de comando devem ser instaladas 02 (duas) luminárias com controles independentes.

3.1.2.17. Revestimento Interno

3.1.2.17.1. Os materiais utilizados para revestimento interno devem possuir características de retardamento à propagação de fogo e não podem produzir farpas em caso de rupturas, devendo proporcionar ainda, isolamentos térmico e acústico.

3.1.2.17.2. O compartimento do motor e o sistema de exaustão devem ter isolamento acústico e térmico com no mínimo 16 mm.

3.1.2.17.3. O revestimento interno com painéis laminados deve ser na cor cinza claro (gelo).

3.1.3. Mobiliário

3.1.3.1. Poltrona do Condutor

3.1.3.1.1. O projeto da poltrona do condutor deve considerar as prescrições do banco e sua ancoragem, definidas pela Resolução Contran nº 959/2022 e suas atualizações.

3.1.3.1.2. A forração original da poltrona, se na cor preta, pode ser mantida, a critério da encarroçadora.

3.1.3.1.3. A poltrona deve ser hidráulica ou pneumática e anatômica, regulável e estofada com material antitranspirante e apoio de cabeça.

3.1.3.1.4. Quando aplicável, deve haver a regulagem lateral para facilitar o acesso do condutor ao posto de comando, quando o veículo for equipado com caput interno de acesso ao motor.

3.1.3.2. O assento da poltrona deve ter as seguintes dimensões:

a) largura mínima de 400 mm;

b) profundidade mínima de 380 mm.

c) encosto com altura mínima 480 mm, não considerando o apoio de cabeça.

3.1.3.3. A poltrona do condutor deve permitir variações na altura entre 400 e 500 mm (tolerância ± 10 mm), atendendo a uma variação de curso de 100 mm (tolerância ± 10 mm) e ser

instalada de modo que a projeção do seu eixo de simetria no plano horizontal coincida com o centro do volante de direção. A medição deve ser efetuada na parte frontal, no centro do assento.

3.1.3.3.1. A poltrona do condutor deve permitir regulagem de altura com movimento vertical, oferecendo no mínimo 04 (quatro) posições de bloqueio, quando a regulagem for por meio de estágios (e não milimétrica).

3.1.3.4 Cinto de Segurança

3.1.3.4.1 Deve ser instalado cinto de segurança de 03 (três) pontos, com mecanismo retrátil e regulagem de altura para o condutor. O cinto não pode causar incômodo nem desconforto, inclusive as oscilações decorrentes do sistema de amortecimento da poltrona, deve possuir avião de não afivelamento Conforme Contran nº 936/2022.

3.1.3.4.2 O cinto de segurança para o condutor e suas ancoragens devem estar em conformidade, inclusive com a regulagem de altura, com os requisitos das normas ABNT NBR 6091, 7337 e 15570 e suas atualizações.

3.1.3.5. Poltronas dos Estudantes

3.1.3.5.1.1. O projeto das poltronas deve considerar as prescrições dos bancos e suas ancoragens, conforme Resolução Contran nº 959/2022.

3.1.3.5.1.2. As poltronas devem ser do tipo sofá, com assentos inteiriços ou individualizados, não devem possuir encosto alto de cabeça ou pega-mão e podem possuir apoio para acomodação dos pés, bem como devem ter acabamento traseiro para proteger os mecanismos dos cintos retráteis.

3.1.3.5.1.3. As poltronas devem ter o assento e o encosto estofados e revestidos em tecido lavável antideslizante, estampados conforme **Encarte B.L deste CIT**.

3.1.3.5.1.4. Na parte traseira das poltronas deve ser utilizado revestimento em tecido liso, sem estampa ou cobertura plástica, na cor azul, na tonalidade mais próxima possível do revestimento da poltrona.

3.1.3.5.1.5. A parte traseira das poltronas deve ser totalmente fechada, inexistindo quaisquer arestas, bordas ou cantos vivos.

3.1.3.5.1.6. Deve ser evitado que parafusos, rebites ou outras formas de fixação estejam salientes para que não haja arestas cortantes.

3.1.3.5.1.7. Deve possuir poltronas para uso preferencial de estudantes com deficiência ou mobilidade reduzida dispostas da seguinte forma: 01 (uma) poltrona individual do DPM, 01 (uma) poltrona individual ao lado do DPM, e 01 (um) conjunto de poltronas duplo ou triplo imediatamente atrás da porta dedicada.

3.1.3.5.1.8. Para possibilitar a identificação dos assentos preferenciais pelos estudantes com deficiência visual, a coluna ou o balaústre junto ou próximo a cada banco deve apresentar dispositivo tátil, conforme subitem 7.3.2 da norma ABNT NBR 14022/2011.

3.1.3.5.1.9. A identificação visual das poltronas preferenciais deve ser feita através de adesivo aplicado no vidro - **Encarte B.J deste CIT**.

3.1.3.5.1.10. As poltronas preferenciais devem ter características construtivas que maximizem o conforto e a segurança, tais como:

- a) posicionamento de forma a não causar dificuldade de acesso;
- b) identificação visual na cor amarela, apenas no revestimento da face frontal do encosto da poltrona, contrastando com as demais poltronas, de forma a ser facilmente percebida;
- c) apoio de braço (lateral - lado do corredor de circulação) do tipo basculante na cor amarela;

3.1.3.5.2. Dimensões Gerais

3.1.3.5.2.1. A altura máxima do assento, em relação ao local de acomodação dos pés, deve ser de 400 mm (Figura 15). Esta dimensão será medida na linha média do referido assento, na sua parte frontal. Para assentos sobre caixas de rodas, pode-se adotar altura mínima de 350 mm.

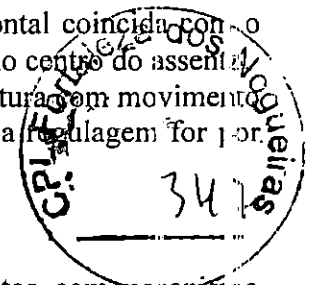



Figura 15 - Imagem ilustrativa.

3.1.3.5.2.2. A largura da poltrona deve ser medida tomando como base a metade da profundidade do assento, tendo como dimensões mínimas (Figura 16):

- a) 400 mm para a poltrona simples com 01 (um) assento;
- b) 800 mm para a poltrona dupla com 02 (dois) assentos inteiros ou individualizados;
- c) 1.000 mm para a poltrona tripla com 03 (três) assentos inteiros ou individualizados

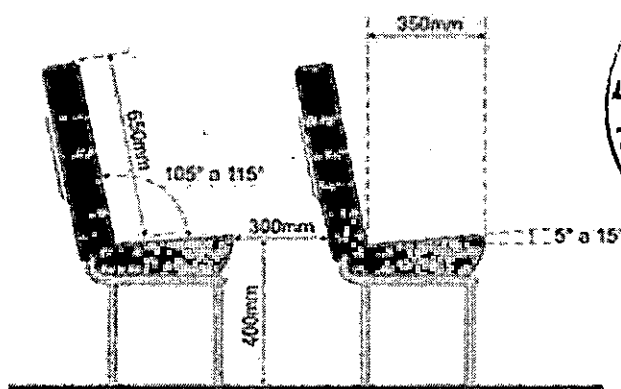

Figura 16 - Imagens ilustrativas.

3.1.3.5.2.3. A profundidade do assento deve ser de 350 mm (tolerância de +5%), tomada na linha de centro do assento, a partir dos seus prolongamentos.

3.1.3.5.2.4. A altura do encosto, referida ao nível do assento, deve ser de 650 mm (tolerância de +5%) (Figura 15), tomada na vertical, na metade da largura do assento, a partir da interseção do assento com encosto.

3.1.3.5.2.5. O ângulo do assento com a horizontal deve estar compreendido entre 5° e 15° (Figura 15).

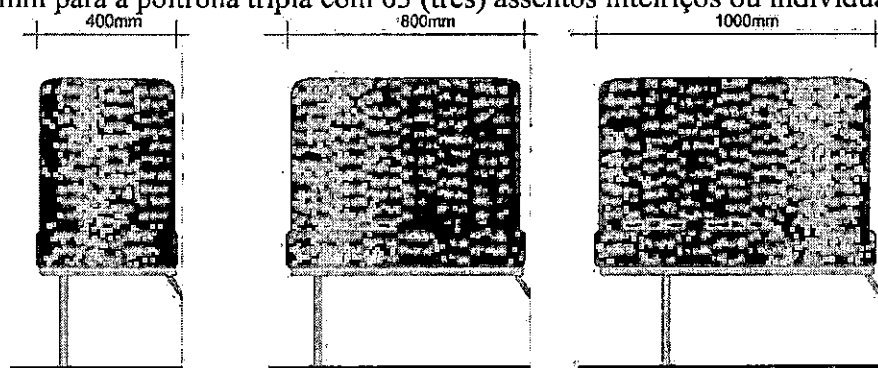
3.1.3.5.2.6. O ângulo do encosto com a horizontal deve estar compreendido entre 105° e 115° (Figura 15).

3.1.3.5.2.7. A distância livre entre a extremidade frontal de um assento de uma poltrona e o espaldar ou anteparo que estiver à sua frente, medida no plano horizontal, deve ser ≥ 300 mm.

3.1.3.5.2.8. Todas as medições relacionadas a poltronas devem ser realizadas ao longo da linha de centro do encosto/assento (Figura 15).

3.1.3.5.3. Posicionamento

3.1.3.5.3.1. A disposição das poltronas deve ser estabelecida considerando-se as características da linha, o nível de serviço, a aplicação operacional, as dimensões da carroçaria, a localização da porta de serviço e a posição do motor.

3.1.3.5.3.2. Todas as poltronas devem ser posicionadas de forma a não causar dificuldade de acesso e acomodação aos estudantes, principalmente aqueles com deficiência ou mobilidade reduzida. Não devem existir vãos livres, lateral, em relação ao revestimento interno, longitudinal, em relação ao anteparo a frente da poltrona posicionada posteriormente à porta de serviço. Caso existam, estes não podem ser superiores a 50 mm, a fim de preservar a integridade física dos estudantes.

3.1.3.5.3.3. Serão admitidas poltronas duplas e/ou triplas inteiriças ou individualizadas nas últimas fileiras posteriores à porta de serviço do veículo.

3.1.3.5.3.4. Não será admitida a instalação de poltrona simples, na última fileira junto ao painel traseiro interno, posicionada no centro do corredor.

3.1.3.5.3.5. As poltronas serão dispostas em fileiras no sentido de marcha, conforme a classificação/tipo do ORE e deve seguir a Tabela 18 e a indicação da Figura 16.

Tabela 18: Características e Especificações dos vidros das janelas dos veículos.

Tipo	No lado esquerdo do sentido de marcha	No lado direito do sentido de marcha
ORE 1	poltronas de 1.000 mm	poltronas de 800 mm
ORE 2	poltronas de 1.000 mm	poltronas de 800 ou 1.000 mm
ORE 3	poltronas de 1.000 mm	poltronas de 1.000 mm

Fonte: Programa Caminho da Escola



Figura 16 - Imagem ilustrativa.

3.1.3.5.4. Apoio de Braço

3.1.3.5.4.1. As poltronas citadas abaixo devem ser providas de apoio lateral para o braço, tipo basculante, com comprimento máximo de 90% da profundidade da poltrona. A largura do apoio deve ser de no mínimo 30 mm.

- a) preferenciais destinadas aos estudantes com deficiência ou mobilidade reduzida, na cor amarela;
- b) posicionadas opostas à porta de serviço, na cor preta;
- c) poltronas cujo assento esteja com altura superior a 470 mm em relação ao piso do corredor de circulação.

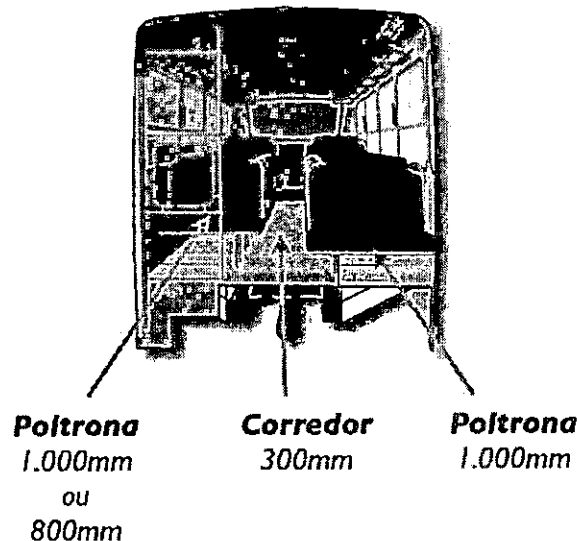
3.1.3.5.4.2. O posicionamento do apoio de braço não pode reduzir a largura do encosto da poltrona em mais de 20 mm, exceto para poltronas aplicadas ao DPM ou reservadas localizadas de forma adjacente a este dispositivo.

3.1.3.5.4.3. O apoio de braço deve estar recoberto com espuma moldada ou injetada, revestido com material ou fibra sintética, ou então com outro material resiliente sem revestimento, não possuindo extremidades contundentes.

3.1.3.5.5. Encosto de Cabeça

3.1.3.5.5.1. Apenas é permitida poltrona de encosto alto, na qual o encosto de cabeça faz parte da estrutura da mesma, devendo ser recoberto com espuma moldada ou injetada, revestida com o mesmo material da poltrona. Não é admitido apoio de cabeça adicional ou removível nas poltronas dos estudantes.

3.1.3.5.6. Cinto de Segurança

3.1.3.5.6.1. Cada poltrona simples deve ser equipada com 01 (um) cinto de segurança subabdominal retrátil.

3.1.3.5.6.2. Cada poltrona dupla deve ser equipada com 02 (dois) cintos de segurança subabdominal retrátil.

3.1.3.5.6.3. Cada poltrona tripla deve ser equipada com 03 (três) cintos de segurança subabdominal retrátil.

3.1.3.5.6.4. A poltrona preferencial individual ao lado do DPM, deve ser equipada com cinto de segurança subabdominal retrátil, complementado por colete torácico de 04 (quatro) pontos de fixação, que não deve comprometer a utilização do cinto quando forem utilizados por estudantes sem deficiência (Figura 17).

3.1.3.5.6.5. A poltrona preferencial dupla ou tripla atrás do DPM deve ser equipada com 2 (3 no caso de poltrona tripla) cintos de segurança subabdominais retráteis, complementado por dois coletes torácicos de 04 (quatro) pontos de fixação, que não devem comprometer a utilização dos cintos quando forem utilizados por estudantes sem deficiência (Figura 17).



Figura 17 - Imagens ilustrativas.

Notas:

- a) Quando o colete torácico não estiver em uso, este deve ser posicionado em compartimento atrás do encosto das poltronas, em material não vazado, a fim de não dificultar a acomodação dos estudantes, bem como mantê-lo limpo (Figura 18).

- b) O colete torácico deve ser fixado na poltrona, de forma que, quando da sua não utilização, não seja removido do veículo, e deve ser fixado no cinto de segurança subabdominal somente no momento da utilização.

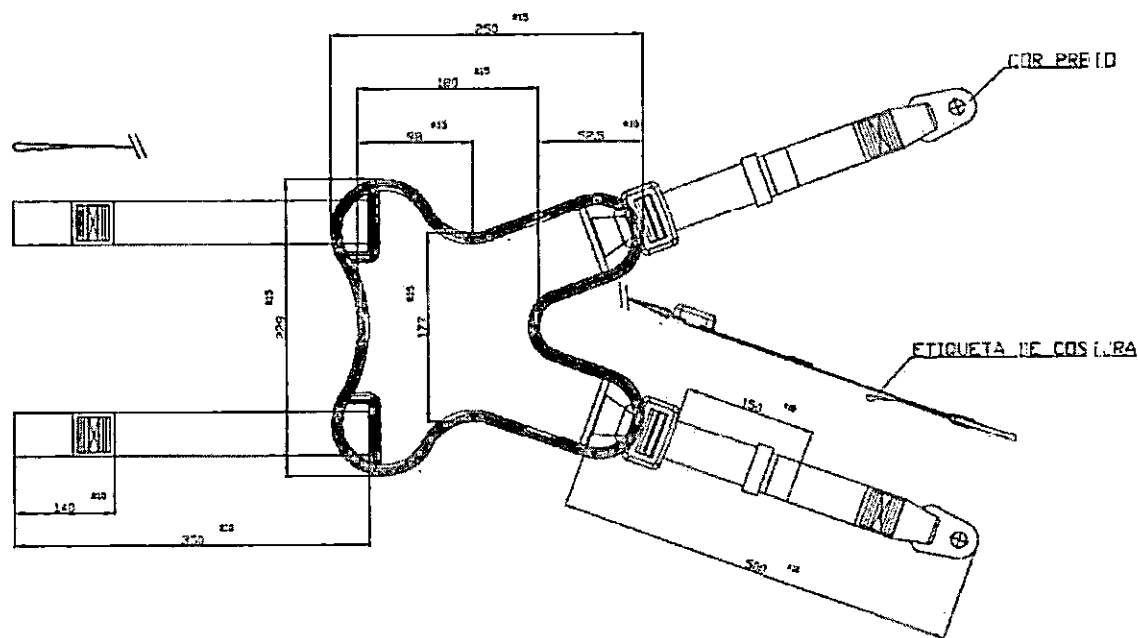

Figura 18 - Imagem ilustrativa.

3.1.3.5.6.6. Os cintos de segurança deverão estar devidamente homologados e atenderem às especificações das Normas ABNT NBR 6091 e 7337, e da Resolução Contran nº 951/2022, e suas atualizações.

3.1.3.5.6.7. O projeto das poltronas deve prever a proteção do mecanismo do cinto de segurança retrátil, para que este não fique suscetível ao estudante posicionado no banco de trás, consiga colocar os pés no mecanismo e danificá-lo. Preferencialmente a proteção pode ser de chapa (Figura 19), ou o mecanismo pode ser posicionado de forma que não fique exposto.

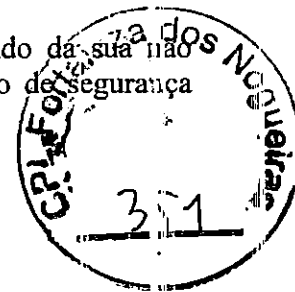

Figura 19 - Imagens ilustrativas.

3.1.3.5.7. Porta-Material Escolar

3.1.3.5.7.1. Na parte traseira das poltronas deve existir porta-material escolar, construído com material que mantenha a parte inferior fechada, de forma que impeça a perda de pequenos materiais pelo seu fundo (ex.: lápis, caneta, folhas de papéis), confeccionado em rede de nylon, e a sua dimensão deve ocupar toda a largura dos encostos, e deve ser equipado com uma travessa central para proporcionar a devida resistência (Figura 20).

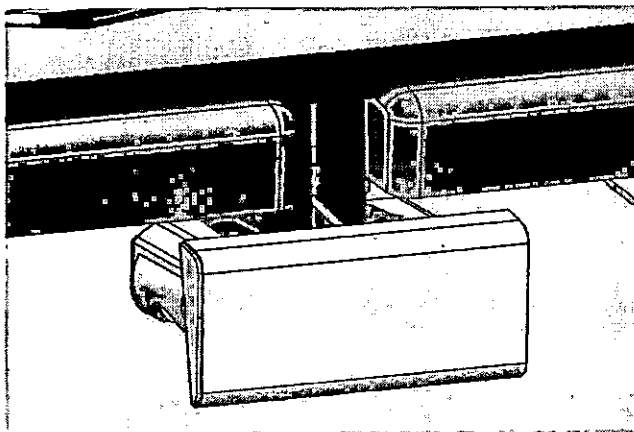

Figura 20 - Imagens ilustrativas.

3.1.3.5.7.2. No anteparo localizado na frente dos bancos preferenciais atrás da porta de serviço e no anteparo localizado atrás do posto do motorista deve existir porta-material escolar, fixado sem parafusos salientes em ambos os lados da parede, com a parte inferior fechada, confeccionado em rede de nylon, e a sua dimensão deve ocupar a largura do anteparo, e deve ser equipado com uma travessa central para proporcionar a devida resistência. (Figura 21)

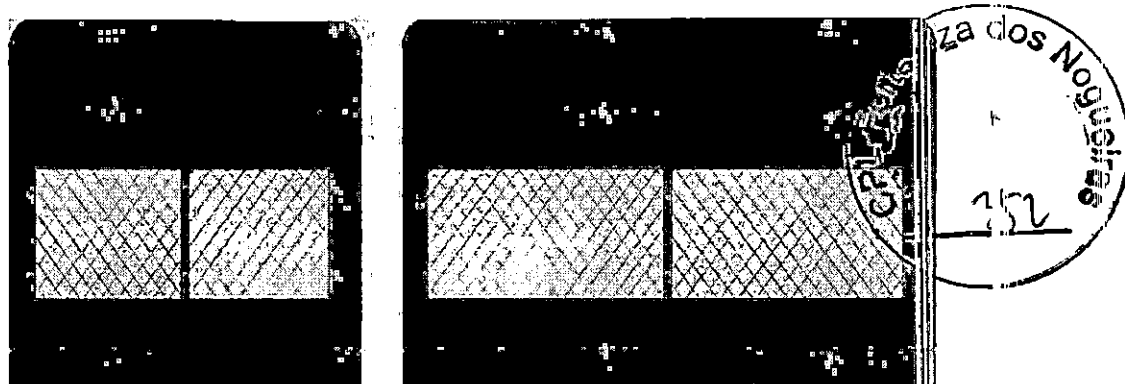

Figura 21 - Imagens ilustrativas

3.1.3.5.7.3. Quando da instalação de poltrona simples, o porta-material escolar deve ser instalado na lateral (revestimento interno), com a parte inferior fechada, confeccionado em rede de nylon, e a sua dimensão deve ocupar a largura do anteparo, e deve conter uma travessa central para proporcionar a devida resistência.

3.1.3.5.7.4. Quando da instalação de poltrona dupla atrás de poltrona simples, deve ser instalado porta-material escolar, sendo 01 (um) atrás do encosto da poltrona simples e o outro na lateral (revestimento interno), com a parte inferior fechada, confeccionados em rede de nylon, e as

suas dimensões devem ocupar, respectivamente, a largura do encosto e a largura da lateral (revestimento interno). Devem conter uma travessa central para proporcionar a devida resistência.

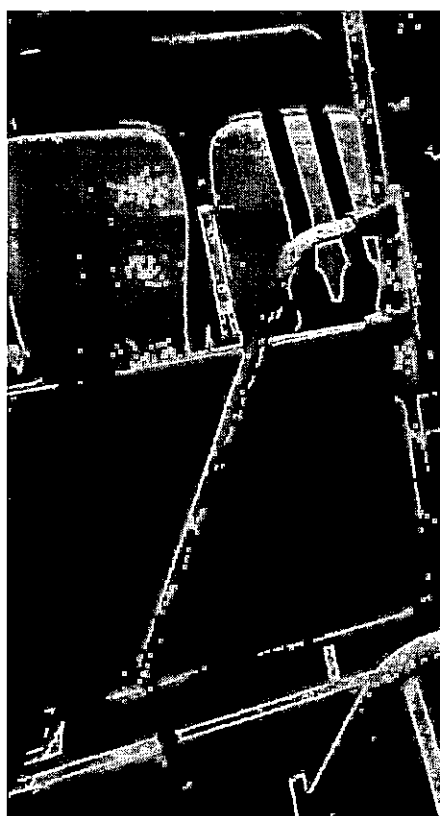
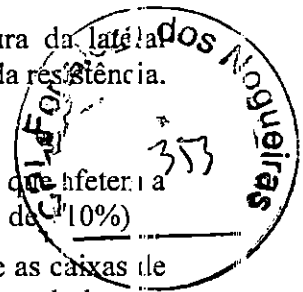

3.1.3.6. Corredor de Circulação

3.1.3.6.1. O corredor central de circulação deve ficar livre de obstáculos que afetem a segurança e integridade dos estudantes e sua largura deve ser de 300 mm (tolerância de $\pm 10\%$)

3.1.3.6.2. A largura do corredor medida nas poltronas localizadas sobre as caixas de rodas, que possuem apoio de braço, deve ser de 300 mm, obtida na linha do assento do banco, medida, horizontalmente, até o ponto equivalente da poltrona oposta ao corredor, desconsiderando-se a medida obtida entre os braços.

3.1.3.7. Lixeira

3.1.3.7.1. Deve ser instalada na parte dianteira, próxima à porta de serviço, 01 (uma) lixeira com capacidade ≥ 09 (nove) litros, e outra na parte traseira, no fundo do corredor central de circulação, com a mesma capacidade.

3.1.3.7.2. As lixeiras devem ser removíveis e sem drenos.

3.1.3.7.3. A lixeira na parte traseira do veículo pode ser fixada na posição longitudinal ao corredor.

3.1.3.8. Anteparos e Painéis Divisórios

3.1.3.8.1. Deve estar provido de anteparos/painéis divisórios na mesma tonalidade do revestimento interno, com dimensões de 800 mm ± 50 mm de altura e largura mínima correspondente a 80% da largura do banco e, para preservar a integridade física dos estudantes, não deve haver nenhum vão livre. Estes anteparos devem estar posicionados nos seguintes locais:

- a) na frente de cada banco voltado para a porta de serviço;
- b) na frente de cada banco localizado imediatamente após a porta complementar do DPM.

3.1.3.8.2. Deve estar provido de anteparos/painéis divisórios atrás do posto de comando, na mesma tonalidade do revestimento interno, com dimensões de 800 mm ± 50 mm de altura e largura mínima correspondente a 80% da largura do banco, podendo ser, apenas neste caso, complementado na parte superior com vidro de segurança. Nesse anteparo são permitidas folgas laterais máximas de 40mm.

3.1.3.8.3. Não são permitidos materiais que produzam farpas quando rompidos. Na utilização de vidros deve ser atendida a norma ABNT NBR 9491 e suas atualizações.

3.1.3.9. Colunas, Balaústres, Corrimãos e Apoios no Salão de Estudantes

3.1.3.9.1. Não deve existir colunas, balaústres ou corrimãos ao longo do corredor de circulação, exceto coluna(s) tátil(eis) para identificação da(s) poltrona(s) preferencial(ais).

3.1.3.9.2. Para situações onde a distância do banco em relação ao anteparo ou ao banco frontal for superior a 400 mm, deve ser instalado um apoio (pega-mão) fixado na parede lateral do veículo, confeccionado em material resiliente.

3.1.3.10. Posto de Comando

3.1.3.10.1. Deve ser instalado após o para-brisa um protetor frontal contra os raios solares (quebra-sol), do tipo sanefa e, na janela lateral do condutor, uma cortina, com limitador de abertura, ou outro dispositivo de proteção solar, que não obstrua o campo de visão do espelho retrovisor externo esquerdo.

3.1.3.10.2. O posto de comando deve ser projetado sem o uso de material condutor de calor e de forma a minimizar os reflexos provenientes da iluminação interna no para-brisa.

3.1.3.10.3. O posto de comando deve possuir espaço aberto ou fechado para acomodação de pertences do condutor: com capacidade de no mínimo 8 (oito) litros.

3.1.3.11. Painel de Controles

3.1.3.11.1. A localização, identificação e iluminação dos controles indicadores e lâmpadas-piloto devem estar de acordo com a Resolução Contran nº 758/2018 e suas atualizações.

3.1.3.11.2. Os comandos principais do veículo (chave de seta, farol, abertura de porta de serviço, limpador de para-brisa, alavanca de câmbio, ignição, entre outros) devem estar posicionados para permitir fácil alcance ao condutor que não tenha que deslocar-se da posição normal de condução do veículo.

3.1.3.11.3. As botoeiras localizadas no painel de controle (chave de seta, farol, abertura de porta de serviço, limpador de para-brisa, entre outros) não devem permanecer acesas quando a chave de ignição estiver desligada, e quando a chave geral for acionada.

3.1.3.12. Área Reservada para Guarda da Cadeira de Rodas

3.1.3.12.1. No salão de estudantes ou próximo do posto do condutor, deve haver uma área reservada para apoio e fixação de no mínimo duas cadeiras de rodas fechadas, devidamente fixadas, assegurando que não haja movimentação e ruído proveniente de trepidação durante a movimentação do veículo.



Figura 22 - Imagem ilustrativa.

3.1.3.12.2. Esta área para guarda da cadeira de rodas deve ser identificada com adesivo conforme Figura 23:

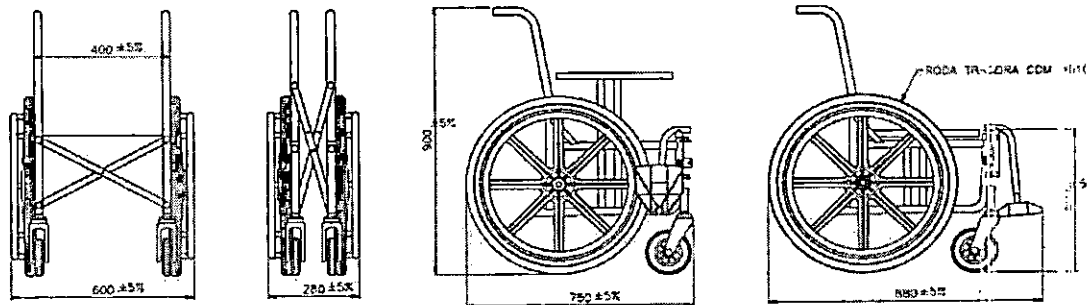
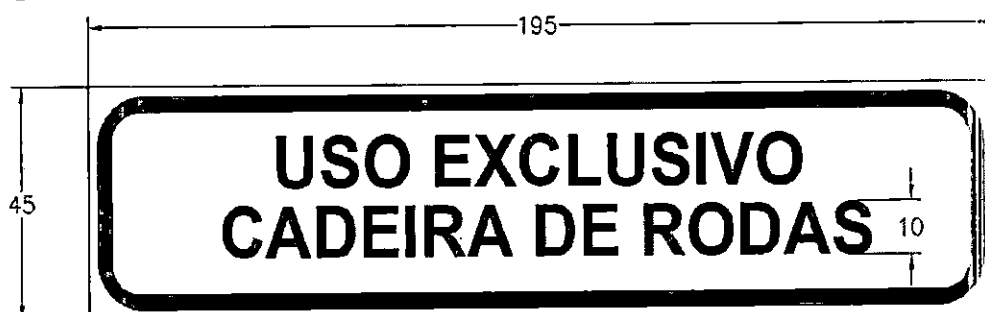

Características

- dimensões: 195 mm (comprimento) × 45 mm (largura);
- fonte: tipologia Helvética ou similar;
- cor das letras: preto;
- cor do fundo: branca;
- cor dos contornos: preto

Figura 23 - Imagem ilustrativa.

3.1.3.13. Porta-Mochila

3.1.3.13.1. O Porta-mochilas deve ser preso ao teto e/ou à lateral (Figura 24) no sentido longitudinal do veículo, posicionado sobre a fileira de poltronas, com comprimento total igual a extensão desta, ressalvado o espaço para o ar-condicionado tipo split (em caso de uso deste), devendo possuir dimensões internas mínimas de 350 mm de profundidade e 250 mm de altura, confeccionado em material metálico resistente e dotado de espaços vazados para redução de peso e harmonia visual e com tratamento superficial (pintura eletrostática a pó na cor cinza médio ou preta).



Figura 24 - Imagem ilustrativa.

3.1.3.13.2. Os componentes devem possuir bordas arredondadas nas extremidades (sentido longitudinal) e os suportes de apoio devem ser confeccionados em material metálico resistente, com o mesmo tratamento superficial, distribuídos uniformemente ao longo do porta-mochila.

3.1.3.13.3. Em cada extremidade do porta-mochila, quando for necessário, deve existir uma ponteira confeccionada em material metálico, com seu contorno para acabamento em perfil de plástico de engenharia, no mínimo em PVC.

3.1.3.13.4. Os módulos de em material metálico resistente do porta-mochila deverão ser unidos aos suportes de apoio através de solda ou parafusos, arruela de pressão e porca autofrenante, de modo a não possuir arestas cortantes.

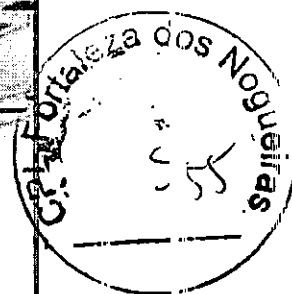
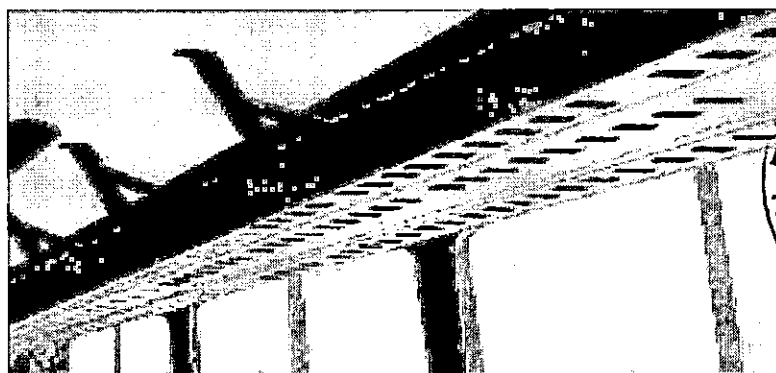
3.1.3.13.5. O porta-mochilas deve possuir formato e resistência adequada, para que não haja trepidações excessivas com o veículo em movimento, reduzindo o risco de queda das mochilas e objetos.

3.1.4. Conforto Térmico e Acústico

3.1.4.1. Deve apresentar nível de ruído interno inferior a 85 dB(A) em qualquer regime de rotação. A medição deve ser conforme a norma ABNT NBR 15570 e suas atualizações, com o veículo parado, na condição de rotação máxima do motor, a 75% dessa rotação, e em condição de marcha lenta.

3.1.4.2. As temperaturas nas superfícies do compartimento dos estudantes e posto de comando não podem ser superiores a 43° C com o sistema de climatização interna desligado, medidas a uma distância radial de 50 mm das superfícies, nos pontos mais críticos das seguintes regiões:

- a) motor;
- b) sistema de exaustão do motor;
- c) sistema de transmissão;
- d) piso;
- e) teto.

3.1.4.3. As medições devem ser realizadas nas seguintes condições:

- a) temperatura normal de funcionamento do motor, indicada pelo fabricante;
- b) temperatura ambiente interna estabilizada com a externa, em uma faixa entre 22° e 26°C;
- c) umidade relativa do ar abaixo de 70%;
- d) medições realizadas após 01 (uma) hora de funcionamento do motor;
- e) mínimo de 05 (cinco) leituras em cada região indicada, com intervalo de 03 minutos.

3.1.4.4. No posto de comando o Índice de Bulbo Úmido Termômetro de Globo (IBUTG) deve ser inferior a 30,5° C, medido conforme a NR 15/78 e suas atualizações, em qualquer condição de trabalho.

3.1.5. Proteção Contra Riscos de Incêndio

3.1.5.1. Não devem ser utilizados no compartimento do motor quaisquer materiais de isolamento acústico inflamáveis, nem materiais suscetíveis de se impregnarem de combustível, lubrificantes ou outras substâncias combustíveis, salvo se os referidos materiais estiverem protegidos por revestimento impermeável.

3.1.5.2. Devem ser tomadas as devidas precauções para evitar o acúmulo de combustível, óleo lubrificante ou qualquer outra substância combustível em qualquer parte do compartimento do motor.

3.1.5.3. Todos os elementos de fixação, juntas, entre outros associados à divisória do compartimento do motor ou outra fonte de calor, devem ser resistentes ao fogo.

3.1.5.4. Deve estar equipado com pelo menos 01 (um) extintor de incêndio instalado em local sinalizado e de fácil acesso ao condutor, obrigatoriamente localizado no posto do condutor, em conformidade com as Resoluções Contran nº 919/2022, e suas atualizações e possuir a certificação compulsória e registro junto ao Inmetro.

3.1.5.4.1. A sinalização do local para o extintor de incêndio deve ser feita com adesivo conforme Figura 25 e especificação a seguir:



* Imagens ilustrativas

Características

- dimensões: 270 mm (comprimento) × 40 mm (largura);
- fonte: tipologia Helvética ou similar;
- cor das letras: branco;
- cor do fundo: vermelho;
- cor dos contornos: branco

Figura 25 - Imagem ilustrativa.

3.1.6. Acessórios

3.1.6.1. Dispositivo para Reboque

3.1.6.1.1. Devem ser instaladas 04 (quatro) conexões tipo gancho para reboque, fixadas por solda nas longarinas do chassi, sendo 02 (duas) na parte dianteira do veículo e 02 (duas) na parte traseira, de maneira que não haja interferência entre o cambão e os para-choques quando em operação de reboque. Os ganchos de reboque não devem ser considerados para fins de medição do ângulo de entrada e saída.

3.1.6.1.2. As conexões para reboque devem suportar operação de reboque do veículo com carga máxima, em rampas não pavimentadas de até 6% de inclinação, bem como em trajetórias circulares.

3.1.6.1.3. Para maior segurança nas operações de reboque, o veículo deve possuir na parte dianteira, em local de fácil acesso e com identificação clara, 01 (uma) tomada para ar comprimido quando aplicável e 01 (um) conector para sinais elétricos.

3.1.6.1.4. A necessidade da tomada para ar comprimido está condicionada à existência de sistemas de freio pneumático.

3.1.6.2. Deslizadores Traseiros (Passa-Balsa)

3.1.6.2.1. Devem possuir 04 (quatro) deslizadores traseiros (passa-balsa), sendo (dois) centrais e 01 (um) em cada lateral, para facilitar o deslizamento e absorver os impactos provenientes de interferências com os desníveis do solo **Encarte B.H deste CIT**, sendo estes não devem ser considerados para fins de medição do ângulo de saída.

3.1.6.2.2 No projeto dos deslizadores traseiros deve ser prevista a proteção das saias laterais, ao longo do balanço traseiro, e que as linhas de projeção do comprimento dos deslizadores não interfiram com os demais componentes existentes na parte inferior do chassi.

3.1.6.3. Sistema de Monitoramento Interno

3.1.6.3.1. O projeto técnico do veículo deve prever a instalação de sistema de monitoramento interno.

3.1.6.3.2. O sistema de monitoramento interno pode utilizar microcâmeras de vídeo, com gravação digital e monitores instalados na região de visão do condutor, possibilitando plena visibilidade do salão de estudantes.

3.1.6.4. Sistema de Comunicação

3.1.6.4.1. Deve ser projetado para receber dispositivo para transmissão áudio visual de mensagens operacionais, institucionais e educativas com o objetivo de prestar informações aos estudantes.

3.1.6.4.1.1. No projeto, o dispositivo para transmissão audiovisual (monitor ou tela) deve estar posicionado, obrigatoriamente, no eixo longitudinal do veículo, sem a interferência do campo visual por outro componente presente no salão dos estudantes, a fim de permitir a visualização por todos os estudantes sentados.

3.1.6.4.2. Deve existir um sistema de música ambiente, com no mínimo 06 (seis) alto-falantes distribuídos ao longo do posto de comando e do salão de estudantes, capaz de receber transmissões em FM, bem como um dispositivo com entrada USB (mínimo 2.0) para leitura de arquivos no formato .MP3.

3.1.6.4.3. Deve haver as pré-disposições dos conduítes e fiações elétricas para as futuras instalações dos componentes dos sistemas de monitoramento e transmissão áudio visual.

3.1.6.4.4. Deve haver uma pré-disposição para instalação de sistema de internet wi-fi à bordo. Deve proporcionar, para futura instalação de equipamento de wi-fi/transmissão de dados, espaço devidamente identificado, que o comporte e proteja.

3.1.6.4.5. Os locais destinados ao acesso à instalação devem estar identificados com adesivos conforme especificações e Figura 26.

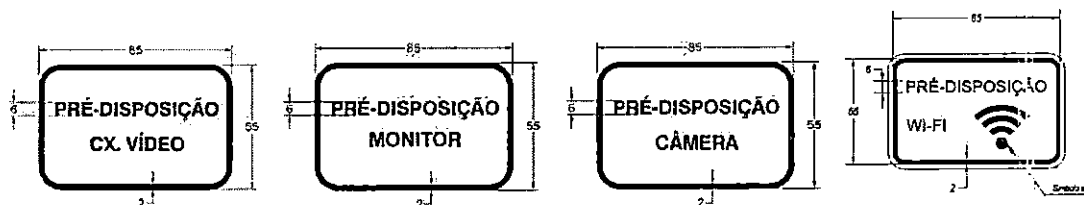

* Imagens ilustrativas

Características

- dimensões: 85 mm (comprimento) × 55 mm (largura);
- fonte: tipografia Helvética ou similar;
- cor das letras: preto;
- cor do fundo: branca;
- cor dos contornos: preto

Figura 26 - Imagem ilustrativa.

3.1.6.5. Sistema de carregador de dispositivo via porta USB

3.1.6.5.1. O veículo deve possuir dispositivos de carregamento via USB (tomada USB) de fácil acesso instalados junto a cada conjunto de poltronas dos estudantes e adicionalmente ao posto do motorista.

3.1.6.5.2. Cada conjunto de dispositivo de carregamento deve possuir no mínimo duas portas USB (padrão de conector tipo A fêmea), com adaptação de tensão de saída conforme necessidade do aparelho a ser carregado, garantindo no mínimo 5,0V e 1.500 mA cada porta.

3.1.6.5.3. As tomadas USB deverão resistir à aplicação invertida do dispositivo USB a ser carregado ou ser do tipo reversível, que permita a inserção do dispositivo USB em qualquer posição.

3.1.6.5.3.1 Caso as tomadas USB não sejam do tipo reversível, este componente deverá resistir à aplicação invertida do gabarito de teste do dispositivo USB (Figura 27) por pelo menos 10 ciclos de inserção. O gabarito deverá ser inserido completamente na tomada, nas duas direções em cada uma das referidas portas de carregamento.

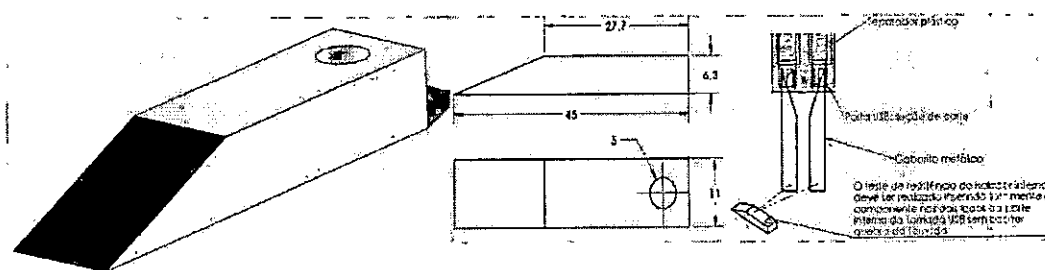

Gabarito para teste de inversão na porta USB
Figura 27 – Imagem ilustrativa.

3.1.6.5.4. Cada conjunto de tomadas USB deve atender as normativas relacionadas com tais componentes, possuir seu próprio sistema de conversão de tensão com eficiência mínima de 85%, e proteção individual.

3.1.6.5.4.1. Deve prever a alimentação com variação mínima de tensão entre 12V e 32V, com sistema de proteção de picos de sob tensão e sobre tensão, com rearme automático assim que a tensão do veículo se estabilize.

3.1.6.5.4.2. Deve ter proteção contra curto-circuito nas saídas USB com rearme automático assim que a falha for eliminada, com grau mínimo de proteção IP 65 e possuir tampa de proteção.

3.1.7. Equipamentos Obrigatórios

3.1.7.1. Equipamento de Controle Operacional

3.1.7.1.1. Deve estar equipado com registrador instantâneo e inalterável de velocidade e tempo (cronotacógrafo) do tipo eletrônico ou digital, aprovado pelo Inmetro, que permita a extração de seus dados em formato eletrônico – **Encarte B.K deste CIT.**

3.1.7.1.2. Compete ao fornecedor a entrega do cronotacógrafo instalado no veículo, selado e aferido em Posto Autorizado de Cronotacógrafo (PAC), bem como o pagamento da taxa metrológica e a apresentação de Certificado Preliminar de Verificação do Cronotacógrafo válido, que possibilite a emissão do certificado final sem custos adicionais ao contratante, emitido pelo Inmetro e/ ou representantes da RBMLQ-I, nos termos que disciplinam a matéria, que podem ser obtidos no sítio eletrônico www.inmetro.gov.br.

3.1.7.1.3. O Certificado de Verificação do Cronotacógrafo deve ser evidenciado e entregue ao Inmetro quando da inspeção de protótipo e de entrega, e aos representantes da RBMLQ-I quando da inspeção veicular a que se refere o item 5.6.2.1.1 deste CIT.

3.1.7.2. Espelhos Retrovisores Externos

3.1.7.2.1. Devem estar equipados com espelhos retrovisores externos convexos, em ambos os lados, que assegurem o campo de visão do condutor na condução nas vias junto às paradas de embarque e desembarque dos estudantes, além das operações de manobra.

3.1.7.2.2. A projeção externa dos espelhos retrovisores não deve ultrapassar 250 mm em relação à parte mais externa da carroceria.

3.1.7.3. Espelho Retrovisor Interno (Posto de Comando)

3.1.7.3.1. Deve ser instalado um espelho retrovisor convexo na parte superior central com comprimento maior que 300 mm e largura maior que 150 mm, que permita a visualização do embarque e desembarque dos estudantes pela porta de serviço.

3.1.7.4. Espelhos Retrovisores ou Dispositivos do Tipo Câmera-Monitor para Visão

Indireta

3.1.7.4.1. Devem estar equipados com dispositivos do tipo câmera-monitor para visão indireta em conformidade com a Resolução Contran nº 924/2022 e suas atualizações para atendimento do Campo de Visão nº 6 (CV 6) e Campo de Visão nº 7 (CV 7), neste deve possuir visão noturna.

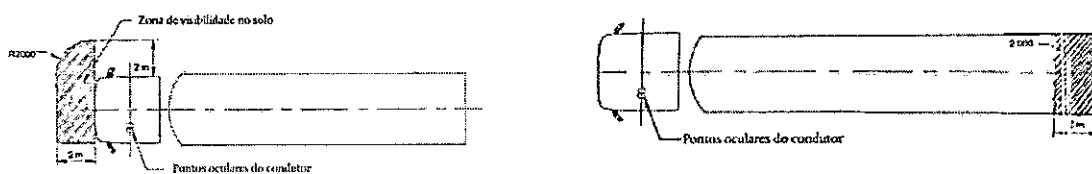

Campo de Visão nº 6 (CV 6)

Campo de Visão nº 7 (CV 7)

Figura 28 – Campo de visão

3.1.7.4.2. Devem estar equipados com espelhos retrovisores ou dispositivos do tipo câmera-monitor para visão indireta em conformidade com Resolução Contran nº 924/2022 e suas atualizações para atendimento do Campo de Visão nº 5 (CV 5)

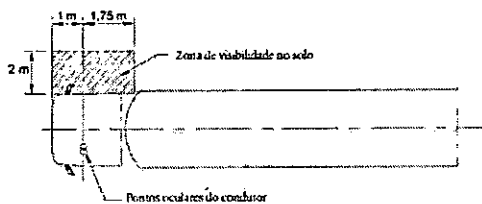

Campo de Visão nº 5 (CV 5)

Figura 29 – Campo de visão

3.1.7.5. Limpador de Para-Brisa

3.1.7.5.1. O sistema do limpador de para-brisa deve promover varredura das áreas conforme especifica a norma ABNT NBR 15570 e suas atualizações.

3.1.7.5.2. O sistema do limpador de para-brisa não deve obstruir a visibilidade dos espelhos retrovisores, e deve possuir chave de controle de velocidade com 04 (quatro) posições, frequências alta e baixa diferenciadas de, no mínimo, 15 (quinze) ciclos por minuto, frequência baixa de no mínimo 20 (vinte) ciclos por minuto e temporizador.

3.1.7.6. Saídas de Emergência

3.1.7.6.1. A sinalização adotada deve ser clara e compreensível aos estudantes e ao condutor, junto aos dispositivos e saídas de emergência.

3.1.7.6.2. As saídas de emergência devem permitir uma rápida e segura desocupação à totalidade de estudantes e ao condutor, em situações de emergência, abalroamento ou capotamento do veículo.

3.1.7.6.3. Cada saída de emergência deve estar devidamente sinalizada e possuir instruções claras de como ser operada.

3.1.7.6.4. Os sistemas de acionamento devem possibilitar uma operação fácil e rápida.

3.1.7.6.5. A abertura da saída de emergência deve permitir sua ativação ainda que a estrutura do veículo tenha sofrido deformações.

3.1.7.6.6. Deve ser assegurada passagem livre desde o corredor até as saídas de emergência, sem a presença de anteparos ou quaisquer obstáculos que venham a dificultar a evacuação dos estudantes em situações de emergência.

3.1.7.6.7. Depois de acionadas, as saídas de emergência não podem deixar a abertura resultante ocupada por componentes que obstruam a livre passagem por ela.

3.1.7.6.8. Para efeitos de cálculo da quantidade mínima de saídas de emergência, a porta de serviço não é considerada.

3.1.7.6.9. A quantidade mínima de saídas de emergência deve estar em conformidade com a Tabela 19:

Tabela 19: Quantidade mínima de saídas de emergência dos veículos.

Tipo	Localização		
	Lateral Oposta à Porta de Serviço	Lateral Adjacente à Porta de Serviço	Teto
ORE 1	02	01	02
ORE 2	02	02	02
ORE 3	03	02	02

Fonte: Programa Caminho da Escola

3.1.7.6.10. O veículo ORE2, em função do ar-condicionado de teto, desde que comprovado tecnicamente, podem ter somente uma saída de emergência no teto, em conformidade com a Resolução Contran nº 959/2022:

3.1.7.7. Janelas de Emergência

3.1.7.7.1. As janelas de emergência não podem ser contíguas e devem ser distribuídas uniformemente ao longo do salão de estudantes.

3.1.7.7.2. Recomenda-se que seja posicionada uma janela de emergência próxima à porta do DPM, para ser utilizada em caso de obstrução da porta de serviço.

3.1.7.7.3. As janelas de emergência devem estar dotadas de mecanismos de abertura do tipo ejetável, basculante, vidros destrutíveis ou outro sistema que atenda as especificações do subitem 26.1 da norma ABNT NBR 15570 e suas atualizações.

3.1.7.7.4. Quando forem utilizadas alavancas para abertura das janelas de emergência deve ser instalada uma alavanca em cada extremidade da janela de emergência que necessite de esforço máximo de 300 N para seu acionamento.

3.1.7.7.5. No mecanismo de abertura das janelas de emergência não podem ser utilizados sistemas de rosca.

3.1.7.7.6. As janelas de emergência devem ser identificadas com adesivos com dimensões visíveis internamente no veículo, com instruções claras de utilização (Figuras 30 e 31).



Características

- dimensões: 110 mm (comprimento) × 140 mm (largura);
- fonte: tipologia Helvética ou similar;
- cor das letras: preta (aplicação na carroceria) ou branca (aplicação em vidros);
- cor do fundo: vermelha (aplicação na carroceria) ou transparente (aplicação em vidros);
- cor dos indicadores: branca (aplicação na carroceria ou em vidros)

Figura 30 - Imagem ilustrativa.



Características

- dimensões: 245 mm (comprimento) × 100 mm (largura);
- fonte: tipologia Helvética ou similar;
- cor das letras: preta (aplicação na carroceria) ou branca (aplicação em vidros);
- cor do fundo: branca (aplicação na carroceria) ou transparente (aplicação em vidros);
- cor dos indicadores: preta (aplicação na carroceria) ou branca (aplicação em vidros).

Figura 31 - Imagens ilustrativas.

3.1.7.7.7. O adesivo indicado na Figura 30 e 31 devem seguir o padrão da ABNT NBR 15.570.

3.1.7.7.8. As janelas de emergência devem oferecer abertura de maneira que o perímetro não seja inferior a 3.550 mm e que nenhum lado seja inferior a 690 mm.

3.1.7.7.9. Não deve haver obstruções para acesso às janelas de emergência e seus dispositivos de acionamento, tais como anteparos, divisórias, colunas ou qualquer outro elemento.

3.1.7.8. Escotilhas do Teto

3.1.7.8.1. Deve possuir 02 (duas) escotilhas caracterizadas como saídas de emergência e com seção útil de no mínimo 600 x 600 mm.

3.1.7.8.2. As escotilhas devem ser identificadas como saída de emergência (Figura 30) e conter instruções de uso.

3.1.7.8.3. As escotilhas devem estar posicionadas sobre o eixo longitudinal do veículo.

3.1.8. Capacidade de Transporte - A informação sobre a capacidade máxima de estudantes sentados nos veículos deve estar afixada no posto de comando, em local visível, associada à simbologia específica, indicando a seguinte frase: “CAPACIDADE MÁXIMA DE ESTUDANTES SENTADOS: XX” (Figura 32).

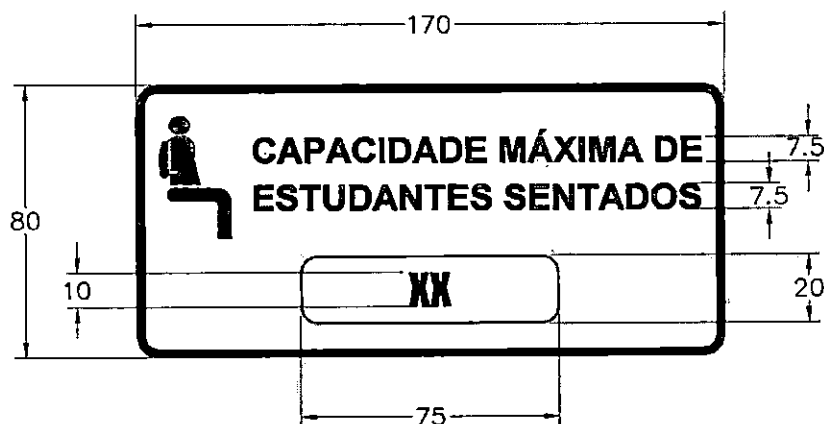

Características

- dimensões: 170 mm (comprimento) × 80 mm (largura);
- fonte: tipologia Helvética ou similar;
- cor das letras: preto;
- cor do fundo: branco;
- cor dos contornos e pictograma: preto.

Figura 32 - Imagem ilustrativa.

4. DAS CONDIÇÕES GERAIS

4.1. Quando da avaliação de protótipo, e antes da emissão, pela Comissão instituída pelo FNDE, do Registro de Aprovação de Protótipo, de que trata o item 5 do Caderno de Informações Técnicas – Ônibus Rural Escolar (ORE), a empresa vencedora deverá entregar à Comissão o Certificado de Adequação à Legislação de Trânsito (CAT), em conformidade com a Portaria Denatran nº 190, de 2009 e/ou Portaria Senatran nº 990, de 2022, e atualizações posteriores, relativo ao tipo do ORE adjudicado como vencedor, sob pena de desclassificação. Os ORE devem atender às seguintes condições gerais:

4.1.1. Fabricados com características que suportem sua operação em zonas rurais, em vias sem pavimentação, terrenos acidentados e irregulares, com a presença constante de buracos, alagados, lama e poeira, ou seja, sob condições severas de operação.

4.1.2. Movidos à combustível Diesel S-10 obrigatoriamente e terem condição de operação com BioDiesel, conforme diretrizes estabelecidas pelo Programa Nacional de Produção e Uso do BioDiesel.

4.1.3. Conformidade com a Resolução Conama nº 490, de 2018, e suas atualizações, que dispõe sobre o Proconve, em especial aos valores limites de emissão estabelecidos para a Fase P-8 (EURO VI).

4.1.4. Apresentarem resistência estrutural referente aos capotamentos e abalroamentos, de acordo com os Anexos II e III da Resolução Contrans nº 959, de 2022, e suas atualizações, e às condições de operação em áreas rurais em vias sem pavimentação e terrenos irregulares e acidentados.

4.1.5. Conformidade com a Resolução Contrans nº 959/2022 e suas atualizações, referente à estrutura da carroceria e do chassi.

4.1.6. Conformidade com as normas ABNT NBR 15646, 14022 e 15570, e suas atualizações.

4.1.7. Conformidade com a Resolução Contran nº 915/2022 e suas atualizações, referente à disposição sobre a obrigatoriedade do uso do sistema antitravamento das rodas - ABS.

4.1.8. Conformidade com a Resolução Contran nº 924/2022 e suas atualizações, referente ao estabelecimento de requisitos para o desempenho e fixação de espelhos retrovisores ou dispositivos do tipo câmera-monitor para visão indireta, instalados nos veículos destinados à condução coletiva de escolares.

4.1.9. As figuras apresentadas nestas especificações técnicas são exemplos, cujo intuito é realçar os conceitos abordados. As soluções técnicas não precisam se limitar às imagens ilustrativas.

4.1.10. À critério do FNDE, durante a vigência da ata, fica a prerrogativa de alterar a entidade responsável pelo controle de qualidade.

4.2. GARANTIA e MANUTENÇÃO

4.2.1. O **CONTRATADO** deverá oferecer garantia de, no mínimo, 24 meses a partir da data da entrega dos veículos, conforme **Encarte B.A deste CIT**.

4.2.2 O fabricante/encarregador deverá disponibilizar, nos municípios das capitais de todos os estados brasileiros, pelo menos uma oficina ou concessionária.

4.2.3. O **CONTRATADO** deverá ofertar ainda 02 (duas) manutenções preventivas obrigatórias, constante do Manual de Operações, nas oficinas das concessionárias do fabricante/encarregador, cuja periodicidade será determinada pela quilometragem e/ou o tempo de uso do veículo.

4.2.4. No caso em que o município do **CONTRATANTE** estiver localizado a mais de 200 km de distância da rede de concessionárias do fabricante/encarregador, as manutenções preventivas obrigatórias deverão ser feitas pelo fabricante (concessionárias ou prepostos) no município do endereço do **CONTRATANTE**.

4.3. DO CONTROLE DA QUALIDADE

4.3.1. O controle de qualidade, incluindo as inspeções de protótipo, da produção e de pós-entrega dos veículos deverá obedecer às determinações em norma específica estabelecida pelo FNDE.

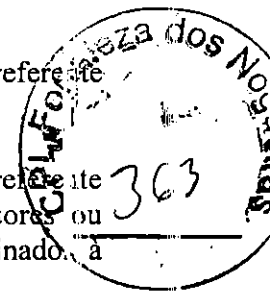

Encarte B.A - Termo de Garantia
TERMO DE GARANTIA (em papel timbrado do Contratado)

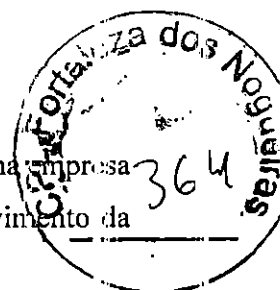

DECLARAMOS para os devidos fins, que o prazo de garantia para os veículos por minha empresa ofertados no Pregão para Registro de Preços nº / do Fundo Nacional de Desenvolvimento da Educação é o descrito no quadro abaixo, segundo a as seguintes condições:

1. Todos os veículos fornecidos são novos e originais, não sendo, portanto, reformados, reaproveitados, ou fabricados por qualquer processo semelhantes;
2. Nos responsabilizamos por qualquer troca, reparo, transporte, taxas, serviços ou quaisquer outros custos decorrentes da substituição de qualquer dos equipamentos ofertados ou retirada de algum equipamento ou peça fornecidos, para conserto em oficina própria ou credenciada, ou ainda, por qualquer outro motivo ligado à utilização desta garantia.
3. O prazo de garantia dos veículos ofertados terá início da data de entrega dos mesmos.

Tipo	Prazo de garantia
Ônibus Rural Escolar - ORE 1: ônibus com comprimento total máximo de 7.500 mm, capacidade de carga útil líquida de no mínimo 2.040 kg, com capacidade mínima de 29 (vinte e nove) estudantes sentados, mais o condutor, e deve ser equipado com dispositivo para transposição de fronteira, do tipo poltrona móvel (DPM), para embarque e desembarque de estudante com deficiência, ou com mobilidade reduzida, que permita realizar o deslocamento de uma, ou mais poltronas, do salão de passageiros, do exterior do veículo, ao nível do piso interno.	24 meses
Ônibus Rural Escolar - ORE 2: ônibus com comprimento total máximo de 9.500 mm, capacidade de carga útil líquida de no mínimo 3.060 kg, com capacidade mínima de 44 (quarenta e quatro) estudantes sentados, mais o condutor, e deve ser equipado com dispositivo para transposição de fronteira, do tipo poltrona móvel (DPM), para embarque e desembarque de estudante com deficiência, ou com mobilidade reduzida, que permita realizar o deslocamento de uma, ou mais poltronas, do salão de passageiros, do exterior do veículo, ao nível do piso interno.	24 meses
Ônibus Rural Escolar - ORE 3: ônibus com comprimento total máximo de 11.000 mm, capacidade de carga útil líquida de no mínimo 4.080 kg, com capacidade mínima de 59 (cinquenta e nove) estudantes sentados, mais o condutor, e deve ser equipado com dispositivo para transposição de fronteira, do tipo poltrona móvel (DPM), para embarque e desembarque de estudante com	24 meses

deficiência, ou com mobilidade reduzida, que permita realizar o deslocamento de uma, ou mais poltronas, do salão de passageiros, do exterior do veículo, ao nível do piso interno.

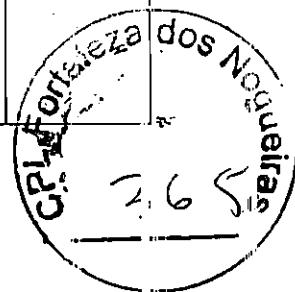

Local/data da assinatura/nome legível/CPF do responsável

RAZÃO SOCIAL DO CONTRATADO

Endereço:

Telefone

CNPJ

Inscrição Estadual

Inscrição Municipal

Encarte B.B - Cronograma de entrega para grandes lotes.



1. DA ENTREGA E CRITÉRIOS DE ACEITAÇÃO DO OBJETO

1.1 O prazo de entrega dos bens é de no máximo, 260 (duzentos e sessenta) dias contados a partir da assinatura do contrato e da ordem de serviço, obedecido o escalonamento do cronograma abaixo, no endereço do CONTRATANTE previsto no instrumento contratual.

Região	Até 100 un.	101 a 200 un.	201 a 400 un.	+ de 400 un.
Norte	180	200	230	260
Nordeste	150	170	200	230
Centro-Oeste	130	150	180	210
Sudeste	130	150	180	210
Sul	130	150	180	210

1.2 A extensão dos prazos de entrega previstos no cronograma do item anterior, aplica-se apenas quando o contrato se referir a adesão para aquisição de mais de 100 (cem) unidades e deve ser negociada em comum acordo entre as partes.

Encarte B.C - Planilha de Quilometragem Admitida na Entrega

PLANILHA DE QUILOMETRAGEM ADMITIDA NA ENTREGA

Região	Destino / Estado	Quilometragem *
CO	Distrito Federal	1.640
CO	Goiás	1.683
CO	Mato Grosso do Sul	1.451
CO	Mato Grosso	2.606
N	Acre	5.306
N	Amazonas	5.929
N	Amapá	4.558
N	Pará	5.117
N	Rondônia	4.714
N	Roraima	6.746
N	Tocantins	3.125

NE	Bahia	3.810
NE	Ceará	5.060
NE	Maranhão	4.869
NE	Paraíba	4.674
NE	Piauí	4.713
NE	Pernambuco	4.514
NE	Rio Grande do Norte	4.872
NE	Sergipe	3.554
NE	Alagoas	3.508
S	Paraná	868
S	Rio Grande do Sul	1.750
S	Santa Catarina	1.125
SE	São Paulo	1.416
SE	Minas Gerais	1.676
SE	Espírito Santo	1.745
SE	Rio de Janeiro	1.175



A quilometragem poderá ter uma variação para até mais 20% desde que o trajeto de entrega utilizado da origem até o destino assim o justifique, e desde que seja ajustada previamente com o Contratante.

Encarte B.D - Ficha de Inspeção e Aceitação dos veículos.
FICHA DE INSPEÇÃO E ACEITAÇÃO DO VEÍCULO
(Modelo)



Nº Carroçaria:	Nº Chassi:	Nota Fiscal:
Fabricante:		
Contratante (Interessado):		

Assinalar nos itens abaixo inspecionados:

- **OK** para itens em acordo;
- **X** para itens não conforme;
- **NA** para os itens que não se aplica.

Observação: O preenchimento da ficha bem como a análise do controle de qualidade deverá ser feito pelo fornecedor vencedor do pregão.

O representante da entidade contratante (ex.: município, prefeitura) deverá apenas ser o responsável pelo aceite final da análise realizada pelo fornecedor vencedor do pregão.

Funcional			
Externo		Interno	
Itens		Itens	
1. Limpador de Para-brisa		10. Tecla / Válvula de Abertura da Porta	
2. Esguicho do Limpador		11. Teclas do Painel	
3. Faróis Alto / Baixo		12. Iluminação Interna	
4. Sinalceiras externas		13. Iluminação do Painel	
4.1 Dianteiras		14. Espelho Interno	
4.2 Traseiras		15. Desembaçador	
4.3 Luz Direcional (pisca-pisca)		16. Abertura do Capô do Motor	
4.4 Luzes do Ré		17. Poltrona do Motorista	
4.5 Freios		18. Poltrona dos Passageiros	
5. Tomada de Ar (abertura)		Mecânica	
6. Porta		Itens	
7. Janelas		19. Nível de Água	

Funcional	
Externo	Interno
Itens	Itens
8. Portinholas	20. Nível do Óleo do Motor
8.1 Bateria	21. Nível do Óleo de Direção Hidráulica
8.2 Tanque de Combustível	22. Pneus
8.3 Tampa Frontal	23. Buzina
9. Espelhos	24. Freio de Estacionamento
Acessórios	Revisão Geral
Itens	Itens
25. Macaco	35. Vidros
26. Triângulo	36. Para-brisa
27. Chave de Rodas	37. Vigia (vidro traseiro)
28. Manual do Proprietário (Garantia)	38. Janelas
29. Cronotacógrafo	39. Pintura
30. Conjunto Sobressalente (estepe)	40.1 Dianteira
31. Rebocador(es)	40.2 Traseira
32. Extintor	40.3 Lateral LD
33. Cintos de Segurança	40.4 Lateral LE
34. Alavanca de Emergência	

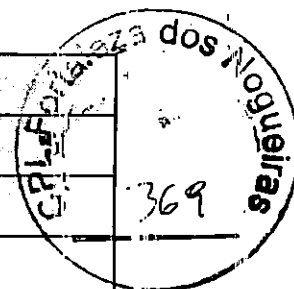

Declaração de Pendência

Declaro que o veículo foi entregue/recebido com as irregularidades/pendências constatadas e registradas abaixo, sendo que a substituição/reparo dos itens irregulares será feita pelo Contratado (fornecedor) no prazo máximo de até 30 dias após esta data.



Irregularidades constatadas (caso tenha - informar nº do item e descrever o problema):

Item

Item

OBS.: Caso não haja nenhuma pendência, deverá ser marcada a opção abaixo. O fornecedor não poderá criar nenhum outro tipo de documento alternativo em substituição a este.

Inexistem quaisquer pendências.

Assinatura do Representante da Entidade Contratante (ex.: município)

Nome:
RG:
Telefone:
Local:
Data:
Hora:

Assinatura do Responsável pelo Controle de Qualidade do Fornecedor

Nome:
RG:
Telefone:
Local:
Data:
Hora:

Assinatura do Responsável pelo Controle de Qualidade do Fornecedor

Nome:
RG:
Telefone:
Local:
Data:
Hora:

Encarte B.E - Requisitos para apresentação das declarações das especificações técnicas / valores presentes no veículo



Deverá ser apresentada 1 (uma) declaração que evidencie todos os itens contidos nas especificações técnicas e/ou valores presentes no veículo, assinadas pelo representante legal e pelo responsável técnico do Fornecedor do projeto.

Todos os relatórios citados neste encarte devem ser apresentados na Fase 1 da 1ª Etapa, exceto se no Encarte – B.Q, citar especificamente Fase 2 da 1ª Etapa.

OBS.: Em caso de especificação que exista a possibilidade de mais de uma característica/função, deverá ser informada a característica/função real do veículo ofertado.

As declarações referente ao **chassi** deverão conter as seguintes informações:

a) Potência e Torque:

- Valores da potência mínima e do torque mínimo, e as suas conformidades com os valores estabelecidos no subitem 3.1.1.2.2 do CIT;

b) Ruído:

- A conformidade do projeto técnico, quanto ao nível de ruído externo;

c) Registrador Eletrônico Instantâneo Inalterável de Velocidade e Tempo (Cronotacógrafo Eletrônico):

- Que o cronotacógrafo eletrônico ou digital deve permitir no mínimo o registro instantâneo para posterior extração das seguintes informações: data, hora e minuto, velocidade, odômetro, identificação do condutor e identificação do veículo, bem como atende as especificações estabelecidas no Encarte B.K do CIT;

d) Projeto Técnico:

- A conformidade do projeto técnico quanto à resistência estrutural referente aos capotamentos e aos abalroamentos e outras resistências, de acordo com o Anexo III da Resolução Contran nº 959/2022 e suas atualizações;

- A conformidade do projeto técnico com a Resolução Contran nº 959/2022 e suas atualizações, referente à estrutura da carroçaria e do chassi;

- A conformidade do projeto técnico quanto aos sistemas de freio (normas ABNT NBR 10966, e suas atualizações);

- A conformidade do projeto técnico com a operação em zonas rurais, em vias sem pavimentação, terrenos acidentados e irregulares, com a presença constante de buracos, alagados, lama e poeira, ou seja, sob condições severas de operação;

- A conformidade do projeto técnico com todas as exigências do Capítulo XIII do CTB e das Resoluções Contran e Portarias Senatran aplicáveis ao veículo e aos veículos da categoria M3;

- A conformidade do projeto técnico com o cálculo de distribuição de carga por eixo.

- A conformidade do projeto técnico com a Resolução Conama nº 490/2018, que dispõe sobre o Proconve, em especial aos valores limites de emissão estabelecidos para a Fase P-8;



e) Segurança:

- Que o veículo deve ter um sistema de segurança automático e integrado que impeça o movimento do veículo enquanto as portas estiverem abertas, garantindo que o veículo esteja totalmente parado (0 km/h) para o embarque e desembarque de passageiros;

- Que o sistema deve liberar o movimento do veículo com o fechamento completo da porta de serviço, por meio de tecnologia que interprete a condição de "porta fechada";

- Que o veículo está equipado com dispositivo que inative o pedal do acelerador ajustado para velocidade de 70 km/h;

- Que toda a fiação elétrica deve possuir características não propagadoras de chamas;

f) Manual do Usuário:

- Que para cada veículo estão sendo entregues o Manual do Usuário (obrigatoriamente em meio físico e, opcionalmente, em formato digitalizado), de acordo com a definição descrita no subitem 1.5 do CIT;

g) Capacidade mínima do tanque de combustível

- Que a capacidade do tanque de combustível do veículo está em conformidade com o subitem 1.3 do CIT;

Obs.: Na declaração, informar a real capacidade volumétrica do tanque de combustível.

h) Outras:

- Que todos os componentes estruturais abaixo do piso, incluindo a parte interna da saia da carroçaria, quando construídas com materiais sujeitos à corrosão, devem receber tratamentos anticorrosivo e antirruído;

- Que o sistema elétrico deve atender ao especificado na seção 5.3 da norma ABNT NBR 15570/2021 e suas atualizações;

- Que a localização, identificação e iluminação dos controles indicadores e lâmpadas-piloto devem estar de acordo com a Resolução Contran nº 758/2018 e suas atualizações;

- Que a condição de operação é pelo uso de BioDiesel S-10, conforme diretrizes estabelecidas pelo Programa Nacional de Produção e Uso do BioDiesel;

As declarações referente a **carroceria** deverão conter as seguintes informações:

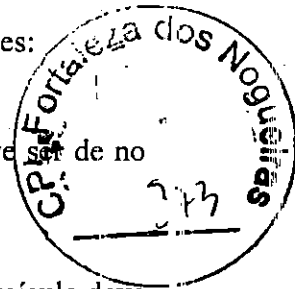

a) Iluminação:

- Que a intensidade de luz emitida pela lanterna de marcha-a-ré deve ser de no máximo 900 candelas em direção abaixo do plano horizontal;

* Anexar relatório de ensaio.

- Que a luminária instalada na região de embarque e desembarque do veículo deve ter índice de luminosidade não inferior a 30 lux, medida a 1.000 mm acima da superfície dos degraus da escada, acionada pelo mecanismo de abertura da porta de serviço, e que essa iluminação deve possibilitar a visualização da área externa ao veículo, junto à porta de serviço;

* Anexar relatório de ensaio.

- Que a iluminação interna do veículo deve ser produzida por fonte de luz com o acionamento instalado no posto de comando, sendo a alimentação feita por no mínimo 2 (dois) circuitos independentes, de maneira que na falha de um, o outro circuito garanta no mínimo 50% da iluminação total;

- Que o índice mínimo de luminosidade interna deve ser de 100 lux, medido a 500 mm acima do nível de qualquer assento localizado a partir da segunda fileira de poltronas, a contar do posto de comando;

* Anexar relatório de ensaio.

- Que no posto de comando e na primeira fila de poltronas atrás dele, admite-se uma iluminação com índice de luminosidade não inferior a 30 lux, de maneira a minimizar reflexos no para-brisa e nos espelhos retrovisores internos, e que as medições devem ser realizadas em ambiente escuro, com o motor do veículo funcionando em marcha lenta, e com a porta de serviço aberta;

b) Vidros:

- Que todos os vidros utilizados devem ser de segurança, conforme disposto nas normas ABNT NBR 9491 e Resolução Contran nº 960/2022, e suas atualizações;

- Que o vidro do para-brisa deve ser de vidro de segurança laminado, conforme a norma ABNT NBR 9491 e suas atualizações;

- Que todos os vidros das janelas que não interferem nas áreas envidraçadas indispensáveis à dirigibilidade do veículo, conforme Anexo da Resolução Contran nº 960/2022 e suas atualizações, devem ser escurecidos originalmente, sem a utilização de películas específicas, na tonalidade verde, sendo esta cor incorporada durante o processo de fabricação do vidro (vidro colorido na massa), e suas características devem atender às especificações da tabela constante do subitem 3.1.2.13.10 do CIT;

* Anexar relatório de ensaio.

c) Ruído:

- Que para efeito de segurança na utilização de marcha-a-ré, deve ser incorporado um sinal com pressão sonora de 90 dB(A), admitida a tolerância de + 3 dB(A), entre 500 e 3.000 Hz, medido a 1.000 mm da fonte em qualquer direção;

* Anexar relatório de ensaio.

- Que o veículo possui dispositivo atenuador noturno com redução de até 15 dB (A), mediante conjugação com as luzes de posição do veículo;

- Que o veículo deve apresentar nível de ruído interno inferior a 85 dB(A), em qualquer regime de rotação. A medição deve estar em conformidade com a norma ABNT NBR 15570 e suas atualizações, com o veículo parado, na condição de rotação máxima do motor, a 75% dessa rotação e em condição de marcha lenta;

* Anexar relatório de ensaio.

- A conformidade do projeto técnico, quanto ao nível de ruído externo;

d) Cor:

- A conformidade da cor “Amarelo Escolar”, pintada em sistema poliuretano bi componente, com espessura da camada seca mínima de 60 µm;

* Anexar relatório de ensaio.

e) Saídas de Emergência:

- Que as saídas de emergência devem permitir uma rápida e segura desocupação à totalidade de estudantes e ao condutor, em situações de emergência, abalroamento ou capotamento do veículo;

- Que a abertura da saída de emergência deve permitir sua ativação, ainda que a estrutura do veículo tenha sofrido deformações;

- Que quando forem utilizadas alavancas para abertura das janelas de emergência, deve ser instalada uma alavanca em cada extremidade da janela de emergência, que necessite de esforço máximo de 300N para seu acionamento;

* Anexar relatório de ensaio.

- Que as janelas de emergência devem estar dotadas de mecanismos de abertura do tipo ejetável, basculante, ou outro sistema que atenda as especificações do item 26.1 da norma ABNT NBR 15570 e suas atualizações;

f) Projeto Técnico:

- A conformidade do projeto técnico quanto à previsão da instalação de sistema de monitoramento interno;

- A conformidade do projeto técnico quanto à resistência estrutural referente aos capotamentos e aos abalroamentos e outras resistências, de acordo com o Anexo III da Resolução Contran nº 959/2022 e suas atualizações;

- A conformidade do projeto técnico com a Resolução Contran nº 959/2022 e suas atualizações, referente à estrutura da carroçaria e do chassi;

- A conformidade do projeto técnico com a operação em zonas rurais, em vias sem pavimentação, terrenos acidentados e irregulares, com a presença constante de buracos, alagados, lama e poeira, ou seja, sob condições severas de operação;

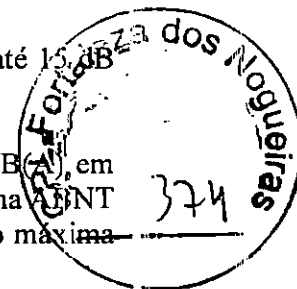

- A conformidade do projeto técnico com todas as exigências do Capítulo XIII do CTB e das Resoluções Contran e Portarias Senatran aplicáveis ao veículo e aos veículos da categoria M3;

- A conformidade do projeto técnico com o cálculo de distribuição de carga por eixo.

- A conformidade da aderência das tintas aplicadas (externas) no veículo, com a norma ABNT NBR 11003;

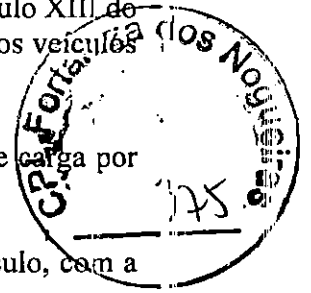

g) Segurança:

- Que o veículo deve ter um sistema de segurança automático e integrado que impeça o movimento do veículo enquanto as portas estiverem abertas, garantindo que o veículo esteja totalmente parado (0 km/h) para o embarque e desembarque de passageiros;

- Que o sistema deve liberar o movimento do veículo com o fechamento completo da porta de serviço, por meio de tecnologia que interprete a condição de "porta fechada";

- Que o veículo está equipado com dispositivo que inative o pedal do acelerador ajustado para velocidade de 70 km/h;

- Que o veículo deve possuir dispositivos refletivos de segurança, cujas características refletivas do material estão definidas na Resolução Contran nº 948/2022 e suas atualizações, posicionados na sua traseira e nas laterais;

- Que o cinto de segurança para o condutor e estudantes e suas ancoragens devem estar em conformidade com os requisitos da Resolução Contran nº 951/2022 e suas atualizações;

* Anexar relatório de ensaio

- cinto 3 pontas condutor

- cinto 3 pontas poltrona DPM

- cinto 2 pontas poltrona individual

- cinto 2 pontas poltrona dupla

- cinto 2 pontas poltrona tripla

- Que toda a fiação elétrica deve possuir características não propagadoras de chamas;

- Que o sistema do limpador de para-brisa deve promover varredura das áreas conforme específica a seção 48 da norma ABNT NBR 15570 e suas atualizações;

* Anexar relatório de ensaio

- Que os materiais utilizados para revestimento interno devem possuir características de retardamento à propagação de fogo e não podem produzir farpas em caso de rupturas, devendo proporcionar ainda, isolamentos térmico e acústico;

- Que os materiais utilizados nos anteparos e painéis divisórios, quando rompidos, não produzem farpas;

- Que todos os elementos de fixação, juntas, entre outros associados à divisória do compartimento do motor ou outra fonte de calor, devem ser resistentes ao fogo;

- Que o extintor de incêndio está em conformidade com as Resoluções Contran n° 919/2022, e suas atualizações;

- Que o desempenho e a fixação de espelhos retrovisores e/ou dispositivo do tipo câmera-monitor para visão indireta, estão em conformidade com a Resolução Contran n° 924/2022 e suas atualizações;

* Anexar relatório de ensaio

h) Conforto Térmico

- Que o sistema de ar-condicionado atende as especificações do CIT.

* Anexar relatório de ensaio.

- Que as temperaturas nas superfícies do compartimento dos estudantes e posto de comando não podem ser superiores a 43° C, medidas a uma distância radial de 50 mm das superfícies, nos pontos mais críticos das seguintes regiões: motor, sistema de exaustão do motor, sistema de transmissão, piso e teto;

* Anexar relatório de ensaio.

- Que no posto de comando, o veículo deve apresentar Índice de Bulbo Úmido Termômetro de Globo (IBUTG) inferior a 30,5° C, medido conforme NR 15 do MTE, em qualquer condição de trabalho;

* Anexar relatório de ensaio.

- Que os dispositivos de ventilação interna devem assegurar a renovação do ar no veículo de pelo menos 8 m³/h por passageiro;

* Anexar relatório de ensaio.

- Que as laterais, teto e base da carroceria deverão ter a aplicação de mantas para isolamento térmico, com espessura mínima de 5mm, em que o material do isolante deverá ter uma condutividade térmica igual ou inferior ao valor de 0,045 W/m.K (0 °C) (anexar certificado do fornecedor).

i) Comunicação Audiovisual:

- Que o projeto de comunicação visual interna e externa no veículo, atende todos os conceitos e critérios definidos na seção 7 da norma ABNT NBR 14022 (item 7.2, subitens 7.2.1, 7.2.3, exceto 7.2.3.2, 7.2.3.3 e 7.2.3.4, subitem 7.3.2, exceto 7.3.2.3, e subitem 7.3.6, exceto 7.3.6.3) e suas atualizações;

- Que o veículo deve ser projetado para receber um sistema de carregador de dispositivo via porta USB, conforme item 3.1.6.5 e seus subitens;

* Anexar relatório de ensaio.

- Que o veículo é projetado com uma pré-disposição para instalação de sistema de internet a bordo.

j) Manual do Usuário:

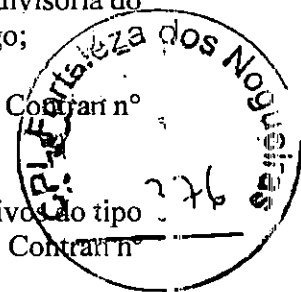

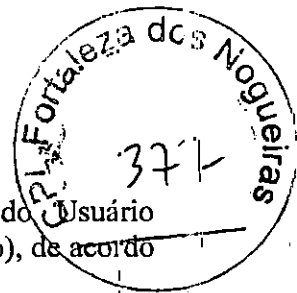

- Que para cada veículo estão sendo entregues o Manual do Usuário (obrigatoriamente em meio físico e, opcionalmente, em formato digitalizado), de acordo com a definição descrita no subitem 1.5 do CIT;

k) Outras:

- Que todos os componentes estruturais abaixo do piso, incluindo a parte interna da saia da carroçaria, quando construídas com materiais sujeitos à corrosão, devem receber tratamentos anticorrosivo e antirruído;

- Que as conexões para reboque devem suportar operação de reboque do veículo com carga máxima, em rampas não pavimentadas de até 6% de inclinação, bem como em trajetórias circulares;

- Que o projeto das poltronas deve considerar as prescrições do banco e sua ancoragem, definidas pela Resolução Contran nº959/2022 e suas atualizações, considerando o peso dos passageiros de 68 kgf para as poltronas simples, 136 kgf para as poltronas duplas e 204 kgf para as poltronas triplas;

* Anexar relatório de ensaio

- Que o sistema elétrico deve atender ao especificado na seção 5.3 da norma ABNT NBR 15570/2021 e suas atualizações;

- Que a porta de serviço deve possuir vedação com dispositivo de borracha e não permitir a entrada de água e poeira no interior do veículo;

- Que a localização, identificação e iluminação dos controles indicadores e lâmpadas-piloto devem estar de acordo com a Resolução Contran nº 758/2018 e suas atualizações;

- Que a lotação referente é de XX estudantes sentados.

Obs.: Informar a real capacidade de estudantes sentados.

Fortaleza dos Nogueiras
378

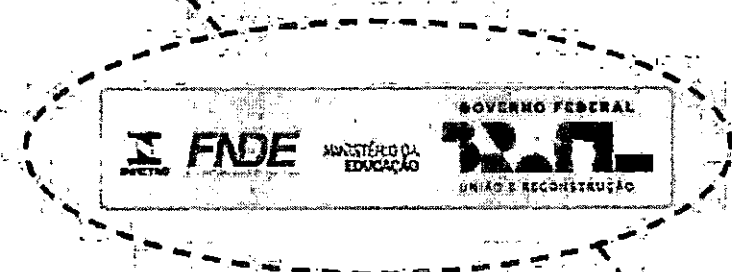

PROGRAMA
CAMINHO
DA ESCOLA

GOVERNO FEDERAL
FIDE
MINISTÉRIO DA EDUCAÇÃO
RAFL
UNIÃO E RECONSTRUÇÃO

 Disque Denúncia: 0800 616161 

* Imagens ilustrativas.

- 1) Pintura
 - a) Cor: "Amarelo Escolar".
 - b) Sistema poliuretano bicomponente.
 - c) Espessura da camada seca mínima de 60µm.

2) Adesivagens

- a) Tipo: adesivo em imagem digital com aplicação de verniz de proteção sobreposto as bordas.
- b) Local de aplicação: faixas de identificação.
- c) Posicionamento:
 - c.1) Lateral direita: parte traseira do veículo.
 - c.2) Lateral esquerda: diametralmente oposto.
 - c.3) Traseira.
- d) Dianteira.



*Imagens ilustrativas.

Notas:

Dimensões (mm).



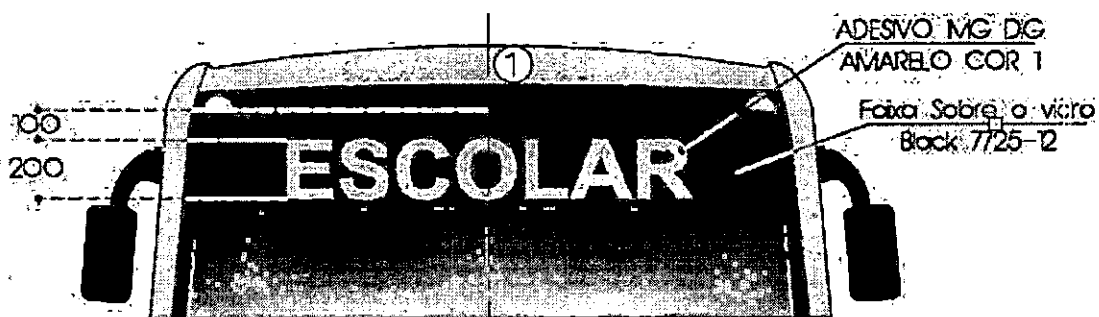
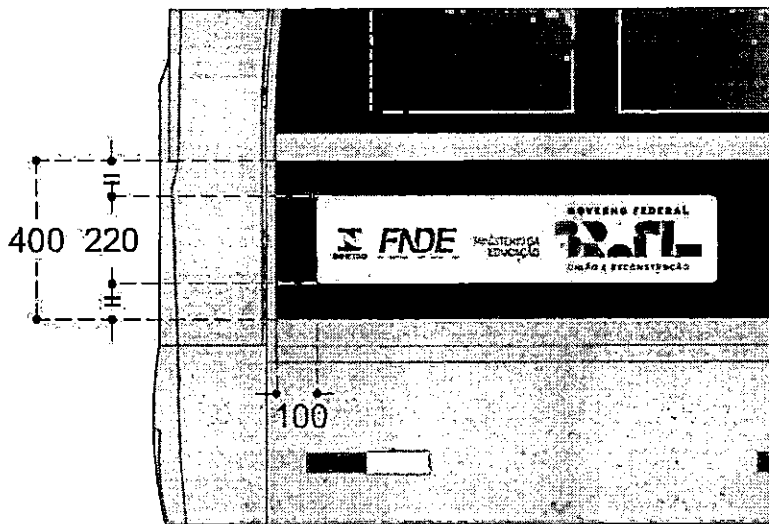

*Imagens ilustrativas.

Encarte B.G - Dispositivos Refletivos de Segurança

ORE 1

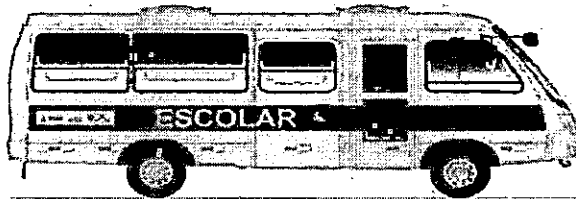

ORE 2



ORE 3

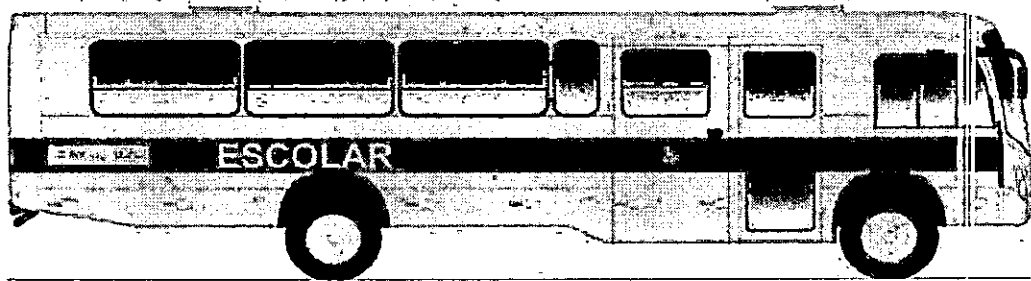

* Imagens ilustrativas.

Notas:

a) Para os ORE 2 e ORE 3, com balanço dianteiro curto, admite-se apenas 1 (um) dispositivo refletivo de segurança

b) Na parte traseira dos ORE devem ser aplicadas, além dos dispositivos refletivos de segurança do para-choque, mais 02 (dois) dispositivos refletivos de segurança acima do dístico "ESCOLAR".

Encarte B.H - Deslizadores Traseiros (Passa-Balsa)

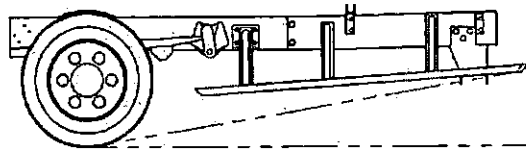
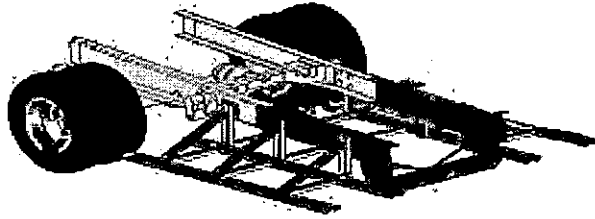

*Imagens ilustrativas.

Encarte B.I - Identificação de Limite de Velocidade e de Disque Denúncia



*Imagens ilustrativas.

Notas:

- a) A expressão "Disque Denúncia: 0800-616161", somente deve ser aplicada quando a aquisição do veículo se der com recursos oriundos de instrumentos firmados entre o FNDE e a Prefeitura/Estado.
- b) Adesivo de identificação de limite de velocidade: cores e dimensões - conforme legislação de trânsito (letras - preta, circunferência externa - vermelha e fundo - branco).
- c) A expressão e o adesivo devem estar protegidos com verniz.

Encarte B.J - Identificação de Assentos Preferenciais

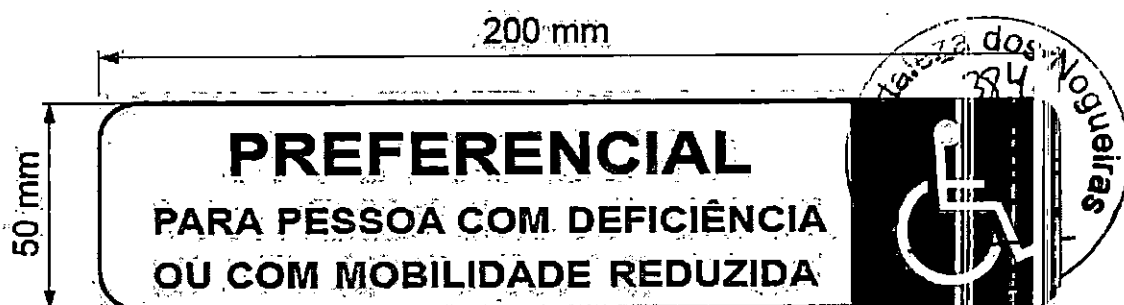

*Imagem ilustrativa.

Características:

- dimensões: 200 mm (comprimento) x 50 mm (largura);
- dimensão das letras (altura): 20 mm (palavra "Preferencial") e 10 mm (demais frases);
- fonte: tipologia helvética ou similar;
- cor das letras: branco (aplicação no vidro);
- cor do fundo: transparente (aplicação no vidro);
- cor do SIA: fundo branco e pictograma transparente (aplicação no vidro).

Adesivo deve estar em conformidade com a ABNT NBR 16558

Encarte B.K - Equipamento de Controle Operacional

Os veículos devem estar equipado com registrador instantâneo e inalterável de velocidade e tempo (cronotacógrafo) do tipo eletrônico ou digital, certificado pelo Inmetro, que permita a extração de seus dados em formato eletrônico.

O cronotacógrafo eletrônico ou digital deve permitir, no mínimo, o registro instantâneo para posterior extração das seguintes informações:

- a) data;
- b) hora, minuto;
- c) velocidade;
- d) odômetro;
- e) identificação do condutor;
- f) identificação do veículo.

O cronotacógrafo eletrônico ou digital deve possuir criptografia para proteção e confidencialidade, e ter capacidade de incorporar novos registros e armazenamento de no mínimo 07 dias ininterruptos (24h) na memória interna e utilizando um sistema que permita até 200 dias de armazenamento de dados em mídia externa (USB).

Nota: Deve ser evidenciado 01 (um) relatório de forma a se evidenciar as informações acima.

O armazenamento dos dados deve ser efetuado em memória interna não volátil.

Os dados armazenados devem ser exportados por meio de um dispositivo físico removível, tipo cartão de memória, pen drive, pen drive automotivo ou por transmissão de dados via Rádio Frequência (wireless).

Os dados devem ser disponibilizados em formato de arquivo eletrônico.

a) Da coleta de dados:

- Os dados armazenados pelo cronotacógrafo eletrônico ou digital devem ser exportados, quando solicitados, em formato proprietário;
- A empresa fabricante deve fornecer ao Fornecedor um sistema para visualização dos dados exportados pelo cronotacógrafo eletrônico ou digital.

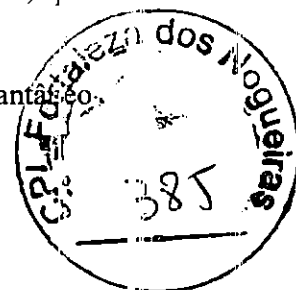

Encarte B.L - Estampa do Tecido das Poltronas

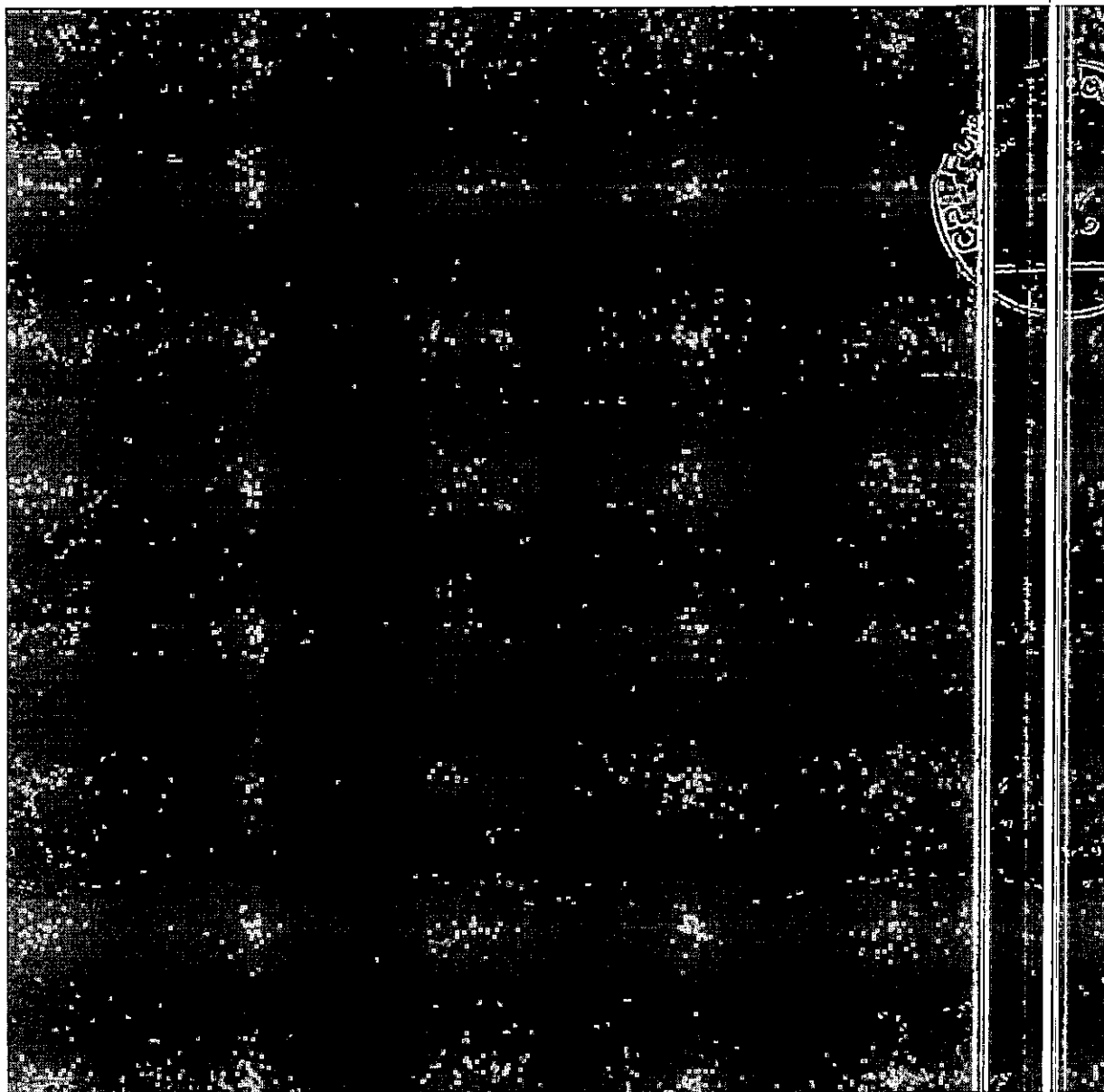

*Imagem ilustrativa.

Encarte B.M – Declaração de Ciência e Comprometimento com as Ações Corretivas e com as Regras de Comercialização do Protótipo.

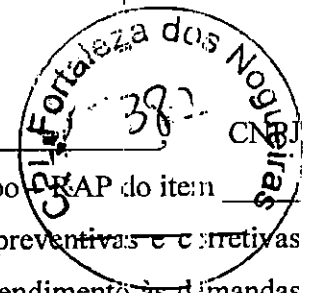

Declaramos que a empresa _____, tomou ciência do Relatório de Avaliação do Protótipo _____ do Pregão Eletrônico nº _____/202x e se compromete a adotar todas as ações preventivas e corretivas necessárias para garantir que todos os veículos a serem produzidos em série, para atendimento às demandas dos órgãos contratantes, atenderão às especificações técnicas exigidas no edital e seus anexos, bem como em total conformidade com o protótipo aprovado.

Compromete-se ainda a não comercializar o protótipo aprovado antes do fim do 6º (sexto) mês de vigência da Ata de Registro de Preços, responsabilizando-se por deixá-lo incólume, vedada qualquer alteração de componentes no mesmo protótipo, sob sua guarda, para futuras e eventuais inspeções e verificações comparativas com o processo produtivo seriado, segundo as regras estabelecidas para a 2ª etapa do Controle de Qualidade. Para atender essa

Por fim, quando de sua comercialização, se for o caso, compromete-se a informar ao FNDE os dados do Contratante do protótipo, na forma disposta no respectivo Caderno de Informações Técnicas – CIT.

_____, ____ de _____ de 202x.

Responsável Técnico

Representante Legal

Encarte B.N – Modelo de Cronograma de Produção e Entrega

_____, ____ de _____ de _____

A empresa _____, CNPJ nº _____, beneficiária do Ataque de Registro de Preços nº _____ / _____, decorrente do pregão eletrônico FNDE nº _____, em cumprimento às regras de Controle de Qualidade estabelecidas no Caderno de Informações Técnicas – CITE, anexo ao edital, acerca da etapa de Análise da Produção (2ª etapa do Controle de Qualidade), apresenta ao Fundo Nacional de Desenvolvimento da Educação – FNDE o cronograma de produção e entrega dos veículos Ônibus Rural Escolar – ORE _____ para o período abaixo indicado:

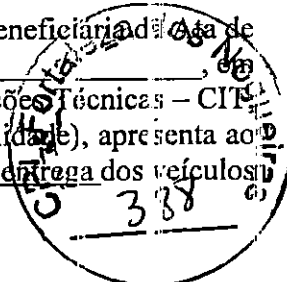

Ano:

202	202
3	4

Mês/meses:

JA N	FEV	MA R	AB R	MAI	JUN
JUL	AG O	SET	OU T	NO V	DE Z

Tabela 1: Relação dos itens em produção no período em função das entidades contratantes:

Entidade Contratante	UF	Contrato	Quantidade de cada item em produção/fornecimento* (especificar cada item/produto)			Data provável de entrega
			Produto 1	Produto 2	Produto 3	

* ajustar conforme os itens/produtos registrados pelo FNDE junto ao fornecedor.

Tabela 2: Programação da produção diária prevista para o período:

Quantidade da produção diária prevista para cada item*				
Data	Produto 1	Produto 2	Produto 3	Total



* ajustar conforme os itens/produtos registrados pelo FNDE junto ao fornecedor.

Oportunamente, registramos que o envio deste cronograma observa o prazo máximo de 5 (cinco) dias úteis após a solicitação do FNDE, na forma estabelecida no CIT.

Representante Legal da Empresa
Assinatura e Carimbo

Encarte B.O – Informativo de Comercialização do Protótipo

_____ de _____ de _____

A empresa _____, CNPJ nº _____, beneficiária da Ata de Registro de Preços nº _____ / _____, decorrente do pregão eletrônico FNDE nº _____, em cumprimento às regras de Controle de Qualidade estabelecidas no Caderno de Informações Técnicas – CIT, anexo ao edital, informa ao FNDE, órgão gerenciador do registro de preços, que esta comercializando o protótipo aprovado para o item _____, modelo Ônibus Rural Escolar – ORE _____, chassi _____, à entidade contratante abaixo identificada:

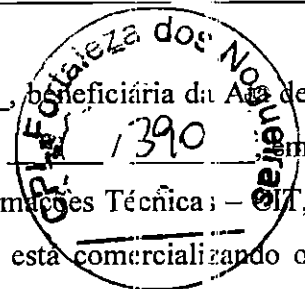

Entidade Contratante:	
CNPJ:	Município/UF:
Endereço:	
Solicitação SIGARP nº:	Contrato nº:

Adicionalmente, encaminhamos, em anexo, a respectiva nota fiscal de venda.

Representante Legal da Empresa
Assinatura e Carimbo

Encarte B.P – PROCEDIMENTOS PARA ENSAIO DA MEDIÇÃO DE DESEMPENHO DO SISTEMA DE AR-CONDICIONADO EM ONIBUS ESCOLAR

1-OBJETIVO

Estabelecer critérios para verificação da conformidade dos sistemas de ar-condicionado que operam em os ônibus do caminho da escola em relação ao especificado no CIT.

2 - EQUIPAMENTOS NECESSÁRIOS

2.1 Sensores para medição de temperatura do tipo termopar (precisão mínima de ± 0.5 °C) com sistema eletrônico para coleta de dados, armazenamento e processamento.

2.2 Termo-anemômetro para medição da velocidade/vazão do ar.

Nota: Todos os equipamentos deverão estar devidamente aferidos por laboratórios de calibração pertencentes à RBC ou por laboratórios de calibração detentores de padrões rastreados à RBC.

2.3 Área de ensaio com temperatura ambiente de no mínimo 30 °C durante todo o ensaio, podendo ser adotado condições naturais ou não para garantir tais temperaturas.

3 - REALIZAÇÃO DO ENSAIO

3.1. Distribuição dos sensores:

3.1.1. Instalar 4 (quatro) sensores nas faces externa do veículo, sendo:

- 1- Na parte frontal a meia altura
- 1- Na lateral esquerda do veículo a meia altura
- 1- Na lateral direita do veículo a meia altura
- 1- Na parte traseira do veículo a meia altura

Os sensores poderão estar afastados em no máximo 100mm da face da carroceria do veículo, mas devem estar protegido dos raios solares.

3.1.2 Instalar no mínimo 7 (sete) sensores no interior do veículo distribuídos da seguinte forma:

- 1 – Na poltrona do motorista
- 1 – Na poltrona do lado esquerdo atrás do posto do motorista
- 1 – Na poltrona lado direito anterior a porta de serviço
- 1 - Na poltrona central da fileira de poltronas do lado esquerdo
- 1 - Na poltrona central da fileira de poltronas do lado direito
- 1 - Na poltrona da última fileira, do lado esquerdo.
- 1 - Na poltrona da última fileira, do lado direito.

Posições dos sensores junto as poltronas

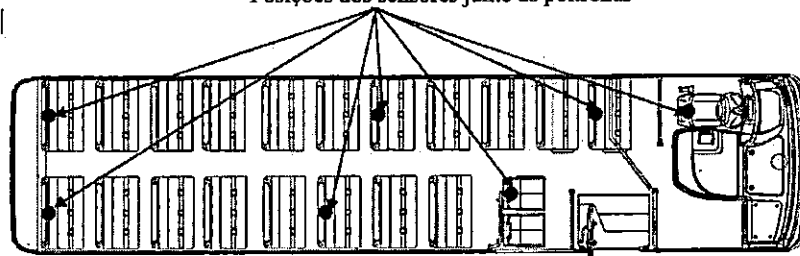

*Imagem ilustrativa.

Os sensores devem ser posicionados na parte frontal do encosto, no centro da poltrona a uma

altura de 600mm do assento, protegidos do fluxo direto das saídas de ar.

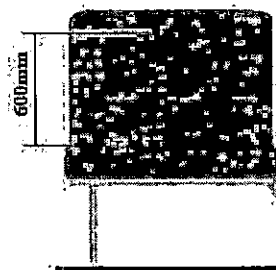

*Imagem ilustrativa.



Nota: Caso o veículo possua área reservada para acomodação da cadeira de rodas atrás do posto do motorista, posicionar o sensor na parte superior do guarda-corpo de ancoragem da cadeira, a uma altura de 1200 mm do piso.

3.2. Teste Estático:

3.2.1 Ensaio de desempenho do sistema

3.2.1.1 Para início do teste a temperatura interna média deve estar igual ou superior a temperatura externa, não podendo ser inferior a 30°C e nem superior a 36°C.

3.2.1.2 O veículo deverá estar vazio, com todas as portas, janelas e escotilhas fechadas; é permitida a presença de no máximo duas pessoas no interior do veículo.

Tomar nota das leituras de todos os sensores, externos e internos.

3.2.1.3 Ligar o ar-condicionado em capacidade máxima (com velocidade máxima dos ventiladores), configurar o setpoint para a menor temperatura possível

3.2.1.4 Elevar e manter a rotação do motor do veículo entre 1500 e 1700 rpm durante 30 minutos,

3.2.1.5 Após 30 minutos de funcionamento tomar nota das leituras de todos os sensores, externos e internos.

3.2.1.7 Critério de aprovação,

Calcular a temperatura média dos sensores externos no início do ensaio;

Calcular a temperatura média dos sensores internos ao final do ensaio;

A diferença entre as médias das temperaturas interna e externa ao final do ensaio, deve ser de no mínimo 10°C para que o equipamento obtenha aprovação de eficiência para uso nos ORE;

OBS: Caso exista diferença maior que 3°C entre as leituras dos sensores internos, o ensaio deverá ser repetido para ter validade, garantindo assim maior homogeneidade na temperatura do interior do veículo;

3.2.2 Avaliação da distribuição do ar ao longo do salão de passageiros em veículos com o sistema de refrigeração tipo “Teto”

3.2.2.1 Realizar as medições com as portas, janelas, escotilhas, tomadas de ar e a renovação de ar do ar-condicionado fechadas.

3.2.2.2 Ligar o ar-condicionado em velocidade máxima, com todas as saídas de ar fixas e individuais abertas.

Elevar e manter a rotação do motor do veículo entre 1500 e 1700 rpm.

3.2.2.3 Nas saídas fixas, realizar a medição das velocidades do ar a cada 1000 mm ao longo do salão de passageiros em ambos os lados.

Nota: Para medição das velocidades tanto nas saídas fixas, posicionar o anemômetro a uma distância de 100 mm destas. Se necessário, utilizar dispositivo que possibilite manter o equipamento na posição definida

3.2.2.5 A diferença de velocidades entre as tomadas feitas nas saídas fixas não pode ser superior a 50%.

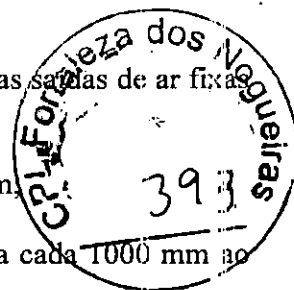



ANEXO II
MODELO DE TERMO DE CONTRATO
 Lei nº 14.133, de 1º de abril de 2021
AQUISIÇÕES – LICITAÇÃO



ÓRGÃO OU ENTIDADE PÚBLICA

(Processo Administrativo nº)

CONTRATO ADMINISTRATIVO Nº/....., QUE FAZEM
 ENTRE SI E

A, com sede no(a), na cidade de /Estado ..., inscrito(a) no CNPJ sob o nº, neste ato representado(a) pelo(a) (cargo e nome), nomeado(a) pela Portaria nº, de de de 20..., publicada no DOU de de de, portador da Matrícula Funcional nº, doravante denominado CONTRATANTE, e o(a), inscrito(a) no CNPJ/ME sob o nº, sediado(a) na, doravante designado CONTRATADO, neste ato representado(a) por (nome e função no contratado), conforme atos constitutivos da empresa OU procuração apresentada nos autos, tendo em vista o que consta no Processo nº e em observância às disposições da Lei nº 14.133, de 1º de abril de 2021, e demais legislação aplicável, resolvem celebrar o presente Termo de Contrato, decorrente do Pregão Eletrônico nº/....., mediante as cláusulas e condições a seguir enunciadas.

CLÁUSULA PRIMEIRA – OBJETO (art. 92, I e II)

1.1. O objeto do presente instrumento é a aquisição de Ônibus Rural Escolar, dos tipos ORE ZERO 4X4, ORE 1 4X4, ORE 1, ORE 2, ORE 3, e Ônibus Urbano Escolar, dos tipos ONUREA Piso Alto e ONUHEA Piso Baixo, pelos Estados, Distrito Federal e Municípios, para o transporte escolar diário de estudantes das redes públicas de ensino, nas condições estabelecidas no Termo de Referência.

1.2. Objeto da contratação:

ITEM	ESPECIFICAÇÃO	CATMAT	UNIDADE DE MEDIDA	QUANTIDADE	VALOR UNITÁRIO	VALOR TOTAL
1						
2						
3						
...						

1.3. Vinculam esta contratação, independentemente de transcrição:

1.3.1. O Termo de Referência;

- 1.3.2. O Edital da Licitação;
- 1.3.3. A Proposta do contratado;
- 1.3.4. Eventuais anexos dos documentos supracitados.



CLÁUSULA SEGUNDA – VIGÊNCIA E PRORROGAÇÃO

2.1. O prazo de vigência da contratação é de 320 dias contados do(a) da assinatura do contrato; na forma do artigo 105 da Lei nº 14.133, de 2021.

2.1.1. O prazo de vigência será automaticamente prorrogado, independentemente de termo aditivo, quando o objeto não for concluído no período firmado acima, ressalvadas as providências cabíveis no caso de culpa do contratado, previstas neste instrumento.

2.2. O contratado não tem direito subjetivo à prorrogação contratual.

2.3. O contrato não poderá ser prorrogado quando o contratado tiver sido penalizado nas sanções de declaração de inidoneidade ou impedimento de licitar e contratar com poder público, observadas as abrangências de aplicação.

CLÁUSULA TERCEIRA – MODELOS DE EXECUÇÃO E GESTÃO CONTRATUAIS (art. 92, IV, V e XVIII)

3.1. O regime de execução contratual, os modelos de gestão e de execução, assim como os prazos e condições de conclusão, entrega, observação e recebimento do objeto constam no Termo de Referência, anexo a este Contrato.

CLÁUSULA QUARTA – SUBCONTRATAÇÃO

4.1. Não será admitida a subcontratação do objeto contratual.

CLÁUSULA QUINTA – PREÇO (art. 92, V)

5.1. O valor total da contratação é de R\$..... (.....)

5.2. No valor acima estão incluídas todas as despesas ordinárias diretas e indiretas decorrentes da execução do objeto, inclusive tributos e/ou impostos, encargos sociais, trabalhistas, previdenciários, fiscais e comerciais incidentes, taxa de administração, frete, seguro e outros necessários ao cumprimento integral do objeto da contratação.

5.2.1. Os preços deverão considerar as isenções do PIS/COFINS, nos termos da Lei nº 11.529, de 22 de outubro de 2010, e do ICMS nos termos do Convênio ICMS nº 53/2007 e renovações, exceto para o CRE ZERO (4X4), e observando-se atentamente as especificações e demais condições de realização do objeto
CLÁUSULA SEXTA - PAGAMENTO (art. 92, V e VI).

CLÁUSULA SEXTA - PAGAMENTO (art. 92, V e VI)

6.1. O prazo para pagamento ao contratado e demais condições a ele referentes encontram-se definidos no Termo de Referência, anexo a este Contrato.

CLÁUSULA SÉTIMA - REAJUSTE (art. 92, V)

7.1. Os preços inicialmente contratados são fixos e irajustáveis no prazo de um ano contado da data do orçamento estimado, em ___/___/___ (DD/MM/AAAA).

7.2. Após o interregno de um ano, e independentemente de pedido do contratado, os preços iniciais serão reajustados, mediante a aplicação, pelo contratante, do índice IPP, exclusivamente para as obrigações iniciadas e concluídas após a ocorrência da anualidade.

7.3. Nos reajustes subsequentes ao primeiro, o interregno mínimo de um ano será contado a partir dos efeitos financeiros do último reajuste.

7.4. No caso de atraso ou não divulgação do(s) índice (s) de reajustamento, o contratante pagará ao contratado a importância calculada pela última variação conhecida, liquidando a diferença correspondente tão logo seja(m) divulgado(s) o(s) índice(s) definitivo(s).

7.5. Nas aferições finais, o(s) índice(s) utilizado(s) para reajuste será(ão), obrigatoriamente, o(s) definitivo(s).

7.6. Caso o(s) índice(s) estabelecido(s) para reajustamento venha(m) a ser extinto(s) ou de qualquer forma não possa(m) mais ser utilizado(s), será(ão) adotado(s), em substituição, o(s) que vier(em) a ser determinado(s) pela legislação então em vigor.

7.7. Na ausência de previsão legal quanto ao índice substituto, as partes elegerão novo índice oficial, para reajustamento do preço do valor remanescente, por meio de termo aditivo.

7.8. O reajuste será realizado por apostilamento.

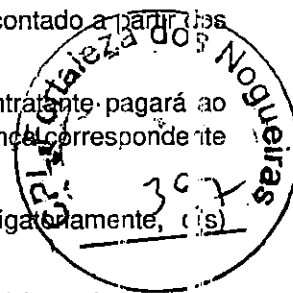

CLÁUSULA OITAVA - OBRIGAÇÕES DO CONTRATANTE (art. 92, X, XI e XIV)

8.1. São obrigações do Contratante:

8.1.1. Exigir o cumprimento de todas as obrigações assumidas pelo Contratado, de acordo com o contrato e seus anexos;

8.1.2. Receber o objeto no prazo e condições estabelecidas no Edital e seus anexos;

8.1.3. Notificar o Contratado, por escrito, sobre vícios, defeitos ou incorreções verificadas no objeto fornecido, para que seja por ele substituído, reparado ou corrigido, no total ou em parte, às suas expensas;

8.1.4. Acompanhar e fiscalizar a execução do contrato e o cumprimento das obrigações pelo Contratado;

8.1.5. Efetuar o pagamento ao Contratado do valor correspondente ao fornecimento do objeto no prazo, forma e condições estabelecidos no presente Contrato e no Edital e seus anexos. Termo de Referência.

8.1.6. Aplicar ao Contratado as sanções previstas na lei e neste Contrato;

8.1.7. Cientificar o órgão de representação judicial da Advocacia-Geral da União para adoção das medidas cabíveis quando do descumprimento de obrigações pelo Contratado;

8.1.8. Explicitamente emitir decisão sobre todas as solicitações e reclamações relacionadas à execução do presente Contrato, ressalvados os requerimentos manifestamente impertinentes, meramente protelatórios ou de nenhum interesse para a boa execução do ajuste.

8.1.9. A Administração terá o prazo de até 30 dias, a contar da data do protocolo do requerimento para decidir, admitida a prorrogação motivada, por igual período.

8.1.10. Responder eventuais pedidos de reestabelecimento do equilíbrio econômico-financeiro feitos pelo contratado no prazo máximo de 30 dias.

8.1.11. Notificar os emitentes das garantias quanto ao início de processo administrativo para apuração de descumprimento de cláusulas contratuais.

8.1.12. A Administração não responderá por quaisquer compromissos assumidos pelo Contratado com terceiros, ainda que vinculados à execução do contrato, bem como por qualquer dano causado a terceiros em decorrência de ato do Contratado, de seus empregados, prepostos ou subordinados.

CLÁUSULA NONA - OBRIGAÇÕES DO CONTRATADO (art. 92, XIV, XVI e XVII)

9.1. O Contratado deve cumprir todas as obrigações constantes deste Contrato e em seus anexos, assumindo como exclusivamente seus os riscos e as despesas decorrentes da boa e perfeita execução do objeto, observando, ainda, as obrigações a seguir dispostas:

9.1.1. Entregar o objeto acompanhado do manual do usuário, com uma versão em português, e da relação da rede de assistência técnica autorizada;

9.1.2. Responsabilizar-se pelos vícios e danos decorrentes do objeto, de acordo com o Código de Defesa do Consumidor (Lei nº 8.078, de 1990);

9.1.3. Comunicar ao contratante, no prazo máximo de 24 (vinte e quatro) horas que antecede a data da entrega, os motivos que impossibilitem o cumprimento do prazo previsto, com a devida comprovação;

9.1.4. Atender às determinações regulares emitidas pelo fiscal ou gestor do contrato ou autoridade superior (art. 137, II, da Lei n.º 14.133, de 2021) e prestar todo esclarecimento ou informação por eles solicitados;

9.1.5. Reparar, corrigir, remover, reconstruir ou substituir, às suas expensas, no total ou em parte, no prazo fixado pelo fiscal do contrato, os bens nos quais se verificarem vícios, defeitos ou incorreções resultantes da execução ou dos materiais empregados;

9.1.6. Responsabilizar-se pelos vícios e danos decorrentes da execução do objeto, bem como por todo e qualquer dano causado à Administração ou terceiros, não reduzindo essa responsabilidade a fiscalização ou o acompanhamento da execução contratual pelo contratante, que ficará autorizado a descontar dos pagamentos devidos ou da garantia, caso exigida, o valor correspondente aos danos sofridos;

9.1.7. Quando não for possível a verificação da regularidade no Sistema de Cadastro de Fornecedores – SICAF, o contratado deverá entregar ao setor responsável pela fiscalização do contrato, junto com a Nota Fiscal para fins de pagamento, os seguintes documentos: 1) prova de regularidade relativa à Seguridade Social; 2) certidão conjunta relativa aos tributos federais e à Dívida Ativa da União; 3) certidões que comprovem a regularidade perante a Fazenda Estadual ou Distrital do domicílio ou sede do contratado; 4) Certidão de Regularidade do FGTS – CRF; e 5) Certidão Negativa de Débitos Trabalhistas – CNDT;

9.1.8. Responsabilizar-se pelo cumprimento de todas as obrigações trabalhistas, previdenciárias, fiscais, comerciais e as demais previstas em legislação específica, cuja inadimplência não transfere a responsabilidade ao contratante e não poderá onerar o objeto do contrato;

9.1.9. Comunicar ao Fiscal do contrato, no prazo de 24 (vinte e quatro) horas, qualquer ocorrência anormal ou acidente que se verifique no local da execução do objeto contratual.

9.1.10. Paralisar, por determinação do contratante, qualquer atividade que não esteja sendo executada de acordo com a boa técnica ou que ponha em risco a segurança de pessoas ou bens de terceiros.

9.1.11. Manter durante toda a vigência do contrato, em compatibilidade com as obrigações assumidas, todas as condições exigidas para habilitação na licitação;

9.1.12. Cumprir, durante todo o período de execução do contrato, a reserva de cargos prevista em lei para pessoa com deficiência, para reabilitado da Previdência Social ou para aprendiz, bem como as reservas de cargos previstas na legislação (art. 116, da Lei n.º 14.133, de 2021);

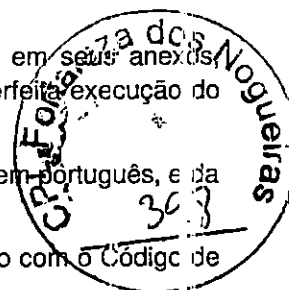

9.1.13. Comprovar a reserva de cargos a que se refere a cláusula acima, no prazo fixado pelo edital do contrato, com a indicação dos empregados que preencheram as referidas vagas (art. 116, parágrafo único, da Lei n.º 14.133, de 2021);

9.1.14. Guardar sigilo sobre todas as informações obtidas em decorrência do cumprimento do contrato;

9.1.15. Arcar com o ônus decorrente de eventual equívoco no dimensionamento dos quantitativos de sua proposta, inclusive quanto aos custos variáveis decorrentes de fatores futuros e incertos, devendo complementá-los, caso o previsto inicialmente em sua proposta não seja satisfatório para o atendimento do objeto da contratação, exceto quando ocorrer algum dos eventos arrolados no art. 124, II, d, da Lei nº 14.133, de 2021.

9.1.16. Cumprir, além dos postulados legais vigentes de âmbito federal, estadual ou municipal, as normas de segurança do contratante;

9.1.17. Não permitir a utilização de qualquer trabalho do menor de dezesseis anos, exceto na condição de aprendiz para os maiores de quatorze anos, nem permitir a utilização do trabalho do menor de dezoito anos em trabalho noturno, perigoso ou insalubre;

9.1.18. Assinar a Ata de Registro de Preços, bem como o instrumento contratual dela decorrente;

9.1.19. Tomar todas as providências necessárias para o fiel cumprimento das disposições contidas no Edital e seus anexos, inclusive no que se refere ao cumprimento das regras do controle de qualidade e quanto ao compromisso de fornecimento dos quantitativos registrados, atendendo às solicitações de compras dos órgãos participantes de compra nacional e demais órgãos participantes;

9.1.20. Não efetuar, sob nenhum pretexto, a transferência de responsabilidade para outros, sejam fabricantes, técnicos ou quaisquer outros;

9.1.21. Informar ao Órgão Gerenciador ou à CONTRATANTE, conforme o caso, a ocorrência de fatos que possam interferir, direta ou indiretamente, na regularidade do fornecimento;

9.1.22. Executar todos os serviços com mão-de-obra qualificada, devendo a CONTRATADA cumprir com todas as normas técnicas da ABNT, relativas aos processos de fabricação objetos do presente Termo, no que couber;

9.1.23. Assinar e cumprir, na forma disposta na Ata de Registro de Preços, conforme minuta anexa ao Edital, o Termo de Ciência e Responsabilidade quanto à obrigação de utilizar o Sistema de Gerenciamento de Atas de Registros de Preço – SIGARPWEB para a execução das ações que lhe competem, no âmbito das contratações decorrentes da utilização e/ou da adesão às atas de registro de preços, bem como quanto ao cumprimento das regras estabelecidas para o processo de controle de qualidade dos itens produzidos e entregues em atendimento aos contratos firmados;

9.1.24. Encaminhar laudos e prestar as informações requisitadas pelo Órgão Gerenciador no prazo estabelecido, inclusive quanto ao planejamento da produção e ao atendimento aos contratos decorrentes da utilização da Ata de Registro de Preços.

CLÁUSULA DÉCIMA – GARANTIA DE EXECUÇÃO (art. 92, XII)

10.1. A contratação conta com garantia de execução, nos moldes do art. 96 da Lei nº 14.133, de 2021, em valor correspondente a 5% (cinco por cento) do valor total do contrato.

10.2. O contratado apresentará, no prazo máximo de 10 (dez) dias úteis, após a assinatura do contrato, prorrogáveis por igual período, a critério do contratante, comprovante de prestação de garantia, podendo optar por caução em dinheiro ou títulos da dívida pública ou, ainda, pela fiança bancária, em valor correspondente a 5% (cinco por cento) do valor do contrato.

10.3. Caso utilizada a modalidade de seguro-garantia, a apólice deverá ter validade durante a vigência do contrato, permanecendo em vigor mesmo que o contratado não pague o prêmio nas datas conveniadas.

10.4. A apólice do seguro garantia deverá acompanhar as modificações referentes à vigência do contrato principal mediante a emissão do respectivo endosso pela seguradora.

10.5. Será permitida a substituição da apólice de seguro-garantia na data de renovação ou de aniversário, desde que mantidas as condições e coberturas da apólice vigente e nenhum período fique descoberto, ressalvado o disposto no item 10.6 deste contrato.

10.6. Na hipótese de suspensão do contrato por ordem ou inadimplemento da Administração, o contratado ficará desobrigado de renovar a garantia ou de endossar a apólice de seguro até a ordem de reinício da execução ou o adimplemento pela Administração.

10.7. A garantia assegurará, qualquer que seja a modalidade escolhida, o pagamento de:

10.7.1. prejuízos advindos do não cumprimento do objeto do contrato e do não adimplemento das demais obrigações nele previstas;

10.7.2. multas moratórias e punitivas aplicadas pela Administração à contratada; e

10.7.3. obrigações trabalhistas e previdenciárias de qualquer natureza e para com o FGTS, não adimplidas pelo contratado, quando couber.

10.8. A modalidade seguro-garantia somente será aceita se contemplar todos os eventos indicados no item 10.7, observada a legislação que rege a matéria.

10.9. A garantia em dinheiro deverá ser efetuada em favor do contratante, em conta específica na Caixa Econômica Federal, com correção monetária.

10.10. Caso a opção seja por utilizar títulos da dívida pública, estes devem ter sido emitidos sob a forma escritural, mediante registro em sistema centralizado de liquidação e de custódia autorizado pelo Banco Central do Brasil, e avaliados pelos seus valores econômicos, conforme definido pelo Ministério da Economia.

10.11. No caso de garantia na modalidade de fiança bancária, deverá ser emitida por banco ou instituição financeira devidamente autorizada a operar no País pelo Banco Central do Brasil, e deverá constar expressa renúncia do fiador aos benefícios do artigo 827 do Código Civil.

10.12. No caso de alteração do valor do contrato, ou prorrogação de sua vigência, a garantia deverá ser ajustada ou renovada, seguindo os mesmos parâmetros utilizados quando da contratação.

10.13. Se o valor da garantia for utilizado total ou parcialmente em pagamento de qualquer obrigação, o Contratado obriga-se a fazer a respectiva reposição no prazo máximo de 10 (dez) dias úteis, contados da data em que for notificada.

10.14. O Contratante executará a garantia na forma prevista na legislação que rege a matéria.

10.14.1. O emitente da garantia ofertada pelo contratado deverá ser notificado pelo contratante quanto ao início de processo administrativo para apuração de descumprimento de cláusulas contratuais (art. 137, § 4º, da Lei n.º 14.133, de 2021).

10.14.2. Caso se trate da modalidade seguro-garantia, ocorrido o sinistro durante a vigência da apólice, sua caracterização e comunicação poderão ocorrer fora desta vigência, não caracterizando fato que justifique a negativa do sinistro, desde que respeitados os prazos prescricionais aplicados ao contrato de seguro, nos termos do art. 20 da Circular Susep nº 662, de 11 de abril de 2022.

10.15. Extinguir-se-á a garantia com a restituição da apólice, carta fiança ou autorização para a liberação de importâncias depositadas em dinheiro a título de garantia, acompanhada de declaração do contratante mediante termo circunstanciado, de que o contratado cumpriu todas as cláusulas do contrato;

10.16. A garantia somente será liberada ou restituída após a fiel execução do contrato ou após a sua extinção por culpa exclusiva da Administração e, quando em dinheiro, será atualizada monetariamente;

10.17. O garantidor não é parte para figurar em processo administrativo instaurado pelo contratante com o objetivo de apurar prejuízos e/ou aplicar sanções à contratada.

10.17.1. O contratado autoriza o contratante a reter, a qualquer tempo, a garantia, na forma prevista neste Contrato.

10.17.2. Além da garantia de que tratam os arts. 96 e seguintes da Lei nº 14.133/21, a presente contratação possui previsão de garantia contratual do bem a ser fornecido, incluindo manutenção e assistência técnica, conforme condições estabelecidas no Termo de Referência.

10.17.3. A garantia de execução é independente de eventual garantia do produto prevista especificamente no Edital e seus anexos.

CLÁUSULA DÉCIMA PRIMEIRA – INFRAÇÕES E SANÇÕES ADMINISTRATIVAS (art. 92. XIV)

11.1. Comete infração administrativa, nos termos da Lei nº 14.133, de 2021, o contratado que:

- a) der causa à inexecução parcial do contrato;
- b) der causa à inexecução parcial do contrato que cause grave dano à Administração ou ao funcionamento dos serviços públicos ou ao interesse coletivo;
- c) der causa à inexecução total do contrato;
- d) ensejar o retardamento da execução ou da entrega do objeto da contratação sem motivo justificado;
- e) apresentar documentação falsa ou prestar declaração falsa durante a execução do contrato;
- f) praticar ato fraudulento na execução do contrato;
- g) comportar-se de modo inidôneo ou cometer fraude de qualquer natureza;
- h) praticar ato lesivo previsto no art. 5º da Lei nº 12.846, de 1º de agosto de 2013.

11.2. Serão aplicadas ao contratado que incorrer nas infrações acima descritas as seguintes sanções:

- i. **Advertência**, quando o contratado der causa à inexecução parcial do contrato, sempre que não se justificar a imposição de penalidade mais grave (art. 156, §2º, da Lei nº 14.133, de 2021);
- ii. **Impedimento de licitar e contratar**, quando praticadas as condutas descritas nas alíneas “b” “c” e “d” do subitem acima deste Contrato, sempre que não se justificar a imposição de penalidade mais grave (art. 156, § 4º, da Lei nº 14.133, de 2021);
- iii. **Declaração de inidoneidade para licitar e contratar**, quando praticadas as condutas descritas nas alíneas “e”, “f”, “g” e “h” do subitem acima deste Contrato, bem como nas alíneas “b”, “c” e “d”, que justifiquem a imposição de penalidade mais grave (art. 156, §5º, da Lei nº 14.133, de 2021).

iv. Multa:

- a) multa moratória de 0,03% (três centésimos por cento) por dia sobre o valor dos bens entregues com atraso. Decorridos 30 (trinta) dias de atraso, a CONTRATANTE poderá decidir pela continuidade da aplicação da multa ou pela rescisão contratual, em razão da inexecução do objeto.

- b) multa moratória de 0,07% (sete centésimos por cento) do valor do Contrato por dia de atraso, observado o máximo de 2% (dois por cento), no caso de inobservância do prazo fixado para apresentação da garantia contratual a que se refere a Cláusula Nona deste Contrato, se for o caso;
- c) multa moratória de 0,3% (três décimos por cento) por dia sobre o valor dos Ônibus que estiverem em desacordo com as condições de garantia do produto, limitada a 10% (dez por cento) do valor desses bens.
- d) multa compensatória de 5% (cinco por cento) pela não manutenção das condições de habilitação e qualificação exigidas no instrumento convocatório, a qual será calculada sobre o ~~valor total da~~ parcela não adimplida do Contrato.
- e) multa compensatória de 10% (dez por cento) aplicada de forma proporcional à obrigação inadimplida, em caso de rescisão por inexecução parcial do objeto.
- f) multa compensatória de 20% (vinte por cento) sobre o valor total do Contrato, no caso de rescisão por inexecução total do objeto.

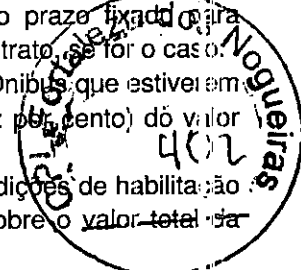

v. **Sanção de impedimento de licitar e contratar** com o ente federado do órgão/entidade CONTRATANTE e descredenciamento do respectivo sistema local de cadastramento de fornecedores a que se refere o § 4º do art. 155 da Lei nº 14.133/2021, pelo prazo de até 3 (três) anos;

vi. **Declaração de inidoneidade para licitar ou contratar com a Administração Pública**, enquanto perdurarem os motivos determinantes da punição ou até que seja promovida a reabilitação perante a própria autoridade que aplicou a penalidade, que será concedida sempre que a Contratada ressarcir a Contratante pelos prejuízos causados;

11.3. A aplicação das sanções previstas neste Contrato não exclui, em hipótese alguma, a obrigação de reparação integral do dano causado ao Contratante (art. 156, §9º, da Lei nº 14.133, de 2021)

11.3.1. Todas as sanções previstas neste Contrato poderão ser aplicadas cumulativamente com a multa (art. 156, §7º, da Lei nº 14.133, de 2021).

11.3.2. Antes da aplicação da multa será facultada a defesa do interessado no prazo de 15 (quinze) dias úteis, contado da data de sua intimação (art. 157, da Lei nº 14.133, de 2021)

11.3.3. Se a multa aplicada e as indenizações cabíveis forem superiores ao valor do pagamento eventualmente devido pelo Contratante ao Contratado, além da perda desse valor, a diferença será descontada da garantia prestada ou será cobrada judicialmente (art. 156, §8º, da Lei nº 14.133 de 2021).

11.3.4. Previamente ao encaminhamento à cobrança judicial, a multa poderá ser recolhida administrativamente no prazo máximo de 15 (quinze) dias, a contar da data do recebimento da comunicação enviada pela autoridade competente.

11.4. A aplicação das sanções realizar-se-á em processo administrativo que assegure o contraditório e a ampla defesa ao Contratado, observando-se o procedimento previsto no caput e parágrafos do art. 158 da Lei nº 14.133, de 2021, para as penalidades de impedimento de licitar e contratar e de declaração de inidoneidade para licitar ou contratar.

11.5. Na aplicação das sanções serão considerados (art. 156, §1º, da Lei nº 14.133, de 2021):

- a) a natureza e a gravidade da infração cometida;
- b) as peculiaridades do caso concreto;
- c) as circunstâncias agravantes ou atenuantes;
- d) os danos que dela provierem para o Contratante;
- e) a implantação ou o aperfeiçoamento de programa de integridade, conforme normas e orientações dos órgãos de controle.

11.6. Os atos previstos como infrações administrativas na Lei nº 14.133, de 2021, ou em outras leis de licitações e contratos da Administração Pública que também sejam tipificados como atos lesivos na Lei nº 12.846, de 2013, serão apurados e julgados conjuntamente, nos mesmos autos, observados o rito procedimental e autoridade competente definidos na referida Lei (art. 159).

11.7. A personalidade jurídica do Contratado poderá ser desconsiderada sempre que utilizada com abuso do direito para facilitar, encobrir ou dissimular a prática dos atos ilícitos previstos neste Contrato ou para provocar confusão patrimonial, e, nesse caso, todos os efeitos das sanções aplicadas à pessoa jurídica serão estendidos aos seus administradores e sócios com poderes de administração, à pessoa jurídica sucessora ou à empresa do mesmo ramo com relação de coligação ou controle, de fato ou de direito, com o Contratado, observados, em todos os casos, o contraditório, a ampla defesa e a obrigatoriedade de análise jurídica prévia (art. 160, da Lei nº 14.133, de 2021).

11.8. O Contratante deverá, no prazo máximo de 15 (quinze) dias úteis, contado da data de aplicação da sanção, informar e manter atualizados os dados relativos às sanções por ela aplicadas, para fins de publicidade no Cadastro Nacional de Empresas Inidôneas e Suspensas (Ceis) e no Cadastro Nacional de Empresas Punidas (Cnep), instituídos no âmbito do Poder Executivo Federal. (Art. 161, da Lei nº 14.133, de 2021).

11.9. As sanções de impedimento de licitar e contratar e declaração de inidoneidade para licitar ou contratar são passíveis de reabilitação na forma do art. 163 da Lei nº 14.133/21.

11.10. Os débitos do contratado para com a Administração contratante, resultantes de multa administrativa e/ou indenizações, não inscritos em dívida ativa, poderão ser compensados, total ou parcialmente, com os créditos devidos pelo referido órgão decorrentes deste mesmo contrato ou de outros contratos administrativos que o contratado possua com o mesmo órgão ora contratante, na forma da Instrução Normativa SEGES/ME nº 26, de 13 de abril de 2022.

CLÁUSULA DÉCIMA SEGUNDA – DA EXTINÇÃO CONTRATUAL (art. 92, XIX)

12.1. O contrato será extinto quando cumpridas as obrigações de ambas as partes, ainda que isso ocorra antes do prazo estipulado para tanto.

12.2. Se as obrigações não forem cumpridas no prazo estipulado, a vigência ficará prorrogada até a conclusão do objeto, caso em que deverá a Administração providenciar a readequação do cronograma fixado para o contrato.

12.2.1. Quando a não conclusão do contrato referida no item anterior decorrer de culpa do contratado:

- a) ficará ele constituído em mora, sendo-lhe aplicáveis as respectivas sanções administrativas;
- e
- b) poderá a Administração optar pela extinção do contrato e, nesse caso, adotará as medidas admitidas em lei para a continuidade da execução contratual.

12.3. O contrato poderá ser extinto antes de cumpridas as obrigações nele estipuladas, ou antes do prazo nele fixado, por algum dos motivos previstos no artigo 137 da Lei nº 14.133/21, bem como amigavelmente, assegurados o contraditório e a ampla defesa.

12.3.1. Nesta hipótese, aplicam-se também os artigos 138 e 139 da mesma Lei.

12.3.2. A alteração social ou a modificação da finalidade ou da estrutura da empresa não ensejará a extinção se não restringir sua capacidade de concluir o contrato.

12.3.2.1. Se a operação implicar mudança da pessoa jurídica contratada, deverá ser formalizado termo aditivo para alteração subjetiva.

12.4. O termo de extinção, sempre que possível, será precedido:

12.4.1. Balanço dos eventos contratuais já cumpridos ou parcialmente cumpridos;

12.4.2. Relação dos pagamentos já efetuados e ainda devidos;

12.4.3. Indenizações e multas.

12.5. A extinção do contrato não configura óbice para o reconhecimento do desequilíbrio econômico-financeiro, hipótese em que será concedida indenização por meio de termo indenizatório (art. 131, caput, da Lei n.º 14.133, de 2021).

12.6. O contrato poderá ser extinto caso se constate que o contratado mantém vínculo de natureza técnica, comercial, econômica, financeira, trabalhista ou civil com dirigente do órgão ou entidade contratante ou com agente público que tenha desempenhado função na licitação ou atue na fiscalização ou na gestão do contrato, ou que deles seja cônjuge, companheiro ou parente em linha reta, colateral ou por afinidade, até o terceiro grau (art. 14, inciso IV, da Lei n.º 14.133, de 2021).

CLÁUSULA DÉCIMA TERCEIRA – DOTAÇÃO ORÇAMENTÁRIA (art. 92, VIII)

13.1. As despesas decorrentes da presente contratação correrão à conta de recursos específicos consignados no Orçamento deste exercício, na dotação abaixo discriminada, no que couber:

13.1.1. Gestão/Unidade:

13.1.2. Fonte de Recursos:

13.1.3. Programa de Trabalho:

13.1.4. Elemento de Despesa:

13.1.5. Plano Interno:

13.1.6. Nota de Empenho:

CLÁUSULA DÉCIMA QUARTA – DOS CASOS OMISSOS (art. 92, III)

14.1. Os casos omissos serão decididos pelo contratante, segundo as disposições contidas na Lei nº 14.133, de 2021, e demais normas federais aplicáveis e, subsidiariamente, segundo as disposições contidas na Lei nº 8.078, de 1990 – Código de Defesa do Consumidor – e normas e princípios gerais dos contratos.

CLÁUSULA DÉCIMA QUINTA – ALTERAÇÕES

15.1. Eventuais alterações contratuais reger-se-ão pela disciplina dos arts. 124 e seguintes da Lei nº 14.133, de 2021.

15.2. O contratado é obrigado a aceitar, nas mesmas condições contratuais, os acréscimos ou supressões que se fizerem necessários, até o limite de 25% (vinte e cinco por cento) do valor inicial atualizado do contrato.

15.3. As alterações contratuais deverão ser promovidas mediante celebração de termo aditivo, submetido à prévia aprovação da consultoria jurídica do contratante, salvo nos casos de justificada necessidade de antecipação de seus efeitos, hipótese em que a formalização do aditivo deverá ocorrer no prazo máximo de 1 (um) mês (art. 132 da Lei nº 14.133, de 2021).

15.4. Registros que não caracterizam alteração do contrato podem ser realizados por simples apostila, dispensada a celebração de termo aditivo, na forma do art. 136 da Lei nº 14.133, de 2021.



CLÁUSULA DÉCIMA SEXTA – PUBLICAÇÃO

16.1. Incumbirá ao contratante divulgar o presente instrumento no Portal Nacional de Contratações Públicas (PNCP), na forma prevista no art. 94 da Lei 14.133, de 2021, bem como no respectivo sítio oficial na Internet, em atenção ao art. 91, caput, da Lei n.º 14.133, de 2021, e ao art. 8º, §2º, da Lei n.º 12.527, de 2011, c/c art. 7º, §3º, inciso V, do Decreto n. 7.724, de 2012.

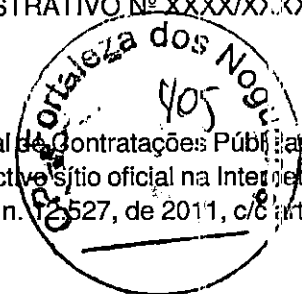

CLÁUSULA DÉCIMA SÉTIMA – FORO (art. 92, §1º)

17.1. Fica eleito o Foro da Justiça Federal em, Seção Judiciária de..... para dirimir os litígios que decorrerem da execução deste Termo de Contrato que não puderem ser compostos pela conciliação, conforme art. 92, §1º, da Lei nº 14.133/21.

[Local], [dia] de [mês] de [ano].

Representante legal do CONTRATANTE

Representante legal do CONTRATADO

TESTEMUNHAS:

- 1-
- 2-

ANEXO III
ATA DE REGISTRO DE PREÇOS
FUNDO NACIONAL DE DESENVOLVIMENTO DA EDUCAÇÃO
ATA DE REGISTRO DE PREÇOS
 N.º



O Fundo Nacional de Desenvolvimento da Educação - FNDE, com sede no(a), na cidade de, inscrito(a) no CNPJ/MF sob o nº, neste ato representado(a) pelo(a) (*carão e nome*), nomeado(a) pela Portaria nº de de de 202..., publicada no de de de, portador da matrícula funcional nº, considerando o julgamento da licitação na modalidade de pregão, na forma eletrônica, para REGISTRO DE PREÇOS nº/202..., publicada no de/202..., processo administrativo n.º 23034.028908/2022-18, RESOLVE registrar os preços da(s) empresa(s) indicada(s) e qualificada(s) nesta ATA, de acordo com a classificação por ela(s) alcançada(s) e na(s) quantidade(s) cotada(s), atendendo as condições previstas no **Editais de licitação**, sujeitando-se as partes às normas constantes na Lei nº 14.133, de 1º de abril de 2021, no Decreto n.º 11.462, de 31 de março de 2023, e em conformidade com as disposições a seguir:

1. DO OBJETO

1.1. A presente ata tem por objeto o registro de preços para a eventual aquisição de Ônibus Rural Escolar, dos tipos ORE ZERO 4X4, ORE 1 4X4, ORE 1, ORE 2, ORE 3, e Ônibus Urbano Escolar, dos tipos ONUREA Piso Alto e ONUREA Piso Baixo, pelos Estados, Distrito Federal e Municípios, para o transporte escolar diário de estudantes das redes públicas de ensino, no âmbito do Programa Caminho da Escola, especificado(s) no(s) item(ns)..... do Termo de Referência, anexo [*do Edital de Licitação nº/20...*], que é parte integrante desta Ata, assim como as propostas cujos preços tenham sido registrados, independentemente de transcrição.

2. DOS PREÇOS, ESPECIFICAÇÕES E QUANTITATIVOS

2.1. O preço registrado, as especificações do objeto, as quantidades mínimas e máximas de cada item, fornecedor(es) e as demais condições ofertadas na(s) proposta(s) são as que seguem:

Fornecedor (<i>razão social, CNPJ/MF, endereço, contatos, representante</i>)							
ITEM	ESPECIFICAÇÃO	TIPO DE TRANSMISSÃO	MARCA	UNID.	QUANT.	VALOR UNITÁRIO	VALOR TOTAL

2.2. Os dados do fornecedor mais bem classificado no resultado da licitação (fornecedor registrado nesta Ata) são os que seguem:

1ª Classificada – Empresa fornecedora			
CNPJ n.º:		Razão Social:	
Endereço:			
Cidade:		UF:	CEP:
Telefone:		Fax:	

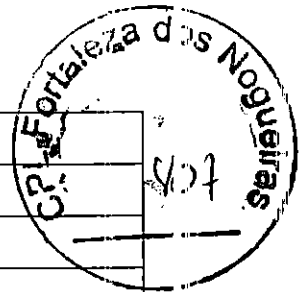

Endereço Eletrônico:	
Representante:	
RG n.º/Órgão Expedidor/UF:	CPF n.º
Representante:	
RG n.º/Órgão Expedidor/UF:	CPF n.º

2.3. A listagem do cadastro de reserva referente ao presente registro de preços consta como anexo a esta Ata.

3. DAS DEFINIÇÕES

3.1. Para efeito desta Ata, têm-se as seguintes definições:

3.1.1. Órgão Gerenciador: Fundo Nacional de Desenvolvimento da Educação/FNDE, responsável pela condução do conjunto de procedimentos para registro de preços, incluindo a regulamentação e a execução do pregão eletrônico, bem como pelo gerenciamento da(s) ata(s) de registro de preços dele decorrente(s).

3.1.2. Fornecedor: pessoa física ou jurídica, de direito público ou privado, nacional ou estrangeira, que desenvolva atividade de produção, montagem, criação, construção, transformação, importação, exportação, distribuição ou comercialização de produtos ou prestação de serviços e que sejam beneficiários de atas de registro de preços ou contratos junto à Administração Pública, decorrentes do certame objeto desta ata de registro de preços.

3.1.3. Órgão Participante de Compra Nacional - OPCN: Órgão ou entidade da administração pública dos estados, Distrito Federal e municípios que, em razão de participação em programa ou projeto federal, é contemplado no Registro de Preços, independente de manifestação formal;

3.1.3.1. Para efeitos desta Ata de Registro de Preços, são órgãos participantes de compra nacional os Estados, o Distrito Federal e os Municípios.

3.1.4. Órgão Não Participante - ONP: Órgão ou entidade da administração pública que, não tendo participado dos procedimentos iniciais da licitação, atendidos os requisitos estabelecidos por meio do Decreto n.º 11.462/2023 e as normas e critérios dos programas e/ou projetos específicos para atendimento às redes de ensino, se for o caso, faz adesão à Ata de Registro de Preços, precedida da manifestação de anuência do órgão gerenciador e da aceitação de fornecimento por parte do fornecedor beneficiário da Ata.

3.1.5. A possibilidade de órgãos não participantes aderirem à ata de registro de preços justifica-se objetivando atender a demandas de entes não abarcados na categorização expressa no item n.º 3.1.3., mas que tenham a necessidade de utilização, para fins educacionais, dos produtos licitados.

3.1.6. Compra Nacional: Compra ou contratação de bens e serviços, em que o Órgão Gerenciador conduz os procedimentos para Registro de Preços destinado à execução descentralizada de programa ou projeto federal, mediante prévia indicação da demanda pelos entes federados beneficiados;

4. ÓRGÃO(S) GERENCIADOR E PARTICIPANTE(S)

4.1. O órgão gerenciador será o Fundo Nacional de Desenvolvimento da Educação – FNDE.

4.2. OBRIGAÇÕES DO ÓRGÃO GERENCIADOR

4.2.1. Praticar todos os atos de controle e administração do Sistema de Registro de Preços – SRP;



- 4.2.2. Efetuar o registro do licitante fornecedor e firmar a correspondente Ata de Registro de Preços;
- 4.2.3. Gerenciar a Ata de Registro de Preços, providenciando a indicação, sempre que solicitado, dos fornecedores, para atendimento às necessidades da Administração, obedecendo à ordem de classificação e aos quantitativos de contratação definidos, bem como praticar atos de gestão do SIGARPWEB;
- 4.2.4. Conduzir os procedimentos relativos a eventuais renegociações dos preços registrados;
- 4.2.5. Aplicar as sanções, garantida a ampla defesa e o contraditório, decorrentes de descumprimento do pactuado na Ata de Registro de Preços, ou das obrigações contratuais, em relação às suas próprias contratações;
- 4.2.6. Realizar, periodicamente, pesquisa de mercado para comprovação da vantagem dos preços registrados;
- 4.2.7. Registrar no Portal de Compras os preços registrados com indicação dos fornecedores;
- 4.2.8. Respeitar a ordem de classificação dos licitantes registrados na Ata nas contratações dela decorrentes.

4.3. COMPETE AOS ÓRGÃOS PARTICIPANTES DE COMPRA NACIONAL E AOS ÓRGÃOS NÃO PARTICIPANTES:

- 4.3.1. Utilizar o Sistema de Gerenciamento de Atas de Registros de Preço - SIGARPWEB, para realizar solicitação de utilização ou de adesão às atas de registro de preços, bem como para acompanhar o status das solicitações efetuadas;
- 4.3.2. Contratar os ônibus escolares, obedecendo ao quantitativo solicitado, por meio de instrumento contratual hábil, após o deferimento da solicitação no SIGARPWEB, respeitada a validade da ata de registro de preços e o prazo de até 90 (noventa) dias, contado da data de deferimento do pedido de adesão, para os órgãos não participantes.

4.4. COMPETE AOS ÓRGÃOS PARTICIPANTES, ÓRGÃOS PARTICIPANTES DE COMPRA NACIONAL E ÓRGÃOS NÃO PARTICIPANTES, NA QUALIDADE DE CONTRATANTE:

- 4.4.1. Realizar os atos relativos à cobrança do cumprimento pela CONTRATADA das obrigações contratualmente assumidas e aplicar sanções, garantida a ampla defesa e o contraditório, decorrentes do descumprimento das obrigações contratuais, em relação às suas próprias contratações, informando as ocorrências ao Órgão Gerenciador;
- 4.4.2. Disponibilizar à CONTRATADA a lista de endereços de entrega dos ônibus escolares;
- 4.4.3. Responsabilizar-se pela guarda dos ônibus escolares entregues pela CONTRATADA, bem como pelo seu envio às escolas da sua rede educacional;
- 4.4.4. Efetuar o pagamento à CONTRATADA, de acordo com o estabelecido no instrumento contratual;
- 4.4.5. Promover o acompanhamento e a fiscalização do fornecimento dos ônibus escolares, sob o aspecto quantitativo e qualitativo, anotando em registro próprio as falhas detectadas, indicando dia, mês e ano;
- 4.4.6. Comunicar prontamente à CONTRATADA qualquer anormalidade no objeto do instrumento contratual, podendo recusar o recebimento, caso não esteja de acordo com as especificações e condições estabelecidas no Termo de Referência;
- 4.4.7. Notificar previamente a CONTRATADA, quando da aplicação de sanções administrativas;
- 4.4.8. Verificar a regularidade fiscal e trabalhista do fornecedor antes dos atos relativos à assinatura e gestão contratual, devendo o resultado dessa consulta ser impresso, sob a forma de extrato, e juntado aos autos, com a instrução processual necessária.



5. DA ADESÃO À ATA DE REGISTRO DE PREÇOS

5.1. A ata de registro de preços, durante sua validade, poderá ser utilizada pelos Órgãos Participantes de Compra Nacional e qualquer órgão ou entidade da administração pública que não tenha participado do certame licitatório, mediante anuência do órgão gerenciador, desde que devidamente justificada a vantagem e respeitadas, no que couber, as condições e as regras estabelecidas na Lei nº 14.133, de 2021 e no Decreto nº 11.462, de 2023.

5.1.1. A manifestação do órgão gerenciador de que trata o subitem anterior, salvo para adesões feitas por órgãos ou entidades de outras esferas federativas, fica condicionada à realização de estudo, pelos órgãos e pelas entidades que não participaram do registro de preços, que demonstre o ganho de eficiência, a viabilidade e a economicidade para a administração pública federal da utilização da ata de registro de preços, conforme estabelecido em ato da Ministra de Estado de Gestão e da Inovação em Serviços Públicos do Ministério de Gestão e Inovação.

5.2. Caberá ao fornecedor beneficiário da Ata de Registro de Preços, observadas as condições nela estabelecidas, optar pela aceitação ou não do fornecimento, desde que este fornecimento não prejudique as obrigações anteriormente assumidas com o órgão gerenciador e órgãos participantes.

5.3. As aquisições ou contratações adicionais a que se refere este item não poderão exceder, por órgão ou entidade, a cinquenta por cento dos quantitativos dos itens do instrumento convocatório e registrados na ata de registro de preços para o órgão gerenciador e órgãos participantes, conforme disposto no art. 32, I, do Decreto 11.462/2023.

5.4. O quantitativo decorrente das adesões não poderá exceder, na totalidade, ao dobro do quantitativo de cada item registrado na ata de registro de preços para o órgão ou a entidade gerenciadora e os órgãos ou as entidades participantes, independentemente do número de órgãos ou entidades não participantes que aderirem à ata de registro de preços, conforme disposto no art. 32, II, do Decreto 11.462/2023

5.5. Ao Órgão Participante de Compra Nacional (OPCN) e ao órgão não participante que aderir à ata competem os atos relativos à cobrança do cumprimento pelo fornecedor das obrigações contratualmente assumidas e a aplicação, observada a ampla defesa e o contraditório, de eventuais penalidades decorrentes do descumprimento de cláusulas contratuais, em relação as suas próprias contratações, informando as ocorrências ao órgão gerenciador.

5.6. Após a autorização do órgão ou da entidade gerenciadora, o órgão ou a entidade não participante efetivará a aquisição ou a contratação solicitada em até noventa dias, observado o prazo de vigência da ata.

5.6.1. Caberá ao órgão gerenciador aceitar, excepcionalmente, a prorrogação do prazo previsto, desde que respeitado o limite temporal de vigência da ata de registro de preços.

5.7. Os atos de controle, administração e gerenciamento da utilização desta Ata de Registro de Preços, de competência do FNDE, na condição de Órgão Gerenciador, bem como os procedimentos operacionais prévios à formalização da contratação entre o órgão/entidade contratante e o FORNECEDOR, serão realizados por meio do Sistema de Gerenciamento de Atas de Registro de Preços – SIGARPWEB (www.fnde.gov.br/sigarpweb), o qual representa objeto do Termo de Ciência e Responsabilidade, Encarte B deste documento, assinado pelo fornecedor na ocasião da assinatura desta Ata.

5.8. A adesão à ata de registro de preços por órgãos e entidades da Administração Pública estadual, distrital e municipal poderá ser exigida para fins de transferências voluntárias, não ficando sujeita ao limite de que trata o item 5.3, desde que seja destinada à execução descentralizada de programa ou projeto federal e comprovada a compatibilidade dos preços registrados com os valores praticados no mercado na forma do art. 23 da Lei nº 14.133, de 2021.

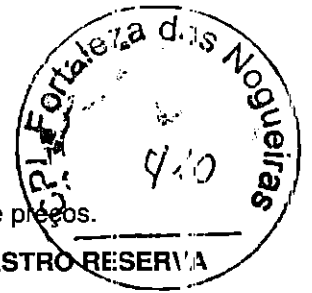

Vedação a acréscimo de quantitativos

5.9. É vedado efetuar acréscimos nos quantitativos fixados na ata de registro de preços.

6. VALIDADE, FORMALIZAÇÃO DA ATA DE REGISTRO DE PREÇOS E CADASTRO RESERVA

6.1. A validade da Ata de Registro de Preços será de 1 (um) ano, contado a partir do primeiro dia útil subsequente à data de divulgação no PNCP, podendo ser prorrogada por igual período, mediante a anuência do fornecedor, desde que comprovado o preço vantajoso.

6.1.1. O contrato decorrente da ata de registro de preços terá sua vigência estabelecida no próprio instrumento contratual e observará no momento da contratação e a cada exercício financeiro a disponibilidade de créditos orçamentários, bem como a previsão no plano plurianual, quando ultrapassar 1 (um) exercício financeiro.

6.1.2. Na formalização do contrato ou do instrumento substituto deverá haver a indicação da disponibilidade dos créditos orçamentários respectivos.

6.2. A contratação com os fornecedores registrados na ata será formalizada pelo órgão ou pela entidade interessada por intermédio de instrumento contratual, emissão de nota de empenho de despesa, autorização de compra ou outro instrumento hábil, conforme o art. 95 da Lei nº 14.133, de 2021.

6.2.1. O instrumento contratual de que trata o item 6.2. deverá ser assinado no prazo de validade da ata de registro de preços.

6.3. Os contratos decorrentes do sistema de registro de preços poderão ser alterados, observando o art. 124 da Lei nº 14.133, de 2021.

6.4. Após a homologação da licitação, deverão ser observadas as seguintes condições para formalização da ata de registro de preços:

6.4.1. Serão registrados na ata os preços e os quantitativos do adjudicatário, devendo ser observada a possibilidade de o licitante oferecer ou não proposta em quantitativo inferior ao máximo previsto no edital e se obrigar nos limites dela;

6.4.2. Será incluído na ata, na forma de anexo, o registro dos licitantes ou dos fornecedores que:

6.4.2.1. Aceitarem cotar os bens, as obras ou os serviços com preços iguais aos do adjudicatário, observada a classificação da licitação; e

6.4.2.2. Mantiverem sua proposta original.

6.4.3. Será respeitada, nas contratações, a ordem de classificação dos licitantes ou dos fornecedores registrados na ata.

6.5. O registro a que se refere o item 6.4.2 tem por objetivo a formação de cadastro de reserva para o caso de impossibilidade de atendimento pelo signatário da ata.

6.6. Para fins da ordem de classificação, os licitantes ou fornecedores que aceitarem reduzir suas propostas para o preço do adjudicatário antecederão aqueles que mantiverem sua proposta original.

6.7. A habilitação dos licitantes que comporão o cadastro de reserva a que se refere o item 6.4.2.2 somente será efetuada quando houver necessidade de contratação dos licitantes remanescentes, nas seguintes hipóteses:

6.7.1. Quando o licitante vencedor não assinar a ata de registro de preços, no prazo e nas condições estabelecidos no edital; e

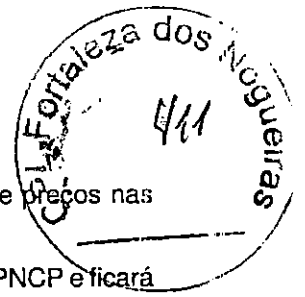

6.7.2. Quando houver o cancelamento do registro do licitante ou do registro de preços nas hipóteses previstas no item 10.

6.8. O preço registrado com indicação dos licitantes e fornecedores será divulgado no PNCP e ficará disponibilizado durante a vigência da ata de registro de preços.

6.9. Após a homologação da licitação ou da contratação direta, o licitante mais bem classificado ou o fornecedor, no caso da contratação direta, será convocado para assinar a ata de registro de preços, no prazo e nas condições estabelecidos no edital de licitação ou no aviso de contratação direta, sob pena de decair o direito, sem prejuízo das sanções previstas na Lei nº 14.133, de 2021.

6.9.1. O prazo de convocação poderá ser prorrogado 1 (uma) vez, por igual período, mediante solicitação do licitante ou fornecedor convocado, desde que apresentada dentro do prazo, devidamente justificada, e que a justificativa seja aceita pela Administração.

6.10. A ata de registro de preços será assinada por meio de assinatura digital e disponibilizada no Sistema de Registro de Preços.

6.11. Quando o convocado não assinar a ata de registro de preços no prazo e nas condições estabelecidos no edital, e observado o disposto no item 6.7 e subitens, fica facultado à Administração convocar os licitantes remanescentes do cadastro de reserva, na ordem de classificação, para fazê-lo em igual prazo e nas condições propostas pelo primeiro classificado.

6.12. Na hipótese de nenhum dos licitantes que trata o item 6.4.2.1, aceitar a contratação nos termos do item anterior, a Administração, observados o valor estimado e sua eventual atualização nos termos do edital, poderá:

6.12.1. Convocar para negociação os demais licitantes ou fornecedores remanescentes cujos preços foram registrados sem redução, observada a ordem de classificação, com vistas à obtenção de preço melhor, mesmo que acima do preço do adjudicatário; ou

6.12.2. Adjudicar e firmar o contrato nas condições ofertadas pelos licitantes ou fornecedores remanescentes, atendida a ordem classificatória, quando frustrada a negociação de melhor condição.

6.13. A existência de preços registrados implicará compromisso de fornecimento nas condições estabelecidas, mas não obrigará a Administração a contratar, facultada a realização de licitação específica para a aquisição pretendida, desde que devidamente justificada.

6.14. Os fornecedores registrados no cadastro reservam deverão cumprir com os mesmos requisitos da primeira etapa do controle de qualidade previstos no Caderno de Informações Técnicas - CIT, inclusive no tocante ao prazo de entrega de documentos e amostras, que passará a contar após a publicação da ata de registro de preços e a partir da comunicação formal do FNDE.

6.15. Os fornecedores registrados no cadastro reservam que não cumprirem com os procedimentos acima descritos terão o seu registro no cadastro de reserva tornados sem efeitos para todos os fins.

6.16. Poderão ser dispensados desses procedimentos o fornecedor que já tiver obtido a aprovação do mesmo produto, mas de região distinta, na primeira etapa do controle do pregão eletrônico.

7. ALTERAÇÃO OU ATUALIZAÇÃO DOS PREÇOS REGISTRADOS

7.1. Os preços registrados poderão ser alterados ou atualizados em decorrência de eventual redução dos preços praticados no mercado ou de fato que eleve o custo dos bens, das obras ou dos serviços registrados, nas seguintes situações:

7.1.1. Em caso de força maior, caso fortuito ou fato do príncipe ou em decorrência de fatos imprevisíveis ou previsíveis de consequências incalculáveis, que inviabilizem a execução da ata tal como pactuada, nos termos da alínea "d" do inciso II do caput do art. 124 da Lei nº 14.133, de 2021;

7.1.2. Em caso de criação, alteração ou extinção de quaisquer tributos, encargos legais ou a superveniência de disposições legais, com comprovada repercussão sobre os preços registrados,

7.1.3. Na hipótese de previsão no edital de cláusula de reajustamento ou repactuação sobre os preços registrados, nos termos da Lei nº 14.133, de 2021.

7.1.3.1. No caso do reajustamento, deverá ser respeitada a contagem da anualidade e o índice previstos para a contratação;

7.1.3.2. No caso da repactuação, poderá ser a pedido do interessado, conforme critérios definidos para a contratação.

8. NEGOCIAÇÃO DE PREÇOS REGISTRADOS

8.1. Na hipótese de o preço registrado tornar-se superior ao preço praticado no mercado por motivo superveniente, o órgão ou entidade gerenciadora convocará o fornecedor para negociar a redução do preço registrado.

8.1.1. Caso não aceite reduzir seu preço aos valores praticados pelo mercado, o fornecedor será liberado do compromisso assumido quanto ao item registrado, sem aplicação de penalidades administrativas.

8.1.2. Na hipótese prevista no item anterior, o gerenciador convocará os fornecedores do cadastro de reserva, na ordem de classificação, para verificar se aceitam reduzir seus preços aos valores de mercado e não convocará os licitantes ou fornecedores que tiveram seu registro cancelado.

8.1.3. Se não obtiver êxito nas negociações, o órgão ou entidade gerenciadora procederá ao cancelamento da ata de registro de preços, adotando as medidas cabíveis para obtenção de contratação mais vantajosa.

8.1.4. Na hipótese de redução do preço registrado, o gerenciador comunicará aos órgãos e às entidades que tiverem firmado contratos decorrentes da ata de registro de preços para que avaliem a conveniência e a oportunidade de diligenciar negociação com vistas à alteração contratual, observado o disposto no art. 124 da Lei nº 14.133, de 2021.

8.2. Na hipótese de o preço de mercado tornar-se superior ao preço registrado e o fornecedor não poder cumprir as obrigações estabelecidas na ata, será facultado ao fornecedor requerer ao gerenciador a alteração do preço registrado, mediante comprovação de fato superveniente que supostamente o impossibilite de cumprir o compromisso.

8.2.1. Neste caso, o fornecedor encaminhará, juntamente com o pedido de alteração, a documentação comprobatória ou a planilha de custos que demonstre a inviabilidade do preço registrado em relação às condições inicialmente pactuadas.

8.2.2. Na hipótese de não comprovação da existência de fato superveniente que inviabilize o preço registrado, o pedido será indeferido pelo órgão ou entidade gerenciadora e o fornecedor deverá cumprir as obrigações estabelecidas na ata, sob pena de cancelamento do seu registro, nos termos do item 1, sem prejuízo das sanções previstas na Lei nº 14.133, de 2021, e na legislação aplicável.

8.2.3. Na hipótese de cancelamento do registro do fornecedor, nos termos do item anterior, o gerenciador convocará os fornecedores do cadastro de reserva, na ordem de classificação, para verificar se aceitam manter seus preços registrados, observado o disposto no item 6.7.

8.2.4. Se não obtiver êxito nas negociações, o órgão ou entidade gerenciadora procederá ao cancelamento da ata de registro de preços, nos termos do item 1010.4, e adotará as medidas cabíveis para a obtenção da contratação mais vantajosa.

8.2.5. Na hipótese de comprovação da majoração do preço de mercado que inviabilize o preço registrado, conforme previsto no item 8.2 e no item 8.2.1, o órgão ou entidade gerenciadora atualizará o preço registrado, de acordo com a realidade dos valores praticados pelo mercado.

8.2.6. O órgão ou entidade gerenciadora comunicará aos órgãos e às entidades que firmam contratos decorrentes da ata de registro de preços sobre a efetiva alteração do preço registrado, para que avaliem a necessidade de alteração contratual, observado o disposto no art. 124 da Lei nº 14.133, de 2021.

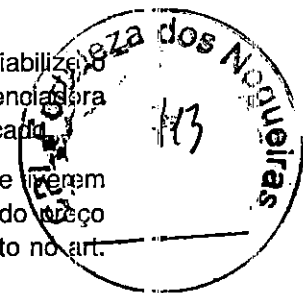

9. REMANEJAMENTO DAS QUANTIDADES REGISTRADAS NA ATA DE REGISTRO DE PREÇOS

9.1. As quantidades previstas para os itens com preços registrados nas atas de registro de preços poderão ser remanejadas pelo órgão ou entidade gerenciadora entre os órgãos ou as entidades participantes e não participantes do registro de preços.

9.2. O remanejamento somente poderá ser feito:

9.2.1. De órgão ou entidade participante para órgão ou entidade participante; ou

9.2.2. De órgão ou entidade participante para órgão ou entidade não participante.

9.3. O órgão ou entidade gerenciadora que tiver estimado as quantidades que pretende contratar será considerado participante para efeito do remanejamento.

9.4. Na hipótese de remanejamento de órgão ou entidade participante para órgão ou entidade não participante, serão observados os limites previstos no art. 32 do Decreto nº 11.462, de 2023.

9.5. Competirá ao órgão ou à entidade gerenciadora autorizar o remanejamento solicitado, com a redução do quantitativo inicialmente informado pelo órgão ou pela entidade participante, desde que haja prévia anuência do órgão ou da entidade que sofrer redução dos quantitativos informados.

9.6. Caso o remanejamento seja feito entre órgãos ou entidades dos Estados, do Distrito Federal ou de Municípios distintos, caberá ao fornecedor beneficiário da ata de registro de preços, observadas as condições nela estabelecidas, optar pela aceitação ou não do fornecimento decorrente do remanejamento dos itens.

9.7. Na hipótese da compra centralizada, não havendo indicação pelo órgão ou pela entidade gerenciadora, dos quantitativos dos participantes da compra centralizada, nos termos do item 9.3, a distribuição das quantidades para a execução descentralizada será por meio do remanejamento.

10. CANCELAMENTO DO REGISTRO DO LICITANTE VENCEDOR E DOS PREÇOS REGISTRADOS

10.1. O registro do fornecedor será cancelado pelo gerenciador, quando o fornecedor:

10.1.1. Descumprir as condições da ata de registro de preços, sem motivo justificado;

10.1.2. Não retirar a nota de empenho, ou instrumento equivalente, no prazo estabelecido pela Administração sem justificativa razoável;

10.1.3. Não aceitar manter seu preço registrado, na hipótese prevista no artigo 27, § 2º, do Decreto nº 11.462, de 2023; ou

10.1.4. Sofrer sanção prevista nos incisos III ou IV do caput do art. 156 da Lei nº 14.133, de 2021.

10.1.4.1. Na hipótese de aplicação de sanção prevista nos incisos III ou IV do caput do art. 156 da Lei nº 14.133, de 2021, caso a penalidade aplicada ao fornecedor não ultrapasse o prazo de vigência da ata de registro de preços, poderá o órgão ou a entidade gerenciadora, mediante decisão fundamentada, decidir pela manutenção do registro de preços, vedadas contratações derivadas da ata enquanto perdurarem os efeitos da sanção.

10.2. O cancelamento de registros nas hipóteses previstas no item 10.1 será formalizado por despacho do órgão ou da entidade gerenciadora, garantidos os princípios do contraditório e da ampla defesa.

10.3. Na hipótese de cancelamento do registro do fornecedor, o órgão ou a entidade gerenciadora poderá convocar os licitantes que compõem o cadastro de reserva, observada a ordem de classificação.

10.4. O cancelamento dos preços registrados poderá ser realizado pelo gerenciador, em determinada ata de registro de preços, total ou parcialmente, nas seguintes hipóteses, desde que devidamente comprovadas e justificadas:

10.4.1. Por razão de interesse público;

10.4.2. A pedido do fornecedor, decorrente de caso fortuito ou força maior; ou

10.4.3. Se não houver êxito nas negociações, nas hipóteses em que o preço de mercado se tornar superior ou inferior ao preço registrado, nos termos dos artigos 26, § 3º e 27, § 4º, ambos do Decreto nº 11.462, de 2023.

11. DA EXPECTATIVA DO FORNECIMENTO

11.1. A presente Ata implica em compromisso de fornecimento, após cumprir os requisitos de publicidade, ficando o FORNECEDOR obrigado a atender a todos os pedidos efetuados pelo Órgão Gerenciador, e pelos Órgãos Participantes de Compra Nacional, durante sua vigência, dentro dos quantitativos fixados, conforme tabela(s) constante(s) da Cláusula Segunda.

11.1.1. A existência de preços registrados não obriga a Administração a firmar as contratações que deles poderão advir, facultando-se a realização de licitação específica para a contratação pretendida, sendo assegurada preferência ao fornecedor registrado em igualdade de condições.

11.2. O compromisso de entrega e execução estará caracterizado mediante a assinatura de CONTRATO entre o FORNECEDOR e a CONTRATANTE, observadas as disposições desta Ata de Registro de Preços e do Edital do Pregão Eletrônico nº. XX/202X, em conformidade à minuta anexada ao Edital.

11.2.1. Os contratos decorrentes da utilização desta Ata de Registro de Preços deverão ser assinados dentro do prazo de validade a que se refere o item 6.1 desta Ata, conforme disposto no art. 34, parágrafo único, do Decreto n.º 11.462/2023.

11.2.2. A entrega do(s) item(ns) deverá ser efetuada no prazo estabelecido no Cronograma de Entrega constante do Edital, o qual será contado após a assinatura do contrato e com termo inicial a partir da disponibilização dos endereços de entrega pela CONTRATANTE à CONTRATADA.

11.2.3. Demais obrigações do FORNECEDOR, na condição de CONTRATADO, e dos Órgãos/entidades que se utilizarem desta Ata de Registro de Preços, na condição de CONTRATANTE, constarão do respectivo CONTRATO, em conformidade à minuta anexa ao Edital.

11.3. O fornecedor fica proibido de firmar contratos decorrentes desta Ata de Registro de Preços sem o conhecimento e prévia autorização, quando for o caso, do Órgão Gerenciador.

12. DO CONTROLE DE QUALIDADE

12.1. Os produtos registrados nesta Ata de Registro de Preços estão sujeitos ao Controle de Qualidade realizado pelo FNDE, pelos CONTRATANTES ou por instituição indicada por eles, na forma disposta nos Cadernos de Informações Técnicas – CIT e nos demais Anexos do Edital.

12.1.1. O Controle de Qualidade poderá ocorrer durante as etapas de produção e a qualquer tempo, durante a vigência desta Ata e/ou dos contratos firmados com o FNDE e/ou com os CONTRATANTES.

12.2. O cumprimento das regras estabelecidas pelo FNDE em relação ao Controle de Qualidade dos produtos registrados nesta Ata constitui objeto do Termo de Ciência e Responsabilidade firmado pelo fornecedor na ocasião da assinatura desta Ata (Encarte B deste documento)

12.3. O descumprimento das regras estabelecidas pelo FNDE em relação ao Controle de Qualidade implica descumprimento das condições estabelecidas nesta Ata de Registro de Preços, sujeitando o FORNECEDOR ao cancelamento do seu registro, sem prejuízo da aplicação das sanções cabíveis, observado o devido processo legal.

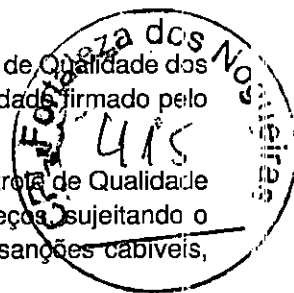

13. DAS PENALIDADES

13.1. O descumprimento da Ata de Registro de Preços e do Controle de Qualidade ensejará aplicação das penalidades estabelecidas no edital.

13.1.1. As sanções também se aplicam aos integrantes do cadastro de reserva no registro de preços que, convocados, não honrarem o compromisso assumido injustificadamente após terem assinado a ata.

13.2. É da competência do gerenciador a aplicação das penalidades decorrentes do descumprimento do pactuado nesta ata de registro de preço (art. 7º, inc. XIV, do Decreto nº 11.462, de 2023), exceto nas hipóteses em que o descumprimento disser respeito às contratações dos órgãos ou entidade participante, caso no qual caberá ao respectivo órgão participante a aplicação da penalidade (art. 8º, inc. IX, do Decreto nº 11.462, de 2023).

13.3. O órgão ou entidade participante deverá comunicar ao órgão gerenciador qualquer das ocorrências previstas no item 10.1, dada a necessidade de instauração de procedimento para cancelamento do registro do fornecedor.

14. CONDIÇÕES GERAIS

14.1. As condições gerais de execução do objeto, tais como os prazos para entrega e recebimento, as obrigações da Administração e do fornecedor registrado, penalidades e demais condições do ajuste, encontram-se definidos no Termo de Referência, ANEXO AO EDITAL.

14.2. O fornecedor registrado deverá manter, durante toda a execução da Ata de Registro de Preços e dos contratos dela derivados, em compatibilidade com as obrigações assumidas, todas as condições de habilitação e qualificação exigidas na licitação.

Para firmeza e validade do pactuado, a presente Ata foi lavrada em (...) vias de igual teor, que, depois de lida e achada em ordem, vai assinada pelas partes e encaminhada cópia aos demais órgãos participantes (se houver).

Local e data

Assinaturas

Representante legal do órgão gerenciador e representante(s) legal(is) do(s) fornecedor(s)
registrado(s)

Encarte A
CADASTRO RESERVA



Seguindo a ordem de classificação, segue relação de fornecedores que aceitaram cotar os itens com preços iguais ao adjudicatário:

Fornecedor (<i>razão social, CNPJ/MF, endereço, contatos, representante</i>)						
ITEM	ESPECIFICAÇÃO	TIPO DE TRANSMISSÃO	UNIDADE	QUANT.	VALOR UNITÁRIO	VALOR TOTAL

Seguindo a ordem de classificação, segue relação de fornecedores que mantiveram sua proposta original:

Fornecedor (<i>razão social, CNPJ/MF, endereço, contatos, representante</i>)						
ITEM	ESPECIFICAÇÃO	TIPO DE TRANSMISSÃO	UNIDADE	QUANT.	VALOR UNITÁRIO	VALOR TOTAL

Encarte B
TERMO DE CIÊNCIA E RESPONSABILIDADE



PREGÃO ELETRÔNICO Nº ____/____

ATA Nº ____/____

EMPRESA:

CNPJ:

TERMO DE CIÊNCIA E RESPONSABILIDADE

A empresa em epígrafe está ciente das obrigações assumidas em decorrência da assinatura da Ata de Registro de Preços acima informada e, portanto, compromete-se a utilizar o Sistema de Gerenciamento de Atas de Registros de Preço – SIGARP para as seguintes ações:

1. Solicitar o acesso ao Sistema;
2. Dar prosseguimento a toda demanda enviada para análise e/ou providência no prazo de 5 (cinco) dias úteis, contados a partir do envio pelo FNDE ou até a data final de vigência da Ata de Registro de Preços (o que ocorrer primeiro);
3. Inserir cópia de todos os contratos firmados com os órgãos/entidades contratantes, tão logo a empresa esteja com sua via assinada por ambas as partes;
4. Inserir informações sobre entregas e emissões de notas fiscais;
5. Prestar quaisquer informações solicitadas pelo gestor da Ata de Registro de Preços, no prazo estabelecido;
6. Preservar inalterado o conteúdo de documentos gerados pelo sistema.

Esta empresa está ciente e se compromete, ainda, a cumprir as regras estabelecidas pelo FNDE em relação ao Controle de Qualidade dos produtos registrados na Ata supramencionada, na forma disposta no Edital e seus anexos.

Por fim, registra-se que esta empresa está ciente de que o descumprimento do disposto neste Termo de Ciência e Responsabilidade implica descumprimento das obrigações assumidas perante o FNDE e, como consequência, acarreta a possibilidade de aplicação das sanções previstas no Edital e seus anexos.

(assinado eletronicamente)

Representante legal
Fornecedor registrado



FNDE

Fundo Nacional
de Desenvolvimento
da Educação

CONTROLE DE QUALIDADE

Tipos: ORE 1, ORE 2, ORE 3, ORE ZERO 4X4, ORE 1 4X4, ONUREA PA e ONUREA PB

Brasília, 20 de setembro de 2023.

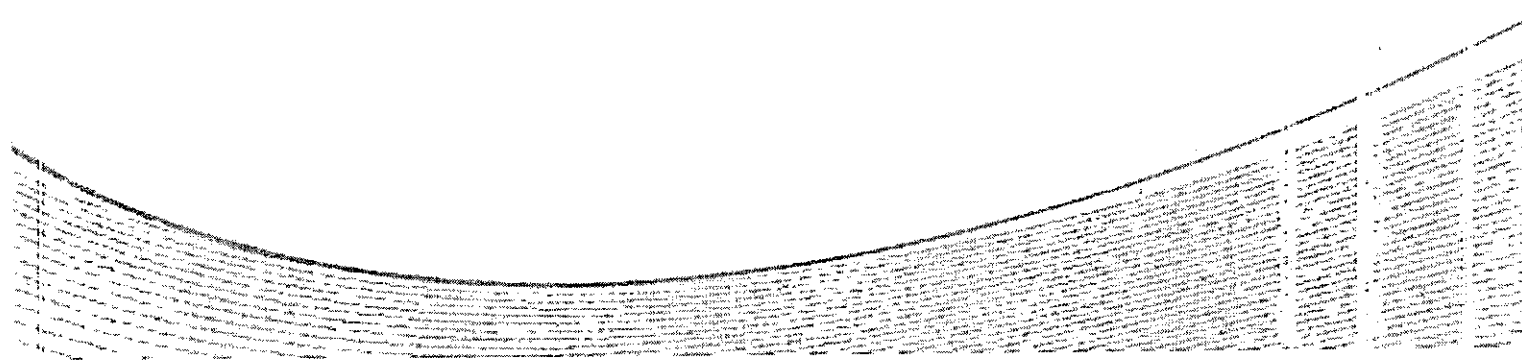

DO CONTROLE DE QUALIDADE

O controle de qualidade realizado no âmbito do Registro de Preços Nacional - RPN é regido pela PORTARIA Nº 341, DE 19 DE JUNHO DE 2023 e pela legislação que rege o certame. Ocorrerá na fase de planejamento e na fase de execução e poderá ser realizado pelo FNDE e por instituições parceiras e poderá ser executado remotamente pelos órgãos e entidades participantes e não participantes, que auxiliarão a Autarquia, reportando eventuais não conformidades, respondendo pesquisas, questionários e realizando registros fotográficos e por vídeo.

A fase de execução divide-se em duas etapas realizadas em oportunidades distintas:

I - execução dos procedimentos previstos no edital e em seus anexos, que ocorrem após a aceitação da proposta pelo pregoeiro e antes da homologação do objeto;

II - execução dos procedimentos previstos no edital e em seus anexos, que ocorrem após a assinatura da ata de registro de preços e durante a execução dos contratos dela decorrentes.

A 1ª Etapa do Controle de Qualidade da licitação tem caráter eliminatório e será dividida em duas fases: Fase 1 - **Análise Documental** e Fase 2 - **Inspeção do Protótipo**.

1. DA 1ª ETAPA DO CONTROLE DE QUALIDADE – FASE 1: ANÁLISE DOCUMENTAL

1.1. A documentação será avaliada por Comissão Técnica designada para este fim, contando com a participação de representantes do FNDE e/ou integrantes de instituições especializadas, que verificarão o padrão de qualidade e a sua conformidade com as especificações técnicas, com as normas técnicas aplicáveis e os fatores operacionais do veículo.

1.2. Em caso de reprovação do primeiro colocado na Fase 1 - Análise Documental, o FNDE convocará o próximo licitante, seguindo a ordem de classificação na fase de lances do pregão eletrônico, para apresentação de documentação.

1.3. Encerrada a etapa de lances e após a aceitação da proposta, o licitante deverá

entregar ao FNDE, num prazo máximo de 20 (vinte) dias, contados da solicitação do pregoeiro, a seguinte documentação:

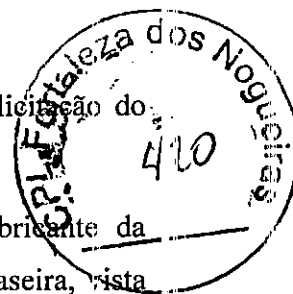

a) Planta baixa do veículo assinada pelo responsável técnico do fabricante da carroçaria. A planta deve conter as imagens da matriz, vista frontal, vista traseira, vista superior e laterais da distribuição de poltronas com as devidas cotas, cortes transversais, raios de giro, detalhes de ancoragem dos cintos de segurança e ancoragem das poltronas, disposições do(s) tanque(s) e sua(s) capacidade(s) volumétrica(s) em litros, caixa de bateria, ângulos de entrada e saída e a distribuição das tomadas de ar no teto;

b) Anotação de Responsabilidade Técnica - ART do projeto técnico (chassi e carroçaria);

c) Ficha técnica completa do chassi;

d) Certificados de calibração emitidos por laboratórios de calibração pertencentes à RBC ou por laboratórios de calibração detentores de padrões rastreados à RBC dos seguintes equipamentos: trena, paquímetro, cronômetro, célula de carga, aferidor de camada de tinta, transferidor ou goniômetro, sensores de temperatura do tipo termopar (precisão mínima de ± 0.5 °C) e seu sistema eletrônico para coleta, armazenamento e processamento dos dados (da eficiência do sistema de ar-condicionado) e termo anemômetro para medição da velocidade/vazão do ar;

e) Certificado de verificação metrológica do registrador eletrônico instantâneo inalterável de velocidade e tempo (cronotacógrafo eletrônico ou digital);

f) Certificado ou documento similar do dispositivo de poltrona móvel – DPM ou da Plataforma Elevatória Veicular – PEV, no caso do ONUREA Piso Alto, emitido por Organismo de Certificação de Produto - OCP acreditado pelo Instituto Nacional de Metrologia, Qualidade e Tecnologia - INMETRO e que evidencie a certificação, além da comprovação do registro do produto junto ao INMETRO;

g) Deverá constar 1 (uma) unidade **impressa e colorida** do Manual do Usuário dentro do porta-luvas de cada veículo, contendo, no mínimo, os seguintes pontos de instrução de operação, manutenção e localização dos sistemas:

- DPM - Dispositivo de Poltrona Móvel;
- PEV – Plataforma Elevatória Veicular (ONUREA Piso Alto);
- Saídas de emergência;

- Sistema de Ar-Condicionado;
- Alertas e sistema de regeneração do sistema de conversão catalítica (EURO VI);
- Caixa de fusíveis, fusíveis e chave geral;
- Teclas do painel, luzes-espia e de advertência;
- Faróis;
- Estepe, macaco, chave de rodas e ferramentas;
- Cronotacógrafo;
- Extintores;
- Operação e partida do veículo com as portas fechadas;
- Fixação da cadeira de rodas no box;
- Fixação da cadeira de rodas fechada no veículo;
- Sistema de suspensão (ONUREA PISO BAIXO);
- Capacidade dos reservatórios do veículo (óleo, combustível, ARLA 32, sistema de arrefecimento, sistema do limpador do para-brisa;
- Qualquer outro equipamento/material/sistema exigido por força de legislação específica.



g.1) O conjunto composto pelos seguintes documentos deverá ser disponibilizado integralmente, em meio virtual, para acesso pela internet, por meio de QR Code ou link estampado no manual do usuário impresso ou em local de fácil visualização pelo condutor, no interior do veículo: manual do chassi, manual da carroçaria, manual do cronotacógrafo, manual com dispositivo do tipo poltrona móvel (DPM), manual da plataforma elevatória veicular (PEV) (quando equipado com esta), manual do ar-condicionado e manuais dos equipamentos e acessórios complementares, todos **coloridos e em português**.

h) Relatórios de ensaio da *Fase 1, conforme exigência da Tabela na alínea **h.8**:

h.1) Os relatórios de ensaios devem ser escritos, em vernáculo, com exatidão, de forma clara, objetiva, sem ambiguidade e de acordo com as especificidades de cada método de ensaio.

h.2) Os relatórios de ensaios produzidos no exterior devem ser traduzidos e juramentados.

h.3) Os relatórios de ensaios traduzidos e juramentados devem conter a anuência dos interessados no Brasil, que deverá assinar o documento.

h.4) As amostras a serem ensaiadas devem obrigatoriamente ser de produtos destinados ao ônibus escolar.

h.5) Os relatórios de ensaios devem incluir todas as informações necessárias para a interpretação dos resultados, de acordo com o método utilizado.

h.6) Os relatórios devem conter os registros fotográficos apresentando a situação anterior e posterior do objeto ensaiado.

h.7) Os ensaios devem ser realizados preferencialmente em laboratório acreditado pela norma ABNT NBR ISO/IEC 17025:2017, quando não for possível, o relatório deve atender, no mínimo, aos seguintes itens:

- Todos os relatórios de ensaios a serem apresentados devem conter, no mínimo:
 - ✓ título;
 - ✓ razão social e endereço do laboratório;
 - ✓ local onde os ensaios foram realizados;
 - ✓ data de realização do ensaio;
 - ✓ identificação unívoca do relatório de ensaio;
 - ✓ identificação em cada página que a reconheça como parte do relatório de ensaio;
 - ✓ número da página e número total de páginas;
 - ✓ nome e endereço do cliente;
 - ✓ identificação do método ou norma utilizados;
 - ✓ marca e modelo do veículo a que se refere a amostra ensaiada;
 - ✓ descrição, condição e identificação não ambíguas da(s) amostra(s) ensaiada(s);
 - ✓ requisitos do ensaio;

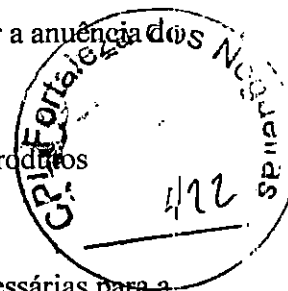

- ✓ resultados do ensaio, com as unidades de medida;
- ✓ gráficos, para os casos pertinentes;
- ✓ registros fotográficos e filmagens (filmagens quando não houver o testemunho);
- ✓ declaração de conformidade ou não-conformidade aos requisitos de ensaio; e
- ✓ nome completo, CPF, cargo/função e assinatura do técnico responsável pela emissão do relatório.

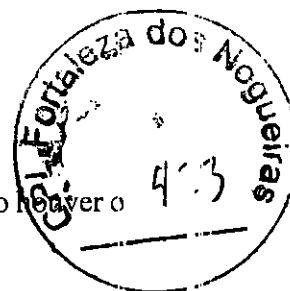

- Todos os ensaios devem ser devidamente filmados por meio de câmeras com precisão suficiente, de modo a permitir a verificação clara do evento em análise.
- Quando o relatório de ensaio contiver resultados de ensaios realizados por subcontratados, esses resultados devem estar claramente identificados.
- Os laboratórios de ensaios devem possuir sistema de gestão que assegure o controle e a rastreabilidade das amostras, dos resultados e dos relatórios de ensaio.
- O fornecedor deve indicar no relatório se o mesmo possui conteúdo confidencial.

h.8) Tabela dos relatórios de ensaios a serem apresentados:

Nº	Descrição	Norma	Emissor do relatório	Ensaio testemunho	Entrega do relatório
1	Relatório ou laudo de ensaio de durabilidade (ciclagem) do sistema de movimentação da porta de serviço (ensaio realizado no ano corrente ou anterior)	Especificação do Edital	Interno ou terceira parte		*Fase 1 da 1ª Etapa
2	Relatório de ensaio do sistema de antiesmagamento da porta de serviço, (ensaio realizado no ano corrente ou anterior)	Especificação do Edital	Interno ou terceira parte	X	**Fase 2 da 1ª Etapa
3	Relatório ou laudo de ensaio de resistência ao colete torácico (ensaio realizado no ano corrente ou anterior);	Especificação do Edital	Interno ou terceira parte		*Fase 1 da 1ª Etapa
4	Relatório de ensaio dos Dispositivos para reboque	Especificação do Edital	Interno ou terceira parte		**Fase 2 da 1ª Etapa

5	Relatório de ensaio do coeficiente de atrito do revestimento do piso	ABNT NBR 15570	Interno ou terceira parte		*Fase 1 da 1ª Etapa
6	Relatório ensaio iluminação interna (degraus e área externa)	Especificação do Edital	Interno ou terceira parte	X	*Fase 1 da 1ª Etapa
7	Relatório de ensaio do sinal sonoro de marcha ré e de seu atenuador noturno	Especificação do Edital	Interno ou terceira parte	X	*Fase 1 da 1ª Etapa
8	Relatório de ensaio do ruído interno inferior a 85 dB(A)	Especificação do edital e ABNT 15570	Interno ou terceira parte	X	*Fase 1 da 1ª Etapa
9	Relatório de ensaio de ancoragem poltrona do motorista (cinto com regulador de altura)	Resolução CONTRAN 959/22	Interno ou terceira parte		*Fase 1 da 1ª Etapa
10	Relatório de ensaio de ancoragem poltrona individual com cinto retrátil	Resolução CONTRAN 959/22	Interno ou terceira parte		*Fase 1 da 1ª Etapa
11	Relatório de ensaio de ancoragem poltrona dupla com cinto retrátil	Resolução CONTRAN 959/22	Interno ou terceira parte		*Fase 1 da 1ª Etapa
12	Relatório de ensaio de ancoragem poltrona tripla com cinto retrátil	Resolução CONTRAN 959/22	Interno ou terceira parte		*Fase 1 da 1ª Etapa
13	Relatório de ensaio de resistência do encosto poltrona individual	Resolução CONTRAN 959/22	Interno ou terceira parte		*Fase 1 da 1ª Etapa
14	Relatório de ensaio de resistência do encosto poltrona dupla	Resolução CONTRAN 959/22	Interno ou terceira parte		*Fase 1 da 1ª Etapa
15	Relatório de ensaio de resistência do encosto poltrona tripla	Resolução CONTRAN 959/22	Interno ou terceira parte		*Fase 1 da 1ª Etapa
16	Relatório de ensaio dos cintos de segurança para o condutor e estudantes e suas ancoragens.	Resolução CONTRAN 959/22	Interno ou terceira parte		*Fase 1 da 1ª Etapa
17	Relatório de ensaio de corrente de saída USB	Especificação do Edital	Terceira parte		*Fase 1 da 1ª Etapa
18	Relatório de ensaio de aplicação invertida caso não seja do tipo reversível.	Especificação do Edital	Terceira parte		*Fase 1 da 1ª Etapa
19	Relatório de ensaios de eficiência energética USB	Especificação do Edital	Terceira parte		*Fase 1 da 1ª Etapa
20	Relatório de ensaio de curto-circuito USB	Especificação do Edital	Terceira parte		*Fase 1 da 1ª Etapa
21	Relatório de ensaio de alimentação USB	Especificação do Edital	Terceira parte		*Fase 1 da 1ª Etapa

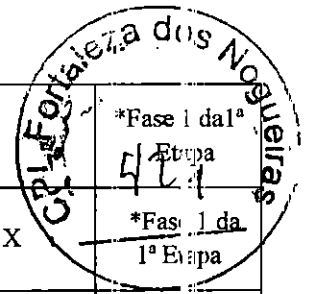

22	Relatório de ensaios de picos de sob tensão e sobre tensão (Load Dump)	Especificação do Edital	Terceira parte		*Fase 1 da 1ª Etapa
23	Relatório de ensaio de IP 65 resistência à água e à poeira	ABNT NBR IEC 60529:2017	Terceira parte		*Fase 1 da 1ª Etapa
24	Relatório de Ensaio de Campo de Visão dos Espelhos Retrovisores	Resolução CONTRAN 924/22	Interno ou terceira parte	X	**Fase 2 da 1ª Etapa
25	Relatório de Ensaio de Campo de Visão câmera traseira	Resolução CONTRAN 924/22	Interno ou terceira parte	X	**Fase 2 da 1ª Etapa
26	Relatório de ensaio de renovação de ar salão	Especificação do Edital	Interno ou terceira parte	X	**Fase 2 da 1ª Etapa
27	Relatório de ensaio do sistema de ar-condicionado	Especificação do Edital	Terceira parte	X	**Fase 2 da 1ª Etapa
28	Relatório de ensaio de temperatura nas superfícies do compartimento dos estudantes e posto de comando.	ABNT NBR 15570	Interno ou terceira parte	X	**Fase 2 da 1ª Etapa
29	Transmitância luminosa dos vidros escurecidos	CONTRAN N° 960/22	Terceira parte		**Fase 2 da 1ª Etapa
30	Relatório de conformidade da cor "Amarelo Escolar", pintada em sistema poliuretano bicomponente, com espessura da camada seca mínima de 60 µm;	Especificação do Edital	Interno ou terceira parte	X	**Fase 2 da 1ª Etapa
31	Relatório da força utilizada nas alavancas para abertura das janelas de emergência.	Especificação do Edital	Interno ou terceira parte	X	**Fase 2 da 1ª Etapa
32	Relatório de área de varredura do sistema do limpador de para-brisa.	ABNT NBR 15570 e suas atualizações;	Interno ou terceira parte	X	**Fase 2 da 1ª Etapa
33	Relatório de velocidade (frequências) do sistema do limpador de para-brisa.	ABNT NBR 15570 e suas atualizações;	Interno ou terceira parte	X	**Fase 2 da 1ª Etapa
34	Relatório de temperatura no posto de comando.	Especificação do Edital	Interno ou terceira parte	X	**Fase 2 da 1ª Etapa
35	Relatório de ensaio de "Raio de Giro"	Especificação do Edital	Interno ou terceira parte	X	**Fase 2 da 1ª Etapa
36	Relatório de ensaio de estabilidade e sistema de retenção da cadeira de rodas e seu usuário para veículos da categoria M3.	Resolução CONTRAN 959/22	Interno ou terceira parte		**Fase 2 da 1ª Etapa

*Fase 1 – 1ª Etapa – Análise Documental

**Fase 2 – 1ª Etapa – Inspeção do Protótipo

OBS.: Para a categoria M2 observar as normas específicas.

h.9) Emissor do relatório:

- Interno: Relatório de ensaio realizado pelo encarregador ou fabricante do chassi.
- Terceira parte: o laboratório que realiza o ensaio não possui interesse no produto, ou seja, o Relatório de Ensaio é realizado por laboratório especializado, sem vínculo com o encarregador, fabricante do chassi ou do componente a ser testado.

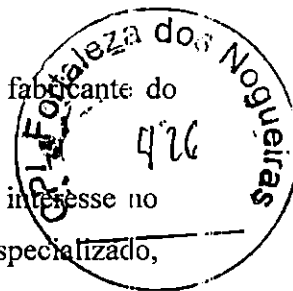

h.10) Ensaio testemunho: O ensaio deve ser repetido na presença da equipe designada pelo FNDE na ocasião da homologação do veículo protótipo – Fase 2 – Inspeção do Protótipo.

h.11) Ensaio realizado com base em normativa anterior à vigente, poderá ser aceito, desde que comprovado por meio de laudo técnico de equivalência, emitido pelo engenheiro responsável, indicando que os requisitos técnicos do ensaio sejam iguais ou superiores ao da norma vigente.

i) Declarações, conforme o teor declaratório abaixo indicado:

Deverá ser apresentada 1 (uma) declaração que evidencie todos os itens contendo as especificações técnicas e/ou valores presentes no veículo, assinadas pelo representante legal e pelo responsável técnico do Fornecedor do projeto.

Os relatórios citados devem ser apresentados na Fase 1, da 1ª Etapa – Análise Documental, exceto se na Tabela da alínea **h.8**, citar, especificamente, a Fase 2, da 1ª Etapa – Inspeção do Protótipo.

OBS 1.: Em caso de especificação na qual exista a possibilidade de mais de uma característica/função, deverá ser informada a característica/função real do veículo ofertado.

OBS 2.: As declarações devem ser ajustadas conforme as especificações técnicas e a categoria de cada veículo, descritas em seus respectivos Cadernos de Informações Técnicas – CIT.

As declarações referentes ao chassi deverão conter as seguintes informações:

i.1) Potência e Torque:

- Os valores da potência mínima e do torque mínimo, e as suas conformidades com as especificações técnicas estabelecidas no CIT do respectivo veículo;

i.2) Ruído:

- A conformidade do projeto técnico, quanto ao nível de ruído externo;

i.3) Registrador Eletrônico Instantâneo Inalterável de Velocidade e Tempo (Cronotacógrafo Eletrônico/Digital):

- Que o cronotacógrafo eletrônico ou digital deve permitir no mínimo o registro instantâneo para posterior extração das seguintes informações: data, hora e minuto, velocidade, odômetro, identificação do condutor e identificação do veículo, bem como atender às especificações técnicas estabelecidas no CIT;

i.4) Projeto Técnico:

- A conformidade do projeto técnico quanto à resistência estrutural referente aos capotamentos e aos abalroamentos e outras resistências, de acordo com o Anexo III da Resolução Contran nº 959/2022 e suas atualizações;
- A conformidade do projeto técnico com a Resolução Contran nº 959/2022 e suas atualizações, referente à estrutura da carroçaria e do chassi;
- A conformidade do projeto técnico quanto aos sistemas de freio (normas ABNT NBR 10966, e suas atualizações);
- A conformidade do projeto técnico com a operação em zonas rurais, em vias sem pavimentação, terrenos acidentados e irregulares, com a presença constante de buracos, alagados, lama e poeira, ou seja, sob condições severas de operação (para os veículos ORE);
- A conformidade do projeto técnico com todas as exigências do Capítulo XIII do CTB e das Resoluções Contran e Portarias Senatran aplicáveis ao veículo e aos veículos da categoria M3;
- A conformidade do projeto técnico com o cálculo de distribuição de carga por eixo;
- A conformidade do projeto técnico com a Resolução Conama nº 490/2018, que dispõe sobre o Proconve, em especial aos valores limites de emissão estabelecidos para a Fase P-8.

i.5) Segurança:

- Que o veículo deve ter um sistema de segurança automático e integrado que impeça o movimento do veículo enquanto as portas estiverem abertas, garantindo que o veículo esteja totalmente parado (0 km/h) para o embarque e desembarque de passageiros (para os veículos da Categoria M3);

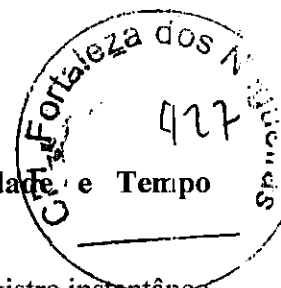

- Que o sistema deve liberar o movimento do veículo com o fechamento completo da porta de serviço, por meio de tecnologia que interprete a condição de "porta fechada" (para os veículos da Categoria M3);
- Que o veículo está equipado com dispositivo que inative o pedal do acelerador ajustado para velocidade de 70 km/h;
- Que toda a fiação elétrica deve possuir características não propagadoras de chamas.

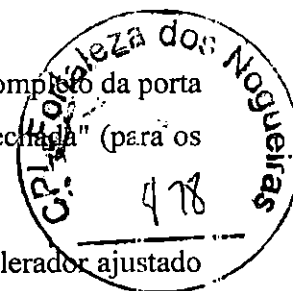

i.6) Manual do Usuário:

- Que para cada veículo estão sendo entregues o Manual do Usuário (obrigatoriamente em meio físico e, opcionalmente, em formato digitalizado), de acordo com a definição descrita no CIT.

i.7) Capacidade mínima do tanque de combustível:

- Que a capacidade do tanque de combustível do veículo está em conformidade com o CIT;
Obs.: Na declaração, informar a real capacidade volumétrica do tanque de combustível.

i.8) Pneus e Rodas

- As especificações técnicas dos pneus e das rodas do veículo, bem como de suas certificações compulsórias e registros junto ao INMETRO;

i.9) Outras:

- Que todos os componentes estruturais abaixo do piso, incluindo a parte interna da saia da carroçaria, quando construídas com materiais sujeitos à corrosão, devem receber tratamentos anticorrosivo e antirruído;
- Que o sistema elétrico deve atender ao especificado na seção 5.3 da norma ABNT NBR 15570/2021 e suas atualizações;
- Que a localização, identificação e iluminação dos controles indicadores e lâmpadas-piloto devem estar de acordo com a Resolução Contran nº 758/2018 e suas atualizações;
- Que a condição de operação é pelo uso de BioDiesel S-10, conforme diretrizes estabelecidas pelo Programa Nacional de Produção e Uso do BioDiesel.

j) As declarações referentes à carroceria deverão conter as seguintes informações:



j.1) Iluminação:

- Que a intensidade de luz emitida pela lanterna de marcha-a-ré deve ser de no máximo 900 candelas em direção abaixo do plano horizontal;
- Que as luminárias instaladas na região de embarque e desembarque do veículo devem ter índice de luminosidade não inferior a 30 lux, sendo uma medição realizada a 1.000 mm acima da superfície dos degraus da escada e uma segunda medição a 1.000 mm do patamar de embarque horizontalmente, ambas acionadas pelo mecanismo de abertura da porta de serviço, e que essas iluminações devem possibilitar a visualização da área externa ao veículo, junto à porta de serviço;
- Que a iluminação interna do veículo deve ser produzida por fonte de luz com o acionamento instalado no posto de comando, sendo a alimentação feita por no mínimo 2 (dois) circuitos independentes, de maneira que na falha de um, o outro circuito garanta no mínimo 50% da iluminação total;
- Que o índice mínimo de luminosidade interna deve ser de 100 lux, medido a 500 mm acima do nível de qualquer assento localizado a partir da segunda fileira de poltronas, a contar do posto de comando;
- Que no posto de comando e na primeira fila de poltronas atrás dele, admite-se uma iluminação com índice de luminosidade não inferior a 30 lux, de maneira a minimizar reflexos no para-brisa e nos espelhos retrovisores internos, e que as medições devem ser realizadas em ambiente escuro, com o motor do veículo funcionando em marcha lenta, e com a porta de serviço aberta;

j.2) Vidros:

- Que todos os vidros utilizados devem ser de segurança, conforme disposto nas normas ABNT NBR 9491 e Resolução Contran nº 960/2022, e suas atualizações;
- Que o vidro do para-brisa deve ser de vidro de segurança laminado, conforme a norma ABNT NBR 9491 e suas atualizações;
- Que todos os vidros das janelas que não interferem nas áreas envidraçadas indispensáveis à dirigibilidade do veículo, conforme Anexo da Resolução Contran nº 960/2022 e suas atualizações, devem ser escurecidos originalmente, sem a utilização de películas específicas, na tonalidade verde, sendo esta cor incorporada durante o processo de

fabricação do vidro (vidro colorido na massa), e suas características devem atender às especificações da tabela constante no CIT.

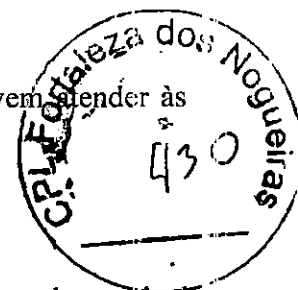

j.3) Ruído:

- Que para efeito de segurança na utilização de marcha-a-ré, deve ser incorporado um sinal com pressão sonora de 90 dB(A), admitida a tolerância de + 3 dB(A), entre 500 e 3.000 Hz, medido a 1.000 mm da fonte em qualquer direção;
- Que o veículo possui dispositivo atenuador noturno com redução de até 15 dB (A), mediante conjugação com as luzes de posição do veículo;
- Que o veículo deve apresentar nível de ruído interno inferior a 85 dB(A) em qualquer regime de rotação. A medição deve estar em conformidade com a norma ABNT NBR 15570 e suas atualizações, com o veículo parado, na condição de rotação máxima do motor, a 75% dessa rotação e em condição de marcha lenta;
- A conformidade do projeto técnico, quanto ao nível de ruído externo.

j.4) Cor:

- A conformidade da cor "Amarelo Escolar", pintada em sistema poliuretano bicomponente, com espessura da camada seca mínima de 60µm;

j.5) Saídas de Emergência:

- Que as saídas de emergência devem permitir uma rápida e segura desocupação à totalidade de estudantes e ao condutor, em situações de emergência, abalroamento ou capotamento do veículo;
- Que a abertura da saída de emergência deve permitir sua ativação, ainda que a estrutura do veículo tenha sofrido deformações;
- Que quando forem utilizadas alavancas para abertura das janelas de emergência, deve ser instalada uma alavanca em cada extremidade da janela de emergência, que necessite de esforço máximo de 300N para seu acionamento;

j.6) Projeto Técnico:

- A conformidade do projeto técnico quanto à previsão da instalação de sistema de monitoramento interno;

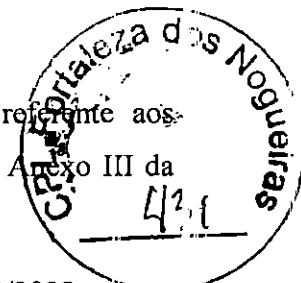

- A conformidade do projeto técnico quanto à resistência estrutural referente aos capotamentos e aos abalroamentos e outras resistências, de acordo com o Anexo III da Resolução Contran nº 959/2022 e suas atualizações;
- A conformidade do projeto técnico com a Resolução Contran nº 959/2022 e suas atualizações, referente à estrutura da carroçaria e do chassi;
- A conformidade do projeto técnico com a operação em zonas rurais, em vias sem pavimentação, terrenos acidentados e irregulares, com a presença constante de buracos, alagados, lama e poeira, ou seja, sob condições severas de operação (para os veículos ORE);
- A conformidade do projeto técnico com todas as exigências do Capítulo XIII do CTB, das Resoluções Contran e das Portarias Senatran aplicáveis ao veículo, bem como aos veículos da categoria M3;
- A conformidade do projeto técnico com o cálculo de distribuição de carga por eixo;
- A conformidade da aderência das tintas aplicadas (externas) no veículo, com a norma ABNT NBR 11003.

j.7) Segurança:

- Que o veículo deve ter um sistema de segurança automático e integrado que impeça o movimento do veículo enquanto as portas estiverem abertas, garantindo que o veículo esteja totalmente parado (0 km/h) para o embarque e desembarque de passageiros (para os veículos da Categoria M3);
- Que o sistema deve liberar o movimento do veículo com o fechamento completo da porta de serviço, por meio de tecnologia que interprete a condição de "porta fechada" (para os veículos da Categoria M3);
- Que o veículo está equipado com dispositivo que inative o pedal do acelerador ajustado para velocidade de 70 km/h;
- Que o veículo deve possuir dispositivos refletivos de segurança, cujas características refletivas do material estão definidas na Resolução Contran nº 952/2022, 959/2022 e suas atualizações, posicionados na sua traseira e nas laterais;



- Que o cinto de segurança para o condutor, auxiliar e estudantes, e suas ancoragens devem estar em conformidade com os requisitos da Resolução Contran nº 959/2022 e suas atualizações;

- cinto 3 pontas condutor
- cinto 3 pontas poltrona DPM
- cinto 3 pontas poltrona do auxiliar (ONUREA)
- cinto 2 pontas poltrona individual
- cinto 2 pontas poltrona dupla
- cinto 2 pontas poltrona tripla

- Que toda a fiação elétrica deve possuir características não propagadoras de chamas;

- Que o sistema do limpador de para-brisa deve promover varredura das áreas conforme especifica a seção 48 da norma ABNT NBR 15570 e suas atualizações;

- Que os materiais utilizados para revestimento interno devem possuir características de retardamento à propagação de fogo e não podem produzir farpas em caso de rupturas, devendo proporcionar ainda, isolamentos térmico e acústico;

- Que os materiais utilizados nos anteparos e painéis divisórios, quando rompidos, não produzem farpas;

- Que todos os elementos de fixação, juntas, entre outros, associados à divisória do compartimento do motor ou outra fonte de calor, devem ser resistentes ao fogo;

- Que o extintor de incêndio está em conformidade com as Resoluções Contran nº 919/2022, e suas atualizações;

- Que o desempenho e a fixação de espelhos retrovisores e/ou dispositivos do tipo câmera-monitor para visão indireta, estão em conformidade com a Resolução Contran nº 924/2022 e suas atualizações;

j.8) Conforto Térmico

- Que o sistema de ar-condicionado atende às especificações técnicas do CIT;

- Que as temperaturas nas superfícies do compartimento dos estudantes e no posto de comando não podem ser superiores a 43 °C, medidas a uma distância radial de 50 mm das superfícies, nos pontos mais críticos das seguintes regiões: motor, sistema de exaustão do motor, sistema de transmissão, piso e teto;

- Que no posto de comando, o veículo deve apresentar Índice de Bulbo Úmido Termômetro de Globo (IBUTG) inferior a 30,5 °C, medido conforme NR 15 do MTE, em qualquer condição de trabalho;
- Que os dispositivos de ventilação interna devem assegurar a renovação do ar no veículo de pelo menos 8 m³/h por passageiro;
- Que os dispositivos de ventilação interna devem assegurar a renovação do ar no veículo de pelo menos 20 vezes por hora em caso de inoperância do sistema de ar-condicionado;
- Que as laterais, teto e base da carroceria deverão ter a aplicação de mantas para isolamento térmico, com espessura mínima de 5mm, em que o material do isolante deverá ter uma condutividade térmica igual ou inferior ao valor de 0,045 W/m.K (0 °C).

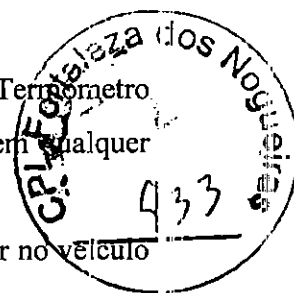

*** Anexar certificado do fornecedor.**

j.9) Comunicação Audiovisual:

- Que o projeto de comunicação visual interna e externa no veículo, atende a todos os conceitos e critérios definidos na seção 7 da norma ABNT NBR 14022 (item 7.2, subitens 7.2.1, 7.2.3, exceto 7.2.3.2, 7.2.3.3 e 7.2.3.4, subitem 7.3.2, exceto 7.3.2.3, e subitem 7.3.6, exceto 7.3.6.3) e suas atualizações;
- Que o veículo deve ser projetado para receber um sistema de carregador de dispositivo via porta USB, conforme CIT;
- Que o veículo é projetado com uma pré-disposição para instalação de sistema de internet a bordo.

j.10) Manual do Usuário:

- Que para cada veículo estão sendo entregues o Manual do Usuário (obrigatoriamente em meio físico e, opcionalmente, em formato digitalizado), de acordo com a definição descrita no CIT;

j.11) Outras:

- Que todos os componentes estruturais abaixo do piso, incluindo a parte interna da saia da carroceria, quando construídas com materiais sujeitos à corrosão, devem receber tratamentos anticorrosivo e antirruído;

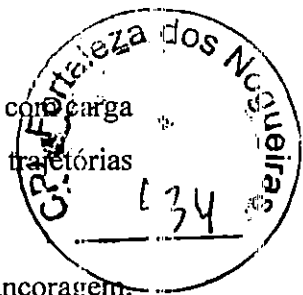

- Que as conexões para reboque devem suportar operação de reboque do veículo com carga máxima, em rampas não pavimentadas de até 6% de inclinação, bem como em trajetórias circulares;
- Que o projeto das poltronas deve considerar as prescrições do banco e sua ancoragem, definidas pela Resolução Contran nº 959/2022 e suas atualizações, considerando o peso dos passageiros de 68 kgf para as poltronas simples, 136 kgf para as poltronas duplas e 204 kgf para as poltronas triplas;
- Que o sistema elétrico deve atender ao especificado na seção 5.3 da norma ABNT NBR 15570/2021 e suas atualizações;
- Que a porta de serviço deve possuir vedação com dispositivo de borracha e não permitir a entrada de água e poeira no interior do veículo;
- Que a localização, identificação e iluminação dos controles indicadores e lâmpadas-piloto devem estar de acordo com a Resolução Contran nº 758/2018 e suas atualizações;
- Que a lotação referente é de XX estudantes sentados.

OBS.: Informar a real capacidade de estudantes sentados.

Nota 1: A conformidade das declarações é referente às especificações técnicas divulgadas pelo FNDE acerca do respectivo veículo.

Nota 2: As declarações devem ser assinadas pelo representante legal e pelo responsável técnico do Fornecedor.

Nota 3: Todas as declarações devem ser mantidas arquivadas por um período mínimo de 3 (três) anos e/ou armazenadas em meio digital por um período mínimo de 5 (cinco) anos.

Nota 4: Devem ser consideradas as últimas revisões das normas e substituições/complementações das legislações em questão.

OBS: O resultado da Fase 1 - Análise Documental realizada pela Comissão Técnica será divulgado pelo pregoeiro, que, em caso de aprovação, convocará o licitante para a Fase 2 – Inspeção do Protótipo, da 1ª Etapa do Controle de Qualidade.

1.4 A documentação a que se refere o subitem seguinte deverá ser enviada, via e-mail, para comp@fnde.gov.br no prazo citado, e posteriormente em via física ao protocolo do FNDE, no horário compreendido entre 09:00 e 18:00, com etiqueta de identificação

contendo as seguintes informações:

- a) Aos cuidados da Chefia de Projeto de Qualidade – CQUAL;
- b) Número do Pregão Eletrônico;
- c) Número e descrição do item;
- d) Identificação do fabricante;
- e) Identificação do fornecedor.



1.5. O resultado da Fase 1 – Análise Documental realizada pela Comissão Técnica será divulgado pelo pregoeiro, que, em caso de aprovação, convocará o licitante para a Fase 2 – Inspeção do Protótipo. Na hipótese de reprovação da documentação, em qualquer uma das fases, o pregoeiro convocará o próximo licitante nos termos do subitem 1.2.

2. DA 1ª ETAPA DO CONTROLE DE QUALIDADE – FASE 2 – INSPEÇÃO DO PROTÓTIPO

2.1 Encerrada a Fase 1 – Análise Documental, da 1ª Etapa de Controle de Qualidade, o licitante deverá, num prazo máximo de 100 (cem) dias, contados da solicitação do pregoeiro, disponibilizar 01 (um) protótipo do veículo para realização da inspeção, com a seguinte documentação adicional:

- a) Certificado de Adequação à Legislação de Trânsito - CAT (Portaria Denatran nº 190/2009 e suas atualizações, contemplando o conjunto chassi e carroçaria do veículo);
- b) Licença para o Uso da Configuração de Veículo ou Motor - LCVM, compatível com o CAT;
- c) Relatórios de ensaio da **Fase 2, conforme exigência da Tabela na alínea h.8.

(OBS: Os Relatórios de ensaio da **Fase 2 deverão ser enviados por via física ao FNDE e também por meio digital para o e-mail: compc@fnde.gov.br).

2.2 A Comissão Técnica e/ou integrantes de instituições especializadas e o Organismo de Inspeção Acreditado – OIA em segurança veicular, contratado pelo licitante, farão a inspeção de 01 (um) protótipo de cada um dos itens licitados, no endereço comercial indicado pelo licitante, e que será realizada somente após a apresentação do CAT e do LCVM, por parte do licitante, ao FNDE.

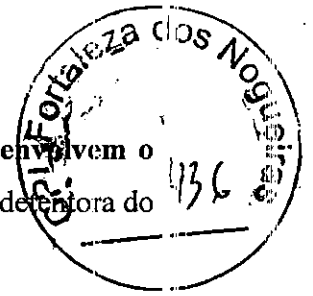

2.3 As despesas relativas às atividades de Inspeção do Protótipo que envolvem o OIA em segurança veicular serão integralmente custeadas pela licitante, detentora do menor preço, que for convocada pelo Pregoeiro, previamente à homologação.

2.4 O OIA em segurança veicular deve realizar a inspeção do protótipo no local de inspeção, para a verificação da conformidade das especificações técnicas estabelecidas no CIT do respectivo veículo, bem como, relativamente, ao funcionamento dos seus sistemas e componentes.

2.5 Os protótipos apresentados durante a execução das etapas do controle de qualidade poderão ter partes/peças desmontadas ou destruídas durante a análise, devendo as mesmas serem remontadas ou substituídas para a manutenção da integridade do protótipo.

2.6 Ensaio dinâmico a serem executados pelo OIA em segurança veicular:

Os veículos devem ser submetidos a ensaios dinâmicos, em trajetos internos/externos específicos (aclives, declives, rampas, curvas, pistas com larguras estreitas, asfalto, terra, lama, água e outros), de forma a verificar o comportamento de todas as suas funções, sistemas e componentes, em complementação às inspeções estáticas.

2.6.1 Raio de giro:

A verificação dos raios de giro deve ser realizada em conformidade com as especificações divulgadas pelo FNDE acerca do respectivo veículo.

2.6.2 Estanqueidade:

O ensaio de estanqueidade deve ser realizado em conformidade com o procedimento dos encarregadores.

2.6.3 Aderência da tinta:

O ensaio de aderência da tinta externa deve ser realizado em conformidade com a ABNT NBR 11003.

2.6.4 DPM:

O ensaio do DPM certificado compulsoriamente deve ser realizado com carga de 1.275N (130 kgf), conforme item 2.6 da Portaria INMETRO nº 36/2021 e sem carga.

2.6.5 RAV e PEV:

Os ensaios da RAV e da PEV devem ser realizados com a utilização de cadeira de rodas.

2.6.6 Capacidade volumétrica do tanque de combustível:



A capacidade volumétrica dos tanques de combustível deve ser confirmada por meio dos seus abastecimentos, na presença do OIA em segurança veicular.

2.6.7 Os testes e procedimentos adotados na inspeção dos protótipos serão uniformizados e consolidados levando em consideração fatores operacionais, bem como os princípios da razoabilidade, eficácia, e outros inerentes à Administração Pública.

2.6.8 A inspeção do protótipo será realizada de forma integrada, devendo todos os componentes serem apresentados em perfeito estado de funcionamento.

2.6.9 A inspeção terá como objetivo a verificação da conformidade do protótipo com as especificações técnicas, a verificação de defeitos de fabricação, o cumprimento das normas técnicas, quando for o caso, além da verificação de desempenho, que levará em conta as condições e testes do uso real, ensaios dinâmicos (dirigibilidade, estabilidade, raios de giro e manobrabilidade) e de estanqueidade, estrutura e funcionamento dos componentes, dentre outras verificações para assegurar a qualidade.

2.6.10 Caso o protótipo apresente não conformidades ou necessidades de ajustes, as correções deverão ser realizadas **ainda no momento de inspeção** e sua aprovação somente ocorrerá após o registro e validação pela Comissão Técnica do FNDE, em conjunto com a OIA em segurança veicular.

2.6.11 Após a conclusão da avaliação, a Comissão Técnica do FNDE, em conjunto com o OIA em segurança veicular, elaborará o Relatório de Avaliação de Protótipo – RAP, com o resultado final da inspeção do protótipo.

2.6.12 O RAP será conclusivo sobre a aprovação/reprovação do protótipo.

2.6.13 Constarão expressamente no RAP eventuais ajustes e correções no protótipo realizados durante a inspeção.

2.6.14 O RAP será divulgado no sítio eletrônico do FNDE após comunicação do pregoeiro por meio do Portal de Compras do Governo Federal.

2.6.15 Caso o resultado da inspeção do protótipo seja pela sua aprovação, a licitante terá prazo de 03 (três) dias úteis para enviar ao FNDE, a Declaração de Ciência e Comprometimento com as Ações Corretivas e com as Regras de Comercialização do Protótipo, assinada pelo responsável técnico e pelo representante legal da empresa.

2.6.16 O protótipo aprovado deverá ficar reservado até o 6º (sexto) mês de vigência da Ata de Registro de Preços para futuras inspeções e verificações comparativas quanto à linha de produção, devendo o fornecedor informar ao FNDE o nome e o endereço completo do contratante que adquirir tal veículo.

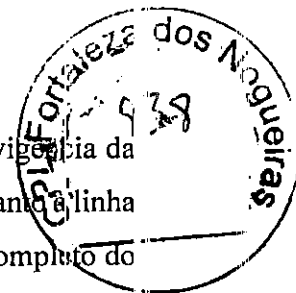

3. DA 2ª ETAPA DO CONTROLE DE QUALIDADE – ANÁLISE DOCUMENTAL DA PRODUÇÃO, INSPEÇÃO DE PRODUÇÃO E INSPEÇÃO DE PÓS-ENTREGA

3.1 Análise Documental da Produção

Tem por objetivo principal a comprovação de que os veículos fabricados e/ou fornecidos pela(s) empresa(s) estão regulares em relação às leis e demais instrumentos normativos que regulam e vinculam esse segmento, inclusive o edital do pregão; consiste na análise, por parte do FNDE, de documentos relacionados à fabricação e/ou fornecimento, tais como cronogramas, relatórios, informativos e planos de correção solicitados.

3.1.1 A Análise Documental da Produção, por parte do FNDE, se dará por intermédio dos seguintes documentos, cujos modelos integram os respectivos CIT, a serem apresentados na frequência e nos prazos dispostos na Tabela abaixo:

Documento	Emissor	Frequência	Prazo para envio ao FNDE	A contar
Cronograma de Produção e Entrega	Fornecedor registrado	Sempre que solicitado pelo FNDE	5 (cinco) dias úteis	Da requisição do FNDE
Termo de Garantia	Fornecedor registrado	Única	5 (cinco) dias úteis	Da requisição do FNDE
Informativo de Comercialização do Protótipo	Fornecedor registrado	Única, relativamente a cada protótipo comercializado, conforme o caso	5 (cinco) dias úteis	Do faturamento do veículo ao Contratante
Plano de Correção	Fornecedor	Sempre que houver não	20 (vinte)	Do recebimento,

	registrado	conformidade a ser corrigida	dias	pela empresa, da Notificação do FNDE
--	------------	------------------------------	------	--------------------------------------

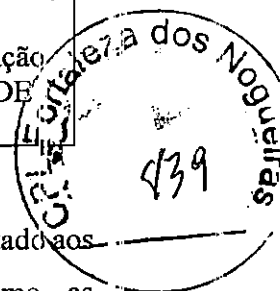

3.1.2 O modelo de Cronograma de Produção e Entrega poderá ser ajustado/adaptado aos padrões de cada fornecedor registrado, desde que sejam mantidas, no mínimo, as informações solicitadas pelo FNDE.

3.1.3 O Termo de Garantia deverá ser apresentado uma única vez, junto com o primeiro Cronograma de Produção e Entrega.

3.1.4 Anexo ao Informativo de Comercialização do Protótipo, o fornecedor que comercializar esse veículo deverá encaminhar ao FNDE cópia da correspondente nota fiscal de venda.

3.2 Inspeção da Produção

Procedimento amostral, realizado na 2ª Etapa do Controle de Qualidade, por meio dos **Organismos de Inspeção Acreditados – OIA** pelo INMETRO, na área de segurança veicular, em conjunto com o FNDE, se for o caso, que poderá utilizar-se do auxílio de tecnologia remota, para verificar se o processo produtivo da(s) montadora(s) atende aos requisitos e às condições estabelecidas nos Cadernos de Informações Técnicas – CIT, se os veículos fabricados e/ou entregues estão compatíveis com as especificações técnicas e com os requisitos de qualidade exigidos, cujo chassi deverá estar vinculado ao ente federado, sendo que a reprovação ocasionará a paralisação da fabricação das unidades seriadas até que se corrijam as inconformidades verificadas, culminando na emissão do Certificado de Inspeção Veicular Escolar – CIVE, por parte do OIA.

3.2.1 A Inspeção da Produção poderá, a exclusivo critério do FNDE, ser realizada por equipe técnica da Autarquia ou por instituições especializadas, presencialmente ou com o auxílio remoto – mediante processo de autoinspeção, por parte do fornecedor –, em diferentes momentos ao longo da vigência de cada Ata de Registro de Preços e/ou dos contratos delas decorrentes.

3.2.2 Eventual cronograma de visitas técnicas será definido pelo FNDE segundo critérios próprios, podendo levar em consideração as informações fornecidas pela(s)

empresa(s) por meio do Cronograma de Produção e Entrega, assim como as informações obtidas/confirmadas junto aos órgãos/entidades contratantes, se necessário.

3.2.3 O FNDE se reserva no direito de, sempre que julgar necessário, realizar visitas técnicas **sem prévio agendamento** junto ao(s) fornecedor(es) registrado(s).

3.2.4 **As despesas relativas às atividades de Inspeção da Produção que envolvem o OIA em segurança veicular serão integralmente custeadas pela fornecedora, vencedora da licitação e detentora da ata de registro de preços.**

3.2.5 A critério do FNDE, poderá compor a equipe técnica colaborador eventual com comprovada experiência em controle de qualidade, metrologia, engenharia, mecânica, análise da conformidade e/ou em processos produtivos industriais, observadas as parcerias e os acordos de cooperação celebrados por esta Autarquia.

3.2.6 Nas visitas técnicas serão analisados veículos já inspecionados e liberados pelo controle de qualidade da fábrica, prontos e acabados para a comercialização.

3.2.7 A análise da equipe técnica envolverá todas as especificações técnicas e demais condições estabelecidas pelo FNDE, assim como os aspectos de segurança, resistência e durabilidade dos veículos, podendo, inclusive, adentrar aos aspectos dimensionais e demais elementos constitutivos do produto.

3.2.8 A critério da equipe técnica, poderão ser analisadas partes/peças/componentes dos produtos em linha de produção, para fins de verificação do cumprimento das especificações técnicas estabelecidas.

3.2.9 As visitas técnicas serão documentadas, inclusive por meio de registros fotográficos e de vídeo, conforme o caso, e será elaborado Relatório de Inspeção da Produção - RIP, o qual será encaminhado ao respectivo fornecedor para conhecimento e adoção das providências cabíveis.

3.2.10 O Relatório de Inspeção da Produção - RIP demonstrará os itens que foram objeto de análise, os parâmetros de avaliação, os resultados observados e, se for o caso, as não conformidades identificadas, juntamente com os itens/subitens que foram descumpridos, assim como demais informações que se mostrem relevantes para o processo de Controle de Qualidade.

3.2.11 As não conformidades identificadas nas visitas técnicas deverão ser objeto de



proposição de Plano de Correção por parte do fornecedor, o qual deverá ser enviado ao FNDE no prazo de 20 (vinte) dias, a contar do recebimento da Notificação por parte desta Autarquia.

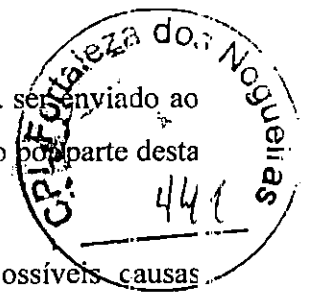

3.2.12 O Plano de Correção deverá contemplar, no mínimo, as possíveis causas identificadas para cada não conformidade verificada, a solução proposta para eliminá-las, o cronograma de execução e as formas de incorporação da solução às rotinas de controle de qualidade da empresa, com vistas à não recorrência das não conformidades, além de registros fotográficos demonstrando a implementação das ações corretivas.

3.2.13 O FNDE analisará a pertinência, suficiência e adequação do Plano de Correção apresentado pelo fornecedor para o saneamento das não conformidades verificadas, e, no caso de não ser acatado, deverá ser objeto de nova proposição no prazo de 10 (dez) dias, a contar do recebimento da Notificação do FNDE. Aplica-se o disposto neste subitem para os casos de acatamento parcial do Plano de Correção, relativamente aos pontos não acatados.

3.2.14 Será possível ao fornecedor enviar até 2 (dois) planos de correção que versem sobre o mesmo rol de não conformidades. Será considerado “mesmo rol”, para fins da contabilização da quantidade de Planos de Correção a serem aceitos, as inconformidades remanescentes contidas no primeiro Plano de Correção solicitado.

3.2.15 A critério do FNDE, o Plano de Correção proposto pelo fornecedor e acatado por esta Autarquia será objeto de confirmação de sua implementação em outras visitas técnicas de Inspeção da Produção e/ou por meio da Inspeção de Pós-Entrega.

3.2.16 O não encaminhamento ou não acatamento do segundo Plano de Correção, na forma estabelecida, assim como o não cumprimento das ações propostas, implicará descumprimento das regras do Controle de Qualidade, passível da adoção de sanções administrativas, conforme o caso.

3.2.17 Na impossibilidade de ocorrer a Inspeção da Produção por meio da realização de visitas técnicas, a(s) empresa(s) deverá(ão) enviar ao FNDE solicitação formal para autorização da entrega dos ônibus aos Contratantes, ficando a concessão, a critério da Autarquia.

3.2.18 A empresa somente estará autorizada a realizar a entrega dos ônibus após a manifestação formal por parte do FNDE e mediante apresentação dos seguintes

documentos:

- a) Planilha com a relação de todos os veículos faturados no período solicitado;
- b) Plano de Correção (para cada veículo), acerca das não conformidades observadas por ocasião das análises dos referidos veículos;
- c) Fotos de cada veículo nos ângulos e especificações previstos;
- d) Ficha de Inspeção e Aceitação para cada veículo, assinada por profissional qualificado para aferir o controle de qualidade da(s) montadora(s) e do(s) fornecedor(es) vencedor (es) dos itens.



3.2.19 Os documentos mencionados no subitem 3.2.18 deverão ser encaminhados ao FNDE, a cada mínimo de 50 (cinquenta) veículos faturados ou a cada 30 (trinta) dias, o fato que ocorrer primeiro.

3.2.20 Os veículos deverão estar em total compatibilidade com os protótipos aprovados na 1ª Etapa do Controle de Qualidade e nos termos do Relatório de Avaliação de Protótipo – RAP, sob pena de incorrer em penalidades passíveis de aplicação de sanções administrativas, por parte do FNDE.

3.3 Inspeção de Pós – Entrega

Procedimento realizado durante a 2ª Etapa do Controle de Qualidade pelo FNDE, que poderá utilizar-se do auxílio de tecnologia remota, em conjunto com os **Organismos de Inspeção Acreditados – OIA em segurança veicular**, se for o caso, aleatoriamente, por amostragem, nas ações de monitoramento da gestão de veículos de transporte escolar, em parceria com os Centros Colaboradores de Apoio ao Transporte Escolar – CECATE, objetivando a eventual melhoria das especificações técnicas dos veículos escolares, na medida do que for operacional e financeiramente viável à Autarquia, para verificar se os veículos recebidos pelos entes federados guardam compatibilidade com o protótipo aprovado, com as especificações técnicas e com os requisitos de qualidade exigidos.

3.3.1 A Inspeção de Pós-Entrega poderá ser realizada pelo FNDE, por instituições parceiras ou por representantes das entidades contratantes, presencialmente ou com o auxílio remoto, em diferentes momentos ao longo da vigência de cada Ata de Registro de Preços e/ou dos contratos delas decorrentes.

3.3.2 Para a Inspeção de Pós-Entrega, serão priorizados veículos que ainda não estejam em uso pelo órgão/entidade contratante, ou seja, que se encontrem da forma que tenham sido entregues pelo(s) fornecedor(es).

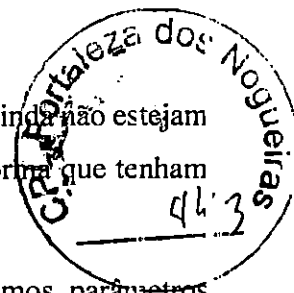

3.3.3 A Inspeção de Pós-Entrega seguirá, no que couber, os mesmos parâmetros empregados na Inspeção da Produção.

3.3.4 No caso de ser realizada Inspeção de Pós-Entrega, relativamente a veículos que já estejam em uso, a análise prescindirá dos aspectos que, de alguma forma, possam comprometer a análise objetiva da qualidade dos produtos em função do fato de já estarem em uso.

3.3.5 O FNDE ou os representantes das entidades contratantes documentará, inclusive por meio de registros fotográficos e de vídeo, conforme o caso, todas as atividades realizadas no âmbito da Inspeção de Pós-Entrega, assim como elaborará o Relatório de Inspeção de Pós-Entrega.

3.3.6 O Relatório de Inspeção de Pós-Entrega será encaminhado ao respectivo fornecedor e ao órgão/entidade interessado, para conhecimento e adoção das providências cabíveis, observadas as competências consignadas na(s) Ata(s) de Registro de Preços e no(s) contrato(s) firmado(s), conforme o caso.

3.3.7 O FNDE, observadas suas competências, na qualidade de Órgão Gerenciador do Registro de Preços, poderá notificar o(s) fornecedor(s) registrado(s) acerca do descumprimento das regras de controle de qualidade estabelecidas e consignadas na(s) Ata(s) de Registro de Preços, estabelecendo prazo para manifestação e, se for o caso, para apresentação de Plano de Correção.

3.3.8 A Inspeção de Pós-Entrega realizada pelo FNDE não se confunde com as atividades de acompanhamento e fiscalização da execução contratual por parte dos órgãos/entidades contratantes, nos termos art. 117 da Lei n.º 14.133/2021 e do art. 8º, IX, do Decreto n.º 11.462/2023.

3.3.9 Eventuais processos administrativos relacionados ao descumprimento de cláusulas contratuais por parte do(s) fornecedor(es) registrado(s) serão conduzidos pela Administração dos órgãos/entidades contratantes, no âmbito da relação jurídica estabelecida entre Contratante e Contratada.

3.3.10 Em cumprimento à sua competência legal de prestação de assistência técnica aos Estados, DF e Municípios, o FNDE disponibilizará aos órgãos/entidades contratantes instrumentos administrativos para auxiliá-los em relação ao controle de qualidade dos veículos recebidos a partir dos contratos firmados com o(s) fornecedor(es) registrado(s).

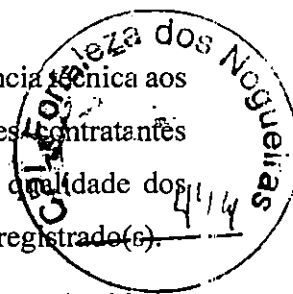

3.3.11 Para a construção do material a ser disponibilizado aos órgãos/entidades contratantes, o FNDE poderá solicitar ao(s) fornecedor(es) **fotos em fundo branco de cada produto registrado, possuindo dimensões mínimas de 1024 x 768 pixels e resolução de 300 dpi**, nos ângulos indicados pelo FNDE.

3.3.12 O(s) fornecedor(es) deverá(ão) disponibilizar as fotos solicitadas no prazo máximo de 5 (cinco) dias úteis, a contar da solicitação do FNDE.

3.3.13 Ressaltamos que os veículos, seus componentes e peças deverão ser fotografados individualmente. Cada ônibus deverá ter as suas fotos legítimas, sendo expressamente vedado o aproveitamento e o envio de fotos repetidas para veículos diferentes.

Nota 1: As operações das funções do cronotacógrafo, da abertura/fechamento da porta de serviço, do DPM, da RAV e da PEV, devem ser verificadas.

Nota 2: A estanqueidade deve ser verificada de forma amostral.

Nota 3: Caso sejam evidenciadas Não Conformidades - NC, a aprovação da inspeção se dará, somente, após a realização das Ações Corretivas - AC pertinentes.

Nota 4: Caso as NC evidenciadas sejam sistêmicas e referentes à fabricação do veículo, o Fornecedor deve ser prontamente notificado pelo FNDE e os seus processos de fabricação devem ser interrompidos e revistos.

3.4 Itens de Inspeção

As inspeções devem ser realizadas conforme as especificações técnicas estabelecidas pelo FNDE, acerca do respectivo veículo:

I) Externo:

I.1) Limpador de Para-brisa.

I.2) Esguicho do Limpador.

I.3) Faróis Alto / Baixo.

I.4) Sinaleiras Externas:

I.4.1) Dianteiras;

I.4.2) Traseiras;



I.4.3) Luz Direcional (pisca-pisca);

I.4.4) Luzes de Ré.

I.4.5) Freios;

I.5) Tomada de Ar (abertura).

I.6) Porta.

I.7) Janelas.

I.8) Portinholas:

I.8.1) Bateria;

I.8.2) Tanque de Combustível;

I.8.3) Tampa Frontal.

I.9) Espelhos.

II) Interno:

II.1) Tecla / Válvula de Abertura da Porta.

II.2) Teclas do Painel.

II.3) Iluminação Interna.

II.4) Iluminação do Painel.

II.5) Espelho Interno.

II.6) Desembaçador.

II.7) Abertura do Capô do Motor.

II.8) Poltrona do Motorista.

II.9) Poltrona dos Passageiros.

II.10) Mecânica:

II.11) Nível de Água.

II.12) Nível do Óleo do Motor.

II.13) Nível do Óleo de Direção Hidráulica.

II.14) Pneus.

II.15) Buzina.

II.16) Freio de Estacionamento.

III) Acessórios:

III.1) Macaco.

III.2) Triângulo.

III.3) Chave de Rodas.

III.4) Manual do Proprietário (Garantia).

III.5) Cronotacógrafo.

III.6) Conjunto Sobressalente (Estepe).

III.7) Rebocador(es)

III.8) Extintor.

III.9) Cintos de Segurança.

III.10) Alavanca de Emergência.

III.11) Carregador USB.

III.12) Ar condicionado.



IV) Revisão Geral:

IV.1) Vidros.

IV.2) Para-brisa.

IV.3) Janelas.

IV.4) Pintura:

IV.4.1) Dianteira;

IV.4.2) Traseira;

IV.4.3) Lateral LD;

IV.4.4) Lateral LE.

V) Acessibilidade:

V.1) Dispositivo de Poltrona Móvel (DPM) – ORE 1, 2, 3, Zero (4x4), 1 (4x4);

V.2) Plataforma Elevatória Veicular (PEV) – ONUREA Piso Alto;

V.3) Rampa de Acesso Veicular (RAV) – ONUREA Piso Baixo.

3.4.1 Itens específicos para a realização das inspeções de produção

Todos os itens e subitens serão avaliados na inspeção de produção, conforme o respectivo Caderno de Informações Técnicas – CIT.

3.4.2 A seleção das amostragens dos veículos deve ser realizada em conformidade com a tabela abaixo:

Nº de Veículos Produzidos	Nº de Veículos a serem inspecionados
10	7
20	10
30	11
40	12

50	13
60	14
70	14
80	15
90	15
100	15
200	16
A partir de 300	17



3.5 Condições para Inspeção

Para a realização das inspeções, os veículos devem estar:

- a) com suas massas em ordem de marcha;
- b) lavados e limpos (internamente e externamente);
- c) higienizados; e
- d) com a pressão dos pneumáticos de acordo com as especificações dos seus fabricantes.

Nota: Para a inspeção de produção não é necessário que o tanque de combustível esteja totalmente abastecido.

3.6 Locais de Inspeção

Para a realização das inspeções devem ser utilizados locais externos e internos dos Fornecedores que possuam infraestruturas e condições adequadas e necessárias para o acesso dos inspetores, internamente, externamente e sob os veículos, conforme segue:

- a) fosso ou similar;
- b) iluminação;
- c) cobertura;
- d) pavimentação;
- e) ventilação;
- f) cabine de teste de água (ensaio de estanqueidade).

3.7 Equipamentos

Para a realização das inspeções, devem ser utilizados os seguintes equipamentos:

- a) trenas (mínimo 2.000, 5.000 e 20.000 mm);



- b) paquímetro (mínimo 150 mm);
- c) célula de carga;
- d) aferidor de camada de tinta;
- e) transferidor ou goniômetro,
- f) sensores de temperatura do tipo termopar (precisão mínima de ± 0.5 °C) e seu sistema eletrônico para coleta;
- g) armazenamento e processamento dos dados (da eficiência do sistema do ar-condicionado);
- h) termo anemômetro para medição da velocidade/vazão do ar;
- i) cronômetro;
- j) prumo;
- k) nível;
- l) máquina fotográfica digital ;
- m) lanterna;
- n) gabaritos de ângulos;
- o) placa padrão;
- p) termo higrômetro; e
- q) etiqueta e lápis (específicas para decalques).

Nota 1: Os equipamentos utilizados para a realização das inspeções devem ser disponibilizados pelo Fornecedor.

Nota 2: Todos os equipamentos de medição para os quais se apliquem certificados de calibração devem estar devidamente calibrados e com certificados válidos e realizados por laboratórios de calibração pertencentes à RBC ou detentores de padrões rastreados à RBC.

3.8 Registros

3.8.1 Os OIA em inspeção veicular devem preencher de forma digitalizada, quando da realização da inspeção dos protótipos, os seguintes registros:

- a) Relatório de Avaliação do Protótipo - RAP e;
- b) Lista de Inspeção contendo todos itens e subitens das especificações dos respectivos CIT, com colunas indicando as conformidades e não conformidades, e observações pertinentes.

Nota: Todas as especificações/medições passíveis de verificações/realizações/confirmações devem ser registradas nas Listas de Inspeção.



3.8.1.1 Devem conter os seguintes registros:

- a) fotográficos coloridos e digitalizados do protótipo (visualização traseira/lateral direita e visualização dianteira/lateral esquerda, evidenciando, nitidamente, o seu número identificador);
- b) decalques do número do chassi;
- c) relatório físico (fita diagrama) de funcionamento do cronotacógrafo; e
- d) tara, a partir da pesagem dos veículos, com a presença dos OIA em inspeção veicular, considerando as suas massas em ordem de marcha.

3.8.1.2 Devem evidenciar os seguintes registros:

- a) Certificado de Verificação Metrológica (cronotacógrafo); e
- b) nota fiscal de venda do veículo, complementarmente contendo as seguintes informações: classificação/tipo, nº do Pregão.

3.8.1.3 CIVE

A emissão e o preenchimento do Certificado de Inspeção Veicular Escolar - CIVE, por parte do OIA em inspeção veicular, devem ser realizados conforme for estabelecido pelo FNDE.

3.9 Envio dos Registros das inspeções

Os OIA em inspeção veicular devem enviar ao FNDE todos os registros gerados quando das inspeções, de forma digitalizada, no prazo a ser determinado pela Autarquia.

4. CRITÉRIOS DE APROVAÇÃO

4.1 A aprovação das inspeções não eximirá o Fornecedor das suas responsabilidades quanto aos seguintes requisitos: "SEGURANÇA", "CONFORTO" e "QUALIDADE".

4.2 A aprovação das inspeções se dará somente após a total eliminação das Não Conformidades - NC evidenciadas, quando da aprovação das ações corretivas pertinentes, bem como só quando da comprovação da implementação das ações corretivas nos processos/procedimentos para a fabricação das unidades seriadas.

4.3 Quando da constatação de especificações técnicas diferentes daquelas estabelecidas

no CIT de cada veículo, nos termos estabelecidos pelo FNDE, o OIA em inspeção veicular deverá notificar a Autarquia, antes de qualquer aprovação/reprovação.

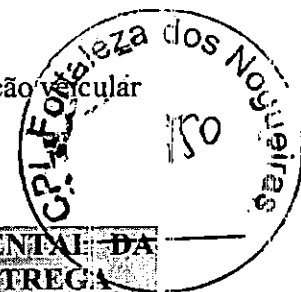

5. DAS DISPOSIÇÕES FINAIS ACERCA DA ANÁLISE DOCUMENTAL DA PRODUÇÃO, INSPEÇÃO DA PRODUÇÃO E INSPEÇÃO DE PÓS-ENTREGA

5.1 A observância do devido processo legal, da Análise Documental da Produção, da Inspeção da Produção e da Inspeção de Pós-Entrega constituem fundamento para que o FNDE, na condição de Órgão Gerenciador, aplique sanções administrativas e/ou cancele o registro do(s) fornecedor(es) registrado(s), caso sejam verificadas não conformidades que configurem descumprimento da(s) Ata(s) de Registro de Preços e/ou dos contratos dela decorrentes, inclusive no que tange às regras de Controle de Qualidade estabelecidas pela Autarquia, sem prejuízo da adoção das seguintes providências administrativas, até que o fornecedor tenha regularizado sua situação:

5.1.1 Suspensão da utilização da(s) Ata (s) de Registro de Preços para novas solicitações por parte dos órgãos participantes de compra nacional;

5.1.2 Suspensão da autorização para contratação para os órgãos participantes de compra nacional e não anuência a solicitações de adesão por parte de órgãos não participantes, se for o caso;

5.1.3 Ampla divulgação aos órgãos/entidades contratantes para que tomem as devidas providências no âmbito da execução dos contratos firmados;

5.1.4 Os resultados da Análise Documental da Produção, da Inspeção da Produção e da Inspeção de Pós-Entrega poderão ser divulgados, inclusive em meio eletrônico, com o intuito de contribuir para a melhoria do processo de especificações técnicas, uso e fabricação dos produtos, bem como dos controles implementados, tanto pelos fornecedores quanto pelo FNDE.

APÊNDICES

APÊNDICE A - CERTIFICADO DE INSPEÇÃO VEICULAR ESCOLAR - CIVIL



FNDE

CERTIFICADO DE INSPEÇÃO VEICULAR ESCOLAR - CIVIL

Nº 000.000



20 IDENTIFICAÇÃO DO VEÍCULO ESCOLAR (VEM)

21 COMPROVANTE		23 CAP.	
22 ENDEREÇO			
24 MUNICÍPIO		25 UF	26 DEP.
		27 TELEFONE - E-MAIL	
28 CLASSIFICAÇÃO TÍPO		29 MARCA - MODELO - VERSÃO	
31 INST. DIR.	32 COP.	33 CONTR. ST. VIG.	34 PLACA DE IDENTICAÇÃO
35 TIRAR	36 POT.	37 CMT.	38 ANO DE FABRICAÇÃO - MODELO
		39 NÚMERO DO CHASSI	
40 DATA DE EXP. DE VAL.	41 DATA DE EMISSÃO	42 N.º DA NOTA FISCAL (VEM)	43 N.º DO CONTR. TAXA
44 QUALIFICADO DE REFERÊNCIA (VEM)		45 ASSINATURA / CARIMBO DO RESPONSÁVEL TÉCNICO (VEM)	
46 OBSERVAÇÕES		<p>47</p> <p>48</p> <p>49</p> <p>50</p> <p>51</p> <p>52</p> <p>53</p> <p>54</p> <p>55</p> <p>56</p> <p>57</p> <p>58</p> <p>59</p> <p>60</p> <p>61</p> <p>62</p> <p>63</p> <p>64</p> <p>65</p> <p>66</p> <p>67</p> <p>68</p> <p>69</p> <p>70</p> <p>71</p> <p>72</p> <p>73</p> <p>74</p> <p>75</p> <p>76</p> <p>77</p> <p>78</p> <p>79</p> <p>80</p> <p>81</p> <p>82</p> <p>83</p> <p>84</p> <p>85</p> <p>86</p> <p>87</p> <p>88</p> <p>89</p> <p>90</p> <p>91</p> <p>92</p> <p>93</p> <p>94</p> <p>95</p> <p>96</p> <p>97</p> <p>98</p> <p>99</p> <p>00</p>	

25 OBSERVAÇÕES

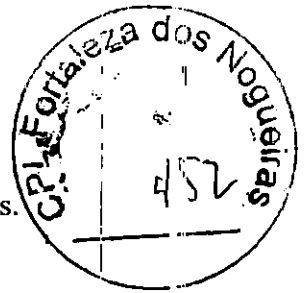

1. Emissão

O CIVE deve ser emitido em 2 (duas) vias, de forma digitada e sem rasuras.

Nota 1: A 1ª via é do contratante e a 2ª via do OIA.

Nota 2: Quando a informação para preenchimento de determinados campos não for disponível ou aplicável, os mesmos devem ser preenchidos com "ND" (Não Disponível) ou "NA" (Não Aplicável) ou com traços (-----).

1.1 Cancelamento

Quando do cancelamento do CIVE, as suas 2 (duas) vias devem ser carimbadas com "Cancelado", e arquivadas.

Nota: Na impossibilidade de arquivar a via do Contratante, deve ser formalizada uma justificativa.

1.2 Emissão de segunda via

A emissão de segunda via do CIVE deve ser conforme procedimento do OIA, mediante formalização por escrito, devidamente justificada, datada e assinada pelo Contratante.

1.3 Chancela

As 2 (duas) vias do CIVE devem ser chanceladas, no seu Campo 27, utilizando o modelo de chancela abaixo:



Modelo

Nota 1: Diâmetro externo = 30 mm e diâmetro interno = 15 mm.

Nota 2: Figura ilustrativa.

1.4 Validade

O prazo de validade do CIVE é indeterminado.

2. Instrução de preenchimento

Campo 01 - ORGANISMO DE INSPEÇÃO ACREDITADO EM SEGURANÇA VEICULAR (OIA-SV)

Deve ser preenchido através de carimbo ou impressão, constando: a razão social, o CNPJ e o endereço (completo).

Campo 02 - CONTRATANTE

Deve ser preenchido com a razão social.

Campo 03 - CNPJ

Deve ser preenchido com o seu CNPJ.



Campo 04 - ENDEREÇO

Deve ser preenchido com o seu endereço (completo).

Campo 05 - MUNICÍPIO

Deve ser preenchido com o nome do seu município de localização.

Campo 06 - UF

Deve ser preenchido com a UF da sua localização.

Campo 07 - CEP

Deve ser preenchido com o seu CEP de localização.

Campo 08 - TELEFONE/E-MAIL

Deve ser preenchido com o(s) seu(s) número(s) de telefone e com o(s) seu(s) e-mail(s) de contato.

Campo 09 - CLASSIFICAÇÃO/TIPO

Deve ser preenchido com a classificação e o tipo do veículo.

Campo 10 - MARCA/MODELO/VERSÃO

Deve ser preenchido com a marca, modelo e versão do veículo.

Campo 11 - POTÊNCIA/CILINDRADA

Deve ser preenchido com o valor da potência e da cilindrada do veículo.

Campo 12 - COR

Deve ser preenchido com "Amarelo Escolar".

Campo 13 - COMBUSTÍVEL

Deve ser preenchido com o nome do combustível utilizado no veículo.

Campo 14 - PLACA DE LICENÇA

Deve ser preenchido com o número da placa de licença do veículo.

Campo 15 - LOTAÇÃO

Deve ser preenchido com o valor da lotação do veículo.

Campo 16 - TARA

Deve ser preenchido com o valor da tara do veículo.

Campo 17 - PBT

Deve ser preenchido com o valor do PBT do veículo.

Campo 18 - CMT

Deve ser preenchido com o valor da CMT do veículo.

Campo 19 - ANO DE FABRICAÇÃO/MODELO

Deve ser preenchido com o ano/modelo de fabricação do veículo.

Campo 20 - N° DO CHASSI

Deve ser preenchido com o número do chassi do veículo.

Campo 21 - DATA DE INSPEÇÃO

Deve ser preenchido com a data da inspeção do veículo, no formato dia/mês/ano (exemplo: 12/10/2021).

Campo 22 - DATA DE EMISSÃO

Deve ser preenchido com a data de emissão do CIVE, no formato dia/mês/ano (exemplo: 15/10/2021).

Campo 23 - Nº/DATA DA NOTA FISCAL (OIA)

Deve ser preenchido com o número e a data de emissão da nota fiscal referente ao valor pago pela inspeção do veículo.

Campo 24 - Nº DO EDITAL/FASE(PREGÃO)

Deve ser preenchido com o número do Edital e do Pregão do Programa Caminho da Escola.

Campo 25 - DOCUMENTO(S) DE REFERÊNCIA (FNDE)

Deve ser preenchido com "CIT xxxx" e Anexo do Controle de Qualidade.

Campo 26 - ASSINATURA/CARIMBO/CREA OU CRT DO INSPETOR

Deve ser preenchido com carimbo ou impressão, constando o nome, o número de registro no CREA ou no CRTdo(s) inspetor(es), e a(s) sua(s) assinatura(s).

Campo 27 - ASSINATURA/CARIMBO/CREA DO RESPONSÁVEL TÉCNICO

Deve ser preenchido com carimbo ou impressão, constando o nome, o número de registro no CREA do RT, e a sua assinatura.

Campo 28 - OBSERVAÇÕES

Deve ser preenchido quando os espaços correspondentes aos campos localizados no anverso do CIVE não forem suficientes, ou ainda para o registro de outros dados relevantes.

Nota 1: Devem constar 2 (duas) fotografias coloridas digitalizadas, contendo a vista da lateral direita dianteira (45°) e a vista da lateral esquerda traseira (45°) do veículo, ocupando, aproximadamente 25% da área total.

Nota 2: Cópias das fotografias devem ser arquivadas em formato digital.

Nota 3: Qualquer observação deve ser validada com o carimbo e a assinatura do RT, de forma que não dificulte a leitura dos registros.

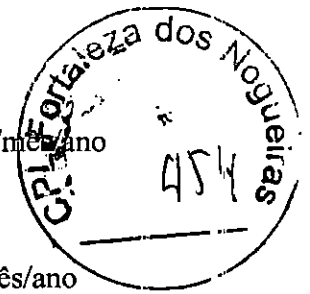



APÊNDICE B - RELATÓRIO DE AVALIAÇÃO DE PROTÓTIPO - RAP

RAP	Relatório de Avaliação de Protótipo - RAP	Data:	Total de páginas:
------------	--	--------------	--------------------------

Marca/modelo/versão:
CAT (nº):
Tipo:
Classificação:
Chassi:
Período da inspeção:
Local da inspeção:
Nome do(s) inspetor(es):
Nome do responsável pela elaboração do RAP:
Nome/assinatura do responsável pela aprovação do RAP:

Aprovação		

Observações		

Aperfeiçoamentos e Recomendações		

NC		



APÊNDICE C - RELATÓRIO DE INSPEÇÃO DE PRODUÇÃO - RIP

RIP	Relatório de Inspeção de Produção - RIP	Data:	Total de páginas:
------------	--	--------------	--------------------------

Marca/modelo/versão:
CAT (nº):
Tipo:
Classificação:
Chassi:
Período da inspeção:
Local da inspeção:
Nome do(s) inspetor(es):
Nome do responsável pela elaboração do RIP:

Aprovação

Observações

Aperfeiçoamentos e Recomendações

NC

APÊNDICE D - LISTA DE INSPEÇÃO DE
PRODUÇÃO



Marca/Modelo/Versão:	Tipo/Classificação:	Nº do Classi:
Contratante:	Fornecedor:	Nº da NF/Data de Emissão:

ITEM	C	NC	NA	OBSERVAÇÕES
Serão analisados todos os itens e subitens do respectivo Caderno de Informações Técnicas - CIT.				
OBSERVAÇÕES				
<p>- Legendas: C - Conforme NC - Não Conforme NA - Não Aplicável</p> <p>- OIA:</p> <p>- Local de inspeção:</p> <p>- Nome/assinatura do(s) inspetor(es):</p>				

RNC	
ITEM	DESCRIÇÃO



**APÊNDICE E - ESPECIFICAÇÕES DO SISTEMA DE SEGURANÇA DO
 CERTIFICADO DE INSPEÇÃO VEICULAR ESCOLAR (CIVE)**

Apresentação do Sistema de Segurança

Numeração sequencial com código de barras
 Numeração composta por seqüência numérica e código de barras que permite verificar a autenticidade do certificado.

Fundo numérico com frequência de 150 LPI - Anti Cópia (por scanner, copiadora, reprodução manual, impressão gráfica, etc.)
 Fundo de segurança impresso sem a utilização de retículas, cuja imagem de primeira plano é apresentada através do relevo resultante de múltiplas linhas paralelas.

Fundo Numérico Anti Cópia (por scanner, copiadora, reprodução manual, impressão gráfica, etc.)
 Fundo de segurança impresso sem a utilização de retículas, cuja imagem de primeiro plano é apresentada através do relevo resultante de micro imagens com tamanho inferior a 0,9 mm, que se deformam para constituir a imagem de primeiro plano.

Fio de segurança
 Ao colocar o documento contra a luz, fica visível, na área central, um fio escuro no qual está escrito "segurança".

Sistema impresso em alta resolução - Anti Cópia (por scanner, copiadora, reprodução manual, impressão gráfica, etc.)
 Impressão dos dados de segurança em alto nível gerado por única fonte e chapas em um contínuo, sem a utilização de retículas, resultantes da mistura da fonte durante o processo de impressão.

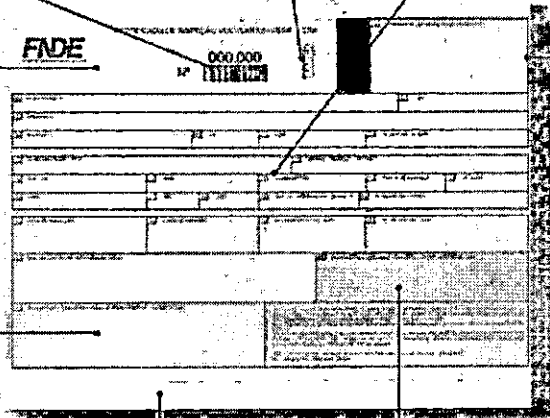

Microtexto negativo
 Texto impresso não do, impresso em tamanho inferior a 0,4 mm (0,016 inches), visto somente através de lentes de aumento com lentes técnicas apropriadas.

Folha Holográfica adesiva
 Dispositivo óptico variável transferido para o documento por processo rotativo de hot stamping.

Microtexto impresso sobre a holografia
 Linhas compostas por fundo histerico não do com tamanho inferior a 0,4 mm, visto somente através de lentes de aumento e com lentes técnicas apropriadas, em relevo em cima da holografia.

Papel de segurança com marca d'água
 Certificado confeccionado em papel de segurança 90g/m² com marca d'água.
Papel com ausência de fluorescência (deve ser óptico), fibras de segurança visíveis e coloridas e fibras de segurança invisíveis desmatadas sob luz ultravioleta, incorporadas à massa do papel durante o processo de fabricação.

Imagem Oculta - Anti Cópia (por scanner, copiadora, reprodução manual, impressão gráfica, etc.)
 Elemento gráfico oculto em área centralizada somente por linhas sem a utilização de retículas. A imagem oculta não pode ser visualizada a olho nu nem com o auxílio de equipamentos como lentes de aumento ou microscópio, podendo somente ser visualizada por meio do laser de plástico transparente.

APÊNDICE F - EQUIPAMENTO DE CONTROLE OPERACIONAL

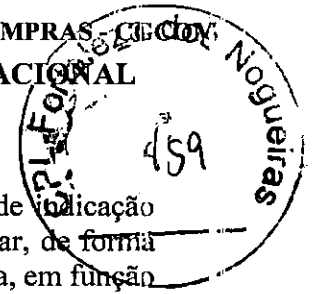

- 1) Os veículos devem estar equipados com cronotacógrafo eletrônico de indicação digital, aprovado metrologicamente pelo INMETRO, destinado a registrar, de forma simultânea, inalterável e instantânea, a velocidade e a distância percorrida, em função do tempo decorrido, assim como os parâmetros relacionados ao seu condutor.
- 2) O cronotacógrafo deve permitir, no mínimo, o registro instantâneo para posterior extração dos seguintes dados, em formato eletrônico:
 - a) data;
 - b) hora:minuto;
 - c) velocidade;
 - d) odômetro;
 - e) identificação do condutor, tempo de trabalho, tempo de parada e tempo de direção; e
 - f) identificação do veículo.
- 3) O cronotacógrafo deve possuir criptografia para proteção e confidencialidade dos dados, e ter capacidade de incorporar novos registros e armazenamento de, no mínimo, 30 (trinta) dias ininterruptos (24 h) na memória interna do instrumento.
- 4) O armazenamento dos dados deve ser efetuado em memória interna não volátil.
- 5) Os dados armazenados devem ser exportados via coleta manual, por meio de um dispositivo de armazenamento de dados, tipo cartão de memória ou **pen drive**.
- 6) Os dados devem ser disponibilizados em formato de arquivo eletrônico.
 - 6.1) Coleta de dados
 - a) os dados armazenados pelo cronotacógrafo devem ser exportados, quando solicitados, em formato proprietário, contendo os dados disponíveis de, no mínimo, os últimos 30 (trinta) dias;
 - b) o fabricante do cronotacógrafo deve entregar ao Fornecedor 1 (um) sistema para visualização dos dados exportados pelo instrumento;
 - c) os arquivos extraídos do cronotacógrafo são de propriedade do contratante, podendo ser acondicionados em dispositivos de armazenamento de dados como **pen drive**, cartão de memória e HD, de forma que estejam disponíveis a qualquer tempo, sempre que for necessário; e
 - d) o fabricante do cronotacógrafo deve fornecer ao contratante um **software** ou sistema capaz de analisar e gerar relatórios gráficos da condução do veículo, bem como relatórios gerenciais baseados nos arquivos do instrumento, sem a obrigatoriedade de contratação de serviços adicionais.
 - 6.2) De forma a evidenciar o seu funcionamento, o cronotacógrafo deve permitir:
 - a) emissão de relatório físico (fita diagrama), contendo os registros armazenados nas últimas 24 h;

- b) extração e exportação dos dados disponíveis desde a última coleta; e
- c) exibição dos relatórios dos dados gerados, através do software e/ou sistema fornecido pelo seu fabricante.



**APÊNDICE G - DECLARAÇÃO DE CONCORDÂNCIA COM O
FORNECIMENTO DIRETO DE INFORMAÇÕES E DOCUMENTOS
RELACIONADOS AO CONTROLE DE QUALIDADE**



Nome do representante legal do Fornecedor:

CNPJ da empresa:

O Organismo de Inspeção Acreditado em Segurança Veicular (OIA-SV) e/ou Laboratório por mim contratado, nos termos do Edital do Pregão Eletrônico nº ____/20____ e seus anexos, fica autorizado a fornecer, diretamente ao FNDE, caso seja solicitado, todas as informações acerca dos relatórios de ensaio, laudos e certificados, incluindo o envio integral de tais documentos e dos correlatos complementares, conforme o Anexo do Controle de Qualidade e/ou do Caderno de Informações Técnicas - CIT.

Local e data.

Representante Legal do Fornecedor

Nome completo

CPF

Assinatura e Carimbo

**APÊNDICE H - DECLARAÇÃO DE CIÊNCIA E COMPROMETIMENTO
COM AS AÇÕES CORRETIVAS E COM AS REGRAS DE
COMERCIALIZAÇÃO DO PROTÓTIPO**



Declaramos que a empresa _____, tomou ciência do Relatório de Avaliação do Protótipo – RAP do item _____ do Pregão Eletrônico nº _____/202x e se compromete a adotar todas as ações preventivas e corretivas necessárias para garantir que todos os veículos a serem produzidos em série, para atendimento às demandas dos órgãos contratantes, atenderão às especificações técnicas exigidas no edital e seus anexos, bem como em total conformidade com o protótipo aprovado.

Compromete-se ainda a não comercializar o protótipo aprovado antes do fim do 6º (sexto) mês de vigência da Ata de Registro de Preços, responsabilizando-se por deixá-lo incólume, vedada qualquer alteração de componentes no mesmo protótipo, sob sua guarda, para futuras e eventuais inspeções e verificações comparativas com o processo produtivo seriado, segundo as regras estabelecidas para a 2ª etapa do Controle de Qualidade.

Por fim, quando de sua comercialização, se for o caso, compromete-se a informar ao FNDE os dados do Contratante do protótipo, na forma disposta no respectivo Anexo do Controle de Qualidade e/ou Caderno de Informações Técnicas – CIT.

_____, ____ de _____ de 202x.

Responsável Técnico

Representante Legal

_____, ____ de _____ de _____

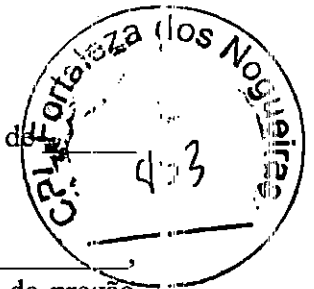

A empresa _____, CNPJ nº _____, beneficiária da Ata de Registro de Preços nº _____ / _____, decorrente do pregão eletrônico FNDE nº _____ / _____, em cumprimento às regras estabelecidas no Anexo do Controle de Qualidade e/ou no Caderno de Informações Técnicas – CIT, anexo ao Edital, acerca da etapa de Inspeção da Produção (2ª etapa do Controle de Qualidade), apresenta ao Fundo Nacional de Desenvolvimento da Educação – FNDE o cronograma de produção e entrega dos veículos Ônibus Rural Escolar – ORE / Ônibus Urbano Acessível Piso Alto/Baixo - ONUREA _____ para o período abaixo indicado:

Ano:

2023	2024
------	------

Mês/meses:

JAN	FEV	MAR	ABR	MAI	JUN
JUL	AGO	SET	OUT	NOV	DEZ

Tabela 1: Relação dos itens em produção no período em função das entidades contratantes:

Entidade Contratante	UF	Contrato	Quantidade de cada item em produção/fornecimento* (especificar cada item/produto)			Data provável de entrega
			Produto 1	Produto 2	Produto 3	

* ajustar conforme os itens/produtos registrados pelo FNDE junto ao fornecedor.

Tabela 2: Programação da produção diária prevista para o período: *



Data	Quantidade da produção diária prevista para cada item*			Total
	Produto 1	Produto 2	Produto 3	

* ajustar conforme os itens/produtos registrados pelo FNDE junto ao fornecedor.

Oportunamente, registramos que o envio deste cronograma observa o prazo máximo de 5 (cinco) dias úteis após a solicitação do FNDE, na forma estabelecida no Anexo do Controle de Qualidade e/ou CIT.

Representante Legal da Empresa

Assinatura e Carimbo

APÊNDICE J - INFORMATIVO DE
COMERCIALIZAÇÃO DO PROTÓTIPO



_____, ____ de _____

A empresa _____, CNPJ nº _____, beneficiária da Ata de Registro de Preços nº _____ / _____, decorrente do pregão eletrônico FNDE nº _____ / _____, em cumprimento às regras estabelecidas no Anexo do Controle de Qualidade e/ou no Caderno de Informações Técnicas – CIT, anexo ao edital, informa ao FNDE, órgão gerenciador do registro de preços, que está comercializando o protótipo aprovado para o item _____, modelo Ônibus Rural Escolar – ORE / Ônibus Urbano Acessível Piso Alto/Baixo - ONUREA _____, chassi _____, à entidade contratante abaixo identificada:

Entidade Contratante:	
CNPJ:	Município/UF:
Endereço:	
Solicitação SIGARP nº:	Contrato nº:

Adicionalmente, encaminhamos, em anexo, a respectiva nota fiscal de venda.

Representante Legal da Empresa

Assinatura e Carimbo

FICHA DE INSPEÇÃO E ACEITAÇÃO DO VEÍCULO
(Modelo)

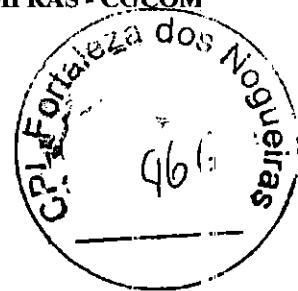

Nº Carroçaria:	Nº Chassi:	Nota Fiscal:
Fabricante:		
Contratante (Interessado):		

Assinalar nos itens abaixo inspecionados:

- **OK** para itens em acordo;
- **X** para itens não conforme;
- **NA** para os itens que não se aplica.

Observação: O preenchimento da ficha bem como a análise do controle de qualidade deverá ser feito pelo fornecedor vencedor do pregão.

O representante da entidade contratante (ex.: município, prefeitura) deverá apenas ser o responsável pelo aceite final da análise realizada pelo fornecedor vencedor do pregão.

Funcional			
Externo		Interno	
Itens		Itens	
1. Limpador de Para-brisa		10. Tecla / Válvula de Abertura da Porta	
2. Esguicho do Limpador		11. Teclas do Painel	
3. Faróis Alto / Baixo		12. Iluminação Interna	
4. Sinaleiras externas		13. Iluminação do Painel	
4.1 Dianteiras		14. Espelho Interno	
4.2 Traseiras		15. Desembaçador	
4.3 Luz Direcional (pisca-pisca)		16. Abertura do Capô do Motor	
4.4 Luzes do Ré		17. Poltrona do Motorista	
4.5 Freios		18. Poltrona dos Passageiros	
5. Tomada de Ar (abertura)		Mecânica	

Funcional			
Externo		Interno	
Itens		Itens	
6. Porta		Itens	
7. Janelas		19. Nível de Água	
8. Portinholas		20. Nível do Óleo do Motor	
8.1 Bateria		21. Nível do Óleo de Direção Hidráulica	
8.2 Tanque de Combustível		22. Pneus	
8.3 Tampa Frontal		23. Buzina	
9. Espelhos		24. Freio de Estacionamento	
Acessórios		Revisão Geral	
Itens		Itens	
25. Macaco		37. Vidros	
26. Triângulo		38. Para-brisa	
27. Chave de Rodas		39. Janelas	
28. Manual do Proprietário (Garantia)		40. Pintura	
29. Cronotacógrafo		40.1 Dianteira	
30. Conjunto Sobressalente (estepe)		40.2 Traseira	
31. Rebocador(es)		40.3 Lateral LD	
32. Extintor		40.4 Lateral LE	
33. Cintos de Segurança		Acessibilidade	
34. Alavanca de Emergência		41. Dispositivo de Poltrona Móvel (DPM) – ORE 1, 2, 3, Zero (4x4), 1 (4x4)	
35. Carregador USB		42. Plataforma Elevatória Veicular (PEV) – ONUREA Piso Alto	
36. Ar-condicionado		43. Rampa de Acesso Veicular (RAV) – ONUREA Piso Baixo	

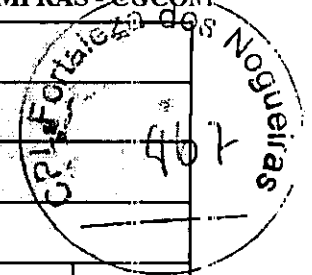

Declaração de Pendência

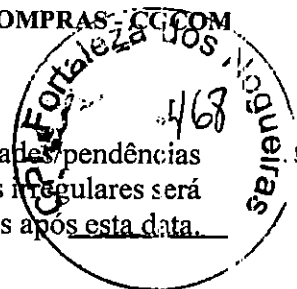

Declaro que o veículo foi entregue/recebido com as irregularidades/pendências constatadas e registradas abaixo, sendo que a substituição/reparo dos itens irregulares será feita pelo Contratado (fornecedor) no prazo máximo de até 30 (trinta) dias após esta data.

Irregularidades constatadas (caso tenha - informar nº do item e descrever o problema):

Item _____

Item _____

OBS.: Caso não haja nenhuma pendência, deverá ser marcada a opção abaixo. O fornecedor não poderá criar nenhum outro tipo de documento alternativo em substituição a este.

Inexistem quaisquer pendências.

**Assinatura do Representante da
Entidade Contratante (ex.: município)**

Nome:

RG:

Telefone:

Local:

Data:

Hora:

**Assinatura do Responsável pelo Controle
de Qualidade do Fornecedor**

Nome:

RG:

Telefone:

Local:

Data:

Hora:

**Assinatura do Responsável pelo
Controle de Qualidade do
Encarregador**

Nome:

RG:

Telefone:

Local:

Data:

Hora:



Ofício n.º 3015

Sete Lagoas, 14 de agosto de 2025

A(o) Senhor(a)
ANDREY DE SOUSA NASCIMENTO
Fundo Nacional de Desenvolvimento da Educação - FNDE
SBS, Quadra 02, Bloco F - Edifício FNDE - 1º andar
Brasília-DF, CEP 70070-929
E-mail: sigarp@fnde.gov.br

Assunto: Ciência da obrigação de fornecimento vinculado à(s) Ata(s) de Registro de Preços do Pregão Eletrônico nº 06/2023/FNDE/MEC;
Solicitação SIGARP nº: 104116 - Forma de Pagamento: Recurso Próprio;

Prezado(a) Senhor(a),

Tendo em vista o compromisso firmado por esta empresa perante o FNDE por meio da(s) Ata(s) de Registro de Preços decorrentes do Pregão Eletrônico nº 06/2023/FNDE/MEC, declaramos que estamos cientes da nossa obrigação de fornecimento à(ao) PREF MUN DE FORTALEZA DOS NOGUEIRAS (FORTALEZA DOS NOGUEIRAS/MA e 06.080.394/0001-11) na condição de Órgão Participante de Compra Nacional, na forma disposta a seguir:

Solicitação SIGARP nº: 104116

ATA N.º	ITEM	ESPECIFICAÇÕES	VIGÊNCIA	QUANT.	PREÇO UNIT. (R\$)	TOTAL (R\$)
08/2023	3	Ônibus Rural Escolar (ORE 3) - Transmissão Mecânica	28/12/2023 a 28/12/2025	1,00	497.152,49	497.152,49
TOTAL						497.152,49

2. Dessa maneira, aguardamos manifestação da Entidade supracitada para a conclusão dos trâmites relacionados à assinatura do instrumento contratual e estamos cientes de que o contrato não poderá ser assinado fora do prazo de vigência da(s) ata(s), em observância às disposições do Decreto n.º 11.462/2023. Além disso, reiteramos nosso compromisso em inserir cópia assinada do futuro contrato no Sistema de Gerenciamento de Atas de Registros de Preço - SIGARP.

3. Por fim, declaramos que estamos cientes da nossa obrigação em realizar o fornecimento dos itens acima relacionados em total conformidade ao edital do Pregão

Eletrônico e seus anexos, à(s) Ata(s) de Registro de Preços, à nossa proposta comercial e ao contrato que vier a ser assinado, segundo minuta padrão aprovada pelo FNDE, e de que, do contrário, estamos sujeitos à aplicação das sanções administrativas previstas

Atenciosamente,

DEBORA ROCHA
COSTA:04945876606

Assinado de forma digital por DEBORA
ROCHA COSTA:04945876606
Dados: 2025.08.14 12:08:04 -03'00'

DEBORA ROCHA COSTA

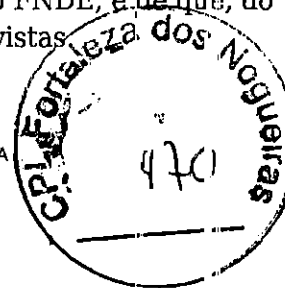



“PROCURAÇÃO POR INSTRUMENTO PÚBLICO”
na forma abaixo:

Aos dezanove de março de dois mil e vinte e cinco (19/03/2025), em Betim, Estado de Minas Gerais, República Federativa do Brasil, neste 2º Serviço Notarial de Betim - Roberto Silva, instalado à Av. Nossa Senhora do Carmo, nº 90, Salas 1 e 2, Centro, com endereço eletrônico: escrituras@cartoriorobertosilva.com.br, lavro esta procuração em que, compareceu neste ato, como OUTORGANTE: **IVEC BRASIL LTDA.**, com sede no Município de Sete Lagoas, Estado de Minas Gerais, na Rodovia MG-238, S/N, Km 73,5, Sala IVG, Distrito Industrial Norte, CEP: 35.703-138, inscrita no CNPJ/MF sob o nº. 36.519.422/0001-15 e suas filiais, CNPJ sob o nº. 36.519.422/0002-04; 36.519.422/0005-49; 36.519.422/0006-20; 36.519.422/0007-00; 36.519.422/0008-91, neste ato devidamente representada por seus Diretores, o Sr. **FABRIZIO SALVATICO**, fabrizio.salvatico@ivecogroup.com, italiano, administrador, casado, portador do passaporte italiano nº YB0721405, visto brasileiro nº 928894MQ, RNM nº V821 874P, inscrito no CPF sob o nº 019.259.236 06, com endereço comercial no Município de Nova Lima, Estado de Minas Gerais, na Alameda Oscar Niemeyer, nº 132, Salas 901 e 902, Bairro Vale do Sereno, CEP: 34.006 049 e o Sr. **CARLOS ALBERTO VIANNA TAVARES**, carlos.tavares@fptindustrial.com, brasileiro, engenheiro, casado, portador do CPF nº 860.947.267-15, RG nº 63295075 SSP/RJ, com endereço comercial na Avenida General David Sarnoff, nº 340, bairro Cidade Industrial, Contagem/MG, CEP 32.210-110, conforme Ata de Reunião/Assembleia dos Sócios registrada na JUCEMG aos 06/01/2025 sob o nº. 12321391, NIRE 31211625545. Foi apresentada a certidão simplificada emitida em 28/02/2025, aqui arquivada; os quais comparecem neste ato, através de videoconferência realizada na plataforma do e-notariado, de acordo com o Provimento nº 149 de 30/08/2023 do CNJ. Parte que se identificou ser a própria conforme documentação apresentada e aqui mencionada do que dou fé. Então pela outorgante me foi dito por este instrumento público, nomeiam e constituem seus bastante PROCURADORES: **1) DANILO VAGNER FETZNER**, "danilo.fetzner@ivecogroup.com", brasileiro, nascido em 17/12/1986 em Vacaria/RS, filho de Iris Fetzner, solteiro, diretor de vendas, portador da Cédula de Identidade nº. 508.270.423-9, expedida pela SJS-RS, inscrito no CPF/MF sob o nº. 005.709.320-25, com endereço comercial na Rua Gomes de Carvalho, nº. 1.629, 12º Andar, Conjuntos 121 e 122, Edifício Milan Head Office, Bairro Vila Olímpia, CEP: 04.547- 006, São Paulo/SP; **2) DEBORA ROCHA COSTA**, "debora.rocha@ivecogroup.com", filha de Antônio Juarez Rocha Costa e Lenir Maria Costa, brasileira, divorciada, Supervisora Regional de Vendas, portadora da Cédula de identidade nº. MG-10.415.471, expedida pela SSP/MG, inscrita no CPF sob o nº. 049.458.766-06, com endereço comercial no Município de Nova Lima, Estado de Minas Gerais, na Alameda Oscar Niemeyer, nº 132, Salas 901 e 902, Bairro Vale do Sereno, CEP: 34.006-049; **3) DAIANE MOREIRA LIMA DE MATOS**, daiane.lima@ivecogroup.com, brasileira, nascida em 04/06/1988 em São Paulo/SP, filha de Hermano Moreira Lima e Benedita Maria Ferreira de Souza Lima, casada, administradora, portadora da Cédula de Identidade nº. 41.813.393-1, expedida pela SSP/SP, inscrita no CPF/MF sob o nº. 372.650.028-65 e com endereço comercial no Município de São Paulo, Estado de São Paulo, R. Gomes de Carvalho, 1629 - Vila Olímpia, 04547-006, **4) EDUARDO RIBEIRO DE FREITAS**, endereço eletrônico: "eduardo.freitas@ivecogroup.com", brasileiro, nascido em 16/09/1974, em Volta Redonda/RJ, filho de Durval Vieira de Freitas e Maria de Lourdes Ribeiro de Freitas,

Esse documento foi assinado por WESLEY SILVA.

Para validar o documento e suas assinaturas acesse <https://assinatura.e-notariado.org.br/validate> e informe o código NVCWH-

N28AZ-U5EJ3-T47M3



casado, economista, portador da Cédula de Identidade n.º 1155928, expedida pela SSP/ES, inscrito no CPF/MF sob o n.º 008.570.167-09, com endereço comercial na SAF, SUL – Quadra 02, Lote 02, Bloco B – Sala 406/407 – Edifício Via Office, CEP: 70.070-600, Brasília/DF; 5) **ELTON LUIZ DOS SANTOS**, endereço eletrônico: "elton.lui@ivecogroup.com", filho de Luiz Furtunato dos Santos e Luci Egg dos Santos, brasileiro, casado, consultor comercial, portador da Cédula de Identidade n.º 29.343.887-0, inscrito no CPF sob o n.º 015.664.796-65, com endereço comercial no Município de Nova Lima, Estado de Minas Gerais, na Alameda Oscar Niemeyer, n.º 132, Salas 901 e 902, Bairro Vale do Sereno, CEP: 34.006-049; 6) **GEORGE RICARDO CARLOTO**, endereço eletrônico: "george.carloto@ivecogroup.com", brasileiro, nascido em 09/05/1977, em Cacique Doble/RS., filho de João Cezar Carloto e Elenice Rosa Carloto, casado, Contador, portador da Cédula de Identidade RG n.º 9056580311, expedida pela SSP/SP, inscrito no CPF/MF sob n.º 678.430.260-53 e com endereço comercial na Av. Juscelino K. de Oliveira, 11825 – CIC – Curitiba/PR – CEP: 81.170-90; Aos que conferem os mais amplos e gerais poderes para AGIR ISOLADAMENTE, representar a **OUTORGANTE**, por meio de sua sede ou qualquer uma de suas filiais, perante órgãos de Administração Direta e/ou indireta, Autarquias e Fundações, Sociedades de Economia Mista, Empresas Públicas e Privadas, Ministério da Defesa, incluindo Marinha, Exército e Aeronáutica, inclusive, mas não se limitando, relativamente à participação em qualquer modalidade de licitação que tenha por objeto a aquisição de veículos fabricados no Brasil e/ou importados e/ou comercializados pela OUTORGANTE, podendo referidos procuradores promover cadastro da mesma, retirar editais, apresentar propostas, oferecer e receber em restituição eventuais cauções, firmar os respectivos contratos de venda de veículos, receber e dar quitação do pagamento dos citados veículos desde que esse se efetue de cheque nominal a favor da OUTORGANTE, bem como interpor recursos, impugnações, pedidos de reconsideração, e desistir de sua interposição, solicitar cópias de documentos; formular lances e negociar preços; firmar quaisquer termos, requerimentos ou compromissos, confessar, desistir, transigir, receber e dar quitação, praticando enfim, todos os atos necessários ao pleno e fiel mandato, ficando, entretanto, definidos os poderes e limites mencionados abaixo, para fins de validade dos instrumentos; em todo o território nacional para praticar atos necessários à obtenção de todos os documentos exigíveis para a importação e exportação de produtos controlados, podendo requerer, protocolizar, receber, entregar, dar quitação, emitir guias, realizar pagamentos, além de assinar termos e documentos inerentes aos projetos e materiais de emprego militar que a outorgante desenvolve junto ao Comando do Exército, inclusive em relação às questões envolvendo impostos e taxas federais, estaduais e municipais incidentes sobre produtos fabricados pela outorgante. **É expressamente vedado aos outorgados a assunção de dívidas em nome da outorgante, perante as entidades acima mencionadas. Em caso de rescisão de contrato do trabalho dos OUTORGADOS com a OUTORGANTE, o presente instrumento perderá sua validade. Esta procuração é válida não somente para a Matriz, mas também para todas as suas filiais. Os OUTORGADOS ora nomeados deverão observar, na representação da OUTORGANTE, as regras estabelecidas no Código de Conduta da OUTORGANTE, bem como as normas anticorrupção aplicáveis, em especial, mas sem limitar, a Lei n.º 12.846, de 2013, sendo os OUTORGADOS responsáveis por quaisquer penalidades e prejuízos decorrentes da prática dos atos em desacordo com as referidas normas. A presente procuração terá validade até o dia 31 de março de 2026.** (Feita sob minuta). Todos os dados desta procuração foram fornecidos e

LIVRO: 514-11

FOLHA: 98

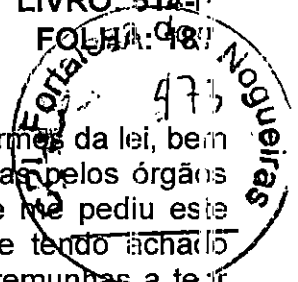

conferidos pela OUTORGANTE, que por eles se responsabiliza(m) nos termos da lei, bem como por qualquer incorreção, devendo as provas destes, serem exigidas pelos órgãos e/ou pessoas a quem esta interessar. Assim o disse, do que dou fé e me pediu este instrumento que lhes lavrei nas minhas notas, lendo-o a outorgante, e tendo achado conforme, outorga aceita e assina. Fica dispensada a presença das testemunhas a teor do disposto no artigo 215, parágrafo 5º do Código Civil, do que dou fé. Os representantes da empresa outorgante assinam de forma eletrônica, através de Certificado Digital ICP BRASIL/e-notariado, sendo dispensada(s) a(s) assinatura(s) em meio físico nos termos do art. 286º, III e IV. do Provimento nº 149/CNJ. Eu, (WESLEY SILVA), TABELIÃO, a mandei digitar, subscrevo e assino digitalmente. **TRASLADADA EM SEGUIDA.** (a.d.) CARLOS ALBERTO VIANNA TAVARES, (a.d.) FABRIZIO SALVATICO. Betim, 19 de março de 2025. Tabelas 1 e 8 -art. 3º - Lei 15.424, de 30/12/2004, Poder Judiciário - TJMG - Corregedoria - Geral de Justiça - 2º Tabelionato de Notas de Betim - MG - CNS 00.005-9 - **Selo Eletrônico nº IQE93930, Cód. de Seg.: 4795.4976.0310.7930** - DA LEI GERAL DE PROTEÇÃO DE DADOS: declara a parte, nos termos da Lei Federal nº 13.709/2018 e do Provimento nº 149 de 30/08/2023 – Código Nacional de Normas da Corregedoria Nacional de Justiça do CNJ – Foro Extrajudicial, que autoriza e está ciente de que seus dados poderão ser solicitados pelos órgãos públicos e enviados para fomento de políticas públicas e controle do Estado, bem como para a formação de Cadastro Nacional do E-Notariado administrado pelo Colégio Notarial do Brasil e enviados para outros Cartórios do país, caso solicitado, para obtenção de certidões necessárias a lavratura de a ato notarial, além da Central Notarial de Serviços Eletrônicos Compartilhado – CENSEC. Declara ciência de que este ato notarial é de natureza pública e sua publicidade se dá por meio de fornecimento de certidões a quem solicitar e custear os emolumentos e tributos. **EMOLUMENTOS:** Cód.: 1458-9 (PROCURAÇÃO); Qtde.: 1; Emol. líq.: R\$ 149,76; recompe: R\$ 8,99; TFJ: R\$ 49,90; ISSQN: R\$ 3,74; Subtotal: R\$ 212,39. Cód.: 8101-8 (ARQUIVAMENTO); Qtde.: 2; Emol. líq.: R\$ 18,42; recompe: R\$ 1,10; TFJ: R\$ 6,12; ISSQN: R\$ 0,46; Subtotal: R\$ 26,10. Total final: R\$ 238,49. Consulte a validade deste Selo no site: <https://selo.tjmg.jus.br>. **Matrícula Notarial Eletrônica - MN: 000059202503190000296363.** Consulte a validade do ato notarial em: <https://assinatura.e-notariado.org.br/private/document/validade>. Código de Validação: DNQPUAWWNHM2GXH4NX7

PODER JUDICIÁRIO - TJMG
CORREGEDORIA-GERAL DE JUSTIÇA
2º SERVIÇO NOTARIAL DE BETIM (CARTÓRIO
ROBERTO SILVA)

SELO DE CONSULTA: IQE93930
CÓDIGO SEGURANÇA: 4795.4976.0310.7930
Quantidade de atos praticados: 3
Emolumentos: 178,27 TFJ: 56,02 ISSQN:
4,20 Valor final: 238,49 Consulte a validade
deste selo no site: <http://selos.tjmg.jus.br>



Assinado digitalmente por:
WESLEY SILVA
CPF: 371.099.286-91
Certificado emitido por AC VALID RFB v5
Data: 04/04/2025 11:57:55 -03:00



Em testemunho da verdade.

Esse documento foi assinado por WESLEY SILVA.

Para validar o documento e suas assinaturas acesse <https://assinatura.e-notariado.org.br/validade> e informe o código NVCWH-

N28AZ-U5EJ3-T47M3





MANIFESTO DE ASSINATURAS

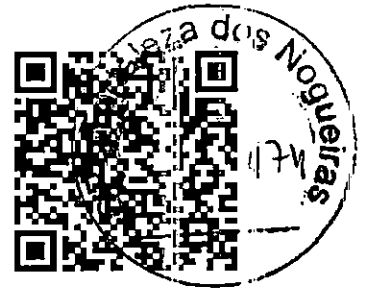

Código de validação: NVCWH-N28AZ-U5EJ3-T47M3

Matrícula Notarial Eletrônica: 000059.2025.03.19.00002963-63

Este documento foi assinado pelos seguintes signatários nas datas indicadas (Fuso horário de Brasília):

✓ WESLEY SILVA (CPF 371.099.286-91) em 04/04/2025 11:57

Para verificar as assinaturas acesse <https://assinatura.e-notariado.org.br/validate> e informe o código de validação ou siga o link a abaixo:

<https://assinatura.e-notariado.org.br/validate/NVCWH-N28AZ-U5EJ3-T47M3>



REPÚBLICA FEDERATIVA DO BRASIL
 MINISTÉRIO DA INFRAESTRUTURA
 DEPARTAMENTO NACIONAL DE TRÁNSITO
 CARTEIRA NACIONAL DE HABILITAÇÃO

M G

NOME
 DEBORA ROCHA COSTA

DOC. IDENTIDADE/ORG EMISSOR/UF
 MG10415471 SSP MG

CPF
 049.455.766-06

DATA NASCIMENTO
 03/08/1981

FILIAÇÃO
 ANTONIO GUAREZ ROCHA COSTA
 DENER MARIA COSTA

PERMISSÃO
 A
 B
 C
 D
 E

ACC
 1
 2
 3
 4

CAT. HAB.
 1
 2
 3
 4

Nº REGISTRO
 01602963594

VALIDADE
 22/10/2021

1ª HABILITAÇÃO
 03/01/2001

OBSERVAÇÕES

De
 ASSINATURA DO PORTADOR

LOCAL
 BELO HORIZONTE, MG

DATA EMISSÃO
 25/10/2021

ASSINADO DIGITALMENTE
 DEPARTAMENTO ESTADUAL DE TRÁNSITO

04512158110
 MG604417381

MINAS GERAIS

DENATRAN CONTRAN

VÁLIDA EM TODO O TERRITÓRIO NACIONAL
 2276839281

QR-CODE

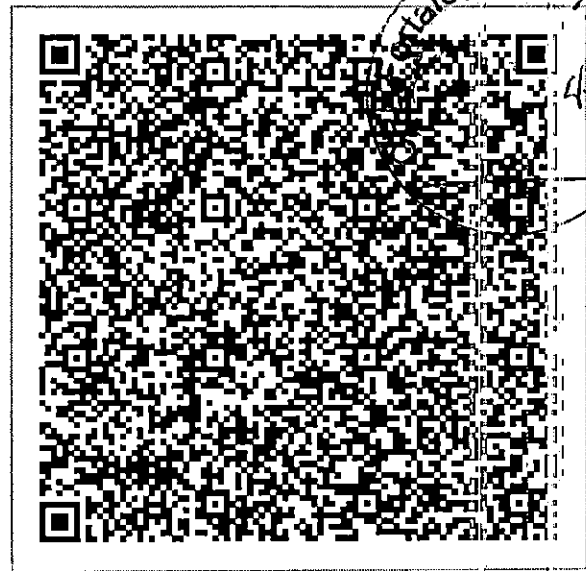

Documento assinado com certificado digital em conformidade com a Medida Provisória nº 2200-2/2001. Sua validade poderá ser confirmada por meio do programa Assinador Serpro.

As orientações para instalar o Assinador Serpro e realizar a validação do documento digital estão disponíveis em: <https://www.serpro.gov.br/assinador-digital>.

SERPRO/SENATRAN



PREFEITURA MUNICIPAL DE SETE LAGOAS
ALVARÁ DE LICENÇA PARA LOCALIZAÇÃO

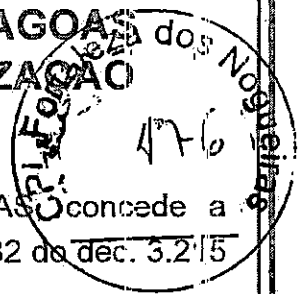

A PREFEITURA MUNICIPAL DE SETE LAGOAS concede a licença prevista na Lei Complementar 074 de 27/12/2002 §3º do art. 32 do dec. 3.215 de 16 de janeiro de 2006, para o contribuinte abaixo identificado:

INSCRIÇÃO: 03.84978-3
NOME/RAZAO SOCIAL: IVG BRASIL LTDA
NOME FANTASIA:
CNPJ/CPF: 36519422000115
ENDEREÇO: MG-238
NÚMERO: 0 **COMPLEMENTO:** KM 73.5, BLII-SL IVG
BAIRRO: DISTRITO INDUSTRIAL NORTE
DATA INICIAL: 01/01/2019

ATIVIDADE PRINCIPAL:
 280 29.20-4-01 - FABRICAÇÃO DE CAMINHÕES E ÔNIBUS

ATIVIDADES SECUNDÁRIAS:

- 382 28.11-9-00 - FABRICAÇÃO DE MOTORES, E TURBINAS, PEÇAS E ACESSÓRIOS, EXCETO PARA AVIÕES; E VEÍCULOS RODOVIÁRIOS
- 109 29.10-7-01 - FABRICAÇÃO DE AUTOMÓVEIS, CAMIONETAS E UTILITÁRIOS
- 279 29.20-4-02 - FABRICAÇÃO DE MOTORES PARA CAMINHÕES E ÔNIBUS
- 265 29.49-2-99 - FABRICAÇÃO DE OUTRAS PEÇAS E ACESSÓRIOS PARA VEÍCULOS AUTOMOTORES NÃO ESPECIFICADOS ANTERIORMENTE

ENQUANTO SATISFIZER AS EXIGÊNCIAS DA LEGISLAÇÃO EM VIGOR.

Obs : " A REGULARIDADE DA ATIVIDADE DEPENDE DE INSPEÇÃO DA VIGILÂNCIA SAN TÁRIA."
 VALIDADE DESTE ALVARÁ : 31/12/2025. ÁREA: 754,069 m².
 * CONTADOR (A) : BRUNA LAYS RIBEIRO GONDIM DA COSTA.

" OS RESÍDUOS RECICLÁVEIS GERADOS DURANTE AS OPERAÇÕES DESTA EMPRESA DEVERÃO SER DESTINADOS ÀS ASSOCIAÇÕES DE CATADORES DE SETE LAGOAS, CONFORME DELIBERAÇÃO DO CONSELHO MUNICIPAL DE MEIO AMBIENTE - CODEMA DE 25/10/2022 (Diário Oficial do Município - Edição 2030 de 08/11/22)".

SETE LAGOAS, 13 DE MARÇO DE 2025.

Fernando Otávio F. Coelho
 Superintendente Geral de
 Rendas Mobiliárias
 Mat. 2686

.....
 Emitente
 GERALDO ANTONIO DOS SANTOS
 Matrícula: 20353 SRM/SMF

.....
 Fernando Otávio Ferreira Coelho
 Matrícula: 2686 SRM/SMF
 Superintendente Geral de Rendas Mobiliárias

FIXAR EM LUGAR VISÍVEL

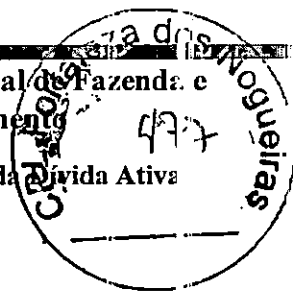

Certidão Negativa

de Débitos Tributários, não tributários e de Dívida Ativa Municipal

Certidão fornecida para o CNPJ: 36.519.422/0001-15

Nome: IVG BRASIL LTDA

Ressalvado o direito de a Fazenda Pública Municipal inscrever e cobrar débitos ainda não registrados ou que venham a ser apurados, certificamos que, verificando os registros da Secretaria Municipal de Fazenda, constatamos não existir pendências em nome do contribuinte acima identificado, nesta data.

Esta certidão é válida para o estabelecimento matriz e suas filiais e refere-se à situação do sujeito passivo no âmbito da SMF e da PGFM, relativa a débitos de natureza tributária e não tributária, bem como ao descumprimento de obrigações tributárias acessórias.

Certidão emitida em 14/08/2025

Válida até 14/02/2026

Autenticidade: QR Code acima (canto superior esquerdo deste documento)

Qualquer rasura ou emenda invalidará este documento.



PODER JUDICIÁRIO
JUSTIÇA DO TRABALHO



CERTIDÃO NEGATIVA DE DÉBITOS TRABALHISTAS

Nome: IVG BRASIL LTDA (MATRIZ E FILIAIS)
CNPJ: 36.519.422/0001-15
Certidão nº: 31940478/2025
Expedição: 09/06/2025, às 15:39:31
Validade: 06/12/2025 - 180 (cento e oitenta) dias, contados da data de sua expedição.

Certifica-se que IVG BRASIL LTDA (MATRIZ E FILIAIS), inscrito(a) no CNPJ sob o nº 36.519.422/0001-15, **NÃO CONSTA** como inadimplente no Banco Nacional de Devedores Trabalhistas.

Certidão emitida com base nos arts. 642-A e 883-A da Consolidação das Leis do Trabalho, acrescentados pelas Leis ns.º 12.440/2011 e 13.467/2017, e no Ato 01/2022 da CGJT, de 21 de janeiro de 2022. Os dados constantes desta Certidão são de responsabilidade dos Tribunais do Trabalho.

No caso de pessoa jurídica, a Certidão atesta a empresa em relação a todos os seus estabelecimentos, agências ou filiais.

A aceitação desta certidão condiciona-se à verificação de sua autenticidade no portal do Tribunal Superior do Trabalho na Internet (<http://www.tst.jus.br>).

Certidão emitida gratuitamente.

INFORMAÇÃO IMPORTANTE

Do Banco Nacional de Devedores Trabalhistas constam os dados necessários à identificação das pessoas naturais e jurídicas inadimplentes perante a Justiça do Trabalho quanto às obrigações estabelecidas em sentença condenatória transitada em julgado ou em acordos judiciais trabalhistas, inclusive no concernente aos recolhimentos previdenciários, a honorários, a custas, a emolumentos ou a recolhimentos determinados em lei; ou decorrentes de execução de acordos firmados perante o Ministério Público do Trabalho, Comissão de Conciliação Prévia ou demais títulos que, por disposição legal, contiver força executiva.

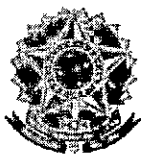

MINISTÉRIO DA FAZENDA
Secretaria da Receita Federal do Brasil
Procuradoria-Geral da Fazenda Nacional



**CERTIDÃO POSITIVA COM EFEITOS DE NEGATIVA DE DÉBITOS RELATIVOS AOS TRIBUTOS
FEDERAIS E À DÍVIDA ATIVA DA UNIÃO**

Nome: **IVG BRASIL LTDA**
CNPJ: **36.519.422/0001-15**

Ressalvado o direito de a Fazenda Nacional cobrar e inscrever quaisquer dívidas de responsabilidade do sujeito passivo acima identificado que vierem a ser apuradas, é certificado que:

1. constam débitos administrados pela Secretaria da Receita Federal do Brasil (RFB) com exigibilidade suspensa nos termos do art. 151 da Lei nº 5.172, de 25 de outubro de 1966 - Código Tributário Nacional (CTN), ou objeto de decisão judicial que determina sua desconsideração para fins de certificação da regularidade fiscal, ou ainda não vencidos; e
2. constam nos sistemas da Procuradoria-Geral da Fazenda Nacional (PGFN) débitos inscritos em Dívida Ativa da União (DAU) com exigibilidade suspensa nos termos do art. 151 do CTN, ou garantidos mediante bens ou direitos, ou com embargos da Fazenda Pública em processos de execução fiscal, ou objeto de decisão judicial que determina sua desconsideração para fins de certificação da regularidade fiscal.

Conforme disposto nos arts. 205 e 206 do CTN, este documento tem os mesmos efeitos da certidão negativa.

Esta certidão é válida para o estabelecimento matriz e suas filiais e, no caso de ente federativo, para todos os órgãos e fundos públicos da administração direta a ele vinculados. Refere-se à situação do sujeito passivo no âmbito da RFB e da PGFN e abrange inclusive as contribuições sociais previstas nas alíneas 'a' a 'd' do parágrafo único do art. 11 da Lei nº 8.212, de 24 de julho de 1991.

A aceitação desta certidão está condicionada à verificação de sua autenticidade na Internet, nos endereços <<http://rfb.gov.br>> ou <<http://www.pgfn.gov.br>>.

Certidão emitida gratuitamente com base na Portaria Conjunta RFB/PGFN nº 1.751, de 2/10/2014.

Emitida às 18:18:08 do dia 16/04/2025 <hora e data de Brasília>.

Válida até 13/10/2025.

Código de controle da certidão: **83B4.9E59.1088.AF93**

Qualquer rasura ou emenda invalidará este documento.

Observações RFB:

Certidão emitida conforme determinação judicial em decisão liminar no Mandado de Segurança 6020546-40.2025.4.06.3800/MG

Voltar

Imprimir

CAIXA
CAIXA ECONÔMICA FEDERAL



**Certificado de Regularidade do
FGTS - CRF**

Inscrição: 36.519.422/0001-15
Razão Social: IVG BRASIL LTDA
Endereço: - ROD MG 238 SN KM 735 BLOCO II SALA IVG / DISTRITO INDUSTRIAL / SETE LAGOAS / MG / 35703-138

A Caixa Econômica Federal, no uso da atribuição que lhe confere o Art. 7, da Lei 8.036, de 11 de maio de 1990, certifica que, nesta data, a empresa acima identificada encontra-se em situação regular perante o Fundo de Garantia do Tempo de Serviço - FGTS.

O presente Certificado não servirá de prova contra cobrança de quaisquer débitos referentes a contribuições e/ou encargos devidos, decorrentes das obrigações com o FGTS.

Validade: 20/08/2025 a 18/09/2025

Certificação Número: 2025082000525485213260

Informação obtida em 28/08/2025 16:20:43

A utilização deste Certificado para os fins previstos em Lei esta condicionada a verificação de autenticidade no site da Caixa: www.caixa.gov.br



SECRETARIA DE ESTADO DE FAZENDA DE MINAS GERAIS

CERTIDÃO DE DÉBITOS TRIBUTÁRIOS

Negativa

CERTIDÃO EMITIDA EM: 23/06/2025

CERTIDÃO VALIDA ATÉ: 21/09/2025

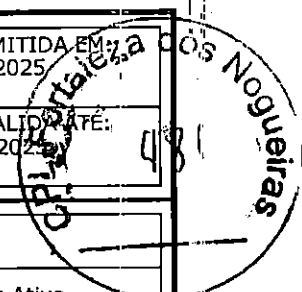

NOME/NOME EMPRESARIAL: IVG BRASIL LTDA

INSCRIÇÃO ESTADUAL: 003681945.00-95

CNPJ/CPF: 36.519.422/0001-15

SITUAÇÃO: Ativo

LOGRADOURO: ROD MG-238

NÚMERO: S/N

COMPLEMENTO: KM 73.5 BLOCO II
SALA IVG,BAIRRO: DISTRITO INDUSTRIAL
NORTE

CEP: 35703138

DISTRITO/POVOADO:

MUNICÍPIO: SETE LAGOAS

UF: MG

Ressalvado o direito de a Fazenda Pública Estadual cobrar e inscrever quaisquer dívidas de responsabilidade do sujeito passivo acima identificado que vierem a ser apuradas, é certificado que:

1. Não constam débitos relativos a tributos administrados pela Fazenda Pública Estadual e/ou Advocacia Geral do Estado;

2. No caso de utilização para lavratura de escritura pública ou registro de formal de partilha, de carta de adjudicação expedida em autos de inventário ou de arrolamento, de sentença em ação de separação judicial, divórcio, ou de partilha de bens na união estável e de escritura pública de doação de bens imóveis, esta certidão somente terá validade se acompanhada da Certidão de Pagamento / Desoneração do ITCD, prevista no artigo 39 do Decreto 43.981/2005.

Certidão válida para todos os estabelecimentos da empresa, alcançando débitos tributários do sujeito passivo em Fase Administrativa ou inscritos em Dívida Ativa.

IDENTIFICAÇÃO

NÚMERO DO PTA

DESCRIÇÃO

A autenticidade desta certidão deverá ser confirmada no sítio da Secretaria de Estado de Fazenda de Minas Gerais em www.fazenda.mg.gov.br => certidão de débitos tributários => certificar documentos

CÓDIGO DE CONTROLE DE CERTIDÃO: 2025000858507112



Tribunal de Justiça do Estado de Minas Gerais

SETE LAGOAS

CERTIDÃO CÍVEL DE FALÊNCIA E CONCORDATA NEGATIVA

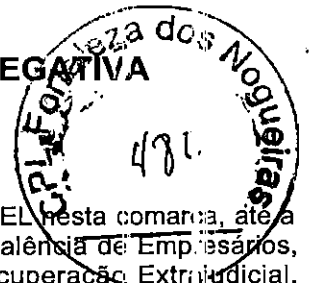

CERTIFICO que, revendo os registros de distribuição de ação de NATUREZA CÍVEL desta comarca, até a presente data, nas ações específicas de Concordata Preventiva / Suspensiva, Falência de Empresários, Sociedades Empresariais, Microempresas e Empresas de Pequeno Porte, Recuperação Extrajudicial, Recuperação Judicial, NADA CONSTA em tramitação contra:

Nome: IVG BRASIL LTDA
CNPJ: 36.519.422/0001-15

Observações:

a) Certidão expedida gratuitamente através da internet, nos termos do caput do art. 8º da Resolução 121/2010 do Conselho Nacional de Justiça;

b) a informação do número do CPF/CNPJ é de responsabilidade do solicitante da certidão, sendo pesquisados o nome e o CPF/CNPJ exatamente como digitados;

c) ao destinatário cabe conferir o nome e a titularidade do número do CPF/CNPJ informado, podendo confirmar a autenticidade da Certidão no portal do Tribunal de Justiça do Estado de Minas Gerais (<http://www.tjmg.jus.br>), pelo prazo de 3 (três) meses após a sua expedição;

d) esta Certidão inclui os processos físicos e eletrônicos, onde houver sido implantado o Processo Judicial Eletrônico - PJe, o eproc, o Sistema CNJ (Ex-Projudi) e o SEEU - Sistema Eletrônico de Execução Unificada, tendo a mesma validade da certidão emitida diretamente no Fórum e abrange os processos de Justiça Comum, do Juizado Especial e da Turma Recursal apenas da comarca pesquisada, com exceção do SEEU, cujo sistema unificado abrange todas as comarcas do Estado;

e) A presente certidão não faz referência a período de anos, uma vez que somente se refere à existência de feitos judiciais em andamento (processos ativos) contra o nome pesquisado, conforme Provimento 355/2018 da Corregedoria Geral de Justiça.

A presente certidão NÃO EXCLUI a possibilidade da existência de outras ações de natureza diversa daquelas aqui mencionadas.

Certidão solicitada em 25 de Julho de 2025 às 15:44

SETE LAGOAS, 25 de Julho de 2025 às 15:44

Código de Autenticação: 2507-2515-4448-0814-6879

Para validar esta certidão, acesse o site do TJMG (www.tjmg.jus.br) em Certidão Judicial/AUTENTICIDADE DA CERTIDÃO /AUTENTICAÇÃO 2 informando o código.

ATENÇÃO: Documento composto de 1 folhas(s). Documento emitido por processamento eletrônico. Qualquer emenda ou rasura gera sua invalidade e será considerada como indício de possível adulteração ou tentativa de fraude.



Governo do Estado de Mato Grosso
SECRETARIA DE ESTADO DE EDUCAÇÃO



ATESTADO DE CAPACIDADE TÉCNICA

Atestamos para os devidos fins, que a empresa ON-HIGHWAY BRASIL LTDA. inscrita no CNPJ 36.519.422/0001-15, estabelecida ROD MG-238 S/N, KM 73.5, SALA ON-HIGHWAY BLOCO II CEP: 35.703-138, Sete Lagoas/MG, forneceu para esta SECRETARIA DE ESTADO DE EDUCAÇÃO, inscrita no CNPJ sob nº 03.507.415/0008-10, a relação dos itens abaixo relacionados em 2022 e 2023.

- Modelo 1: Ônibus Rural Escolar ORE2 - 44 estudantes
 - Marca: Iveco
 - Descrição modelo: Iveco Bus 10-190 tq 150l + Escolar + DMP
 - Fabricante: On-Highway Brasil Ltda.
 - Volume: 224u

- Modelo 2: Ônibus Rural Escolar ORE3 - 59 estudantes
 - Marca: Iveco
 - Descrição modelo: Ônibus Escolar 150S21 ORE 3 + DPM
 - Fabricante: On-Highway Brasil Ltda.
 - Volume: 40u

Atestamos ainda que tais fornecimentos foram realizados satisfatoriamente, não existindo até a presente data, fatos que desabonem a sua conduta e a sua responsabilidade com as obrigações assumidas.



André Campos Rodrigues
Coordenador de Transporte Escolar



Governo do Estado de Minas Gerais
 Secretaria de Estado de Saúde
 Superintendência de Gestão



ATESTADO DE CAPACIDADE TECNICA

Atestamos, para os devidos fins, que a empresa IVECO LATIN AMERICA LTDA, CNPJ 01844.555/0005-06, estabelecida na Rod. MG 238, KM 73,5- Sete Lagoas- MG, forneceu para a SECRETARIA DE ESTADO DE SAUDE DE MINAS GERAIS, CNPJ 18715.516/0001-88, Rua Sapucaí, 429, Floresta, Belo Horizonte- MG, Telefone (31) 3247-3701, os veículos abaixo relacionados:

VEICULO	MODELO	QUANTIDADE
IVECO	DAILY 45S16 TIPO VAN COM CAPACIDADE PARA TRANSPORTAR 15 PASSAGEIROS ALEM DO MOTORISTA.	200 UNIDADES

Jorge Luiz Vieira
 Superintendencia de Gestão
 SES/SUS/MG

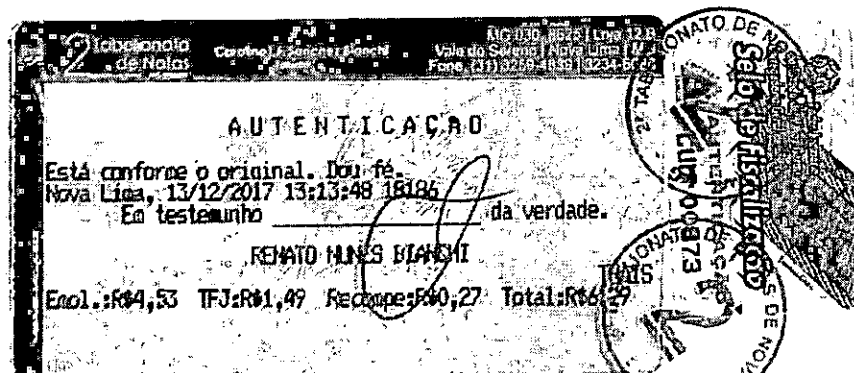



SECRETARIA DE ESTADO DE EDUCAÇÃO
 SUBSECRETARIA DE ADMINISTRAÇÃO DO SISTEMA EDUCACIONAL
 SUPERINTENDÊNCIA ADMINISTRATIVA

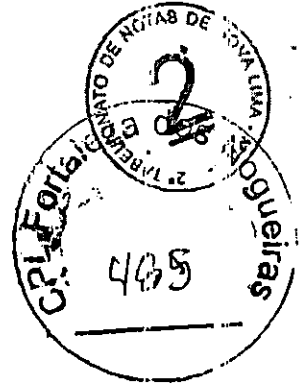

ATESTADO DE CAPACIDADE TÉCNICA

Atestamos para os devidos fins que a empresa IVECO LATIN AMERICA LTDA., inscrita no CNPJ sob o número 01.844.555/0005-06, estabelecida à Rod. MG 238, km. 73,5 - CEP 35.701-482, Zona Rural, da cidade de Sete Lagoas, estado de Minas Gerais; forneceu para o Governo do Estado de Minas Gerais, por intermédio da Secretaria de Estado de Educação os veículos abaixo indicados:

Contrato: 9049921/2015
 Veículo: MICRO-ÔNIBUS
 Modelo: 70C17
 Quantidade: 400 (quatrocentas) unidades

Atestamos ainda que tais fornecimentos foram realizados satisfatoriamente, sendo cumpridos os prazos previamente pactuados, não existindo até a presente data fatos que desabonem a sua conduta e sua responsabilidade com as obrigações assumidas.

Belo Horizonte, 01 de dezembro de 2017.

Roberto Horta Machado
 MASP 292.194-8

Diretor da Superintendência Administrativa

Roberto Horta Machado
 Diretor da Superintendência Administrativa
 Masp: 292.194-8

2 Tabelionato de Notas
 CRLP Tabelionato de Notas
 Autenticação
 Esta conforme o original. Dou fé.
 Nova Lima, 10/07/2019 08:28:07 2019
 Em testemunho da verdade.
 LILIANE PAOLA CARDOSO SIQUEIRA
 Enrol.: R\$5,25 T.F.J.: R\$1,65 Recomp.: R\$0,30 Total: R\$7,20

SECRETARIA DE ESTADO DE EDUCAÇÃO
 SUPERINTENDÊNCIA ADMINISTRATIVA
 MASP 292.194-8

SECRETARIA DE ESTADO DE EDUCAÇÃO
 SUPERINTENDÊNCIA ADMINISTRATIVA
 MASP 292.194-8



SECRETARIA DE ESTADO DE EDUCAÇÃO
 SUBSECRETARIA DE ADMINISTRAÇÃO DO SISTEMA EDUCACIONAL
 SUPERINTENDÊNCIA ADMINISTRATIVA



ATESTADO DE CAPACIDADE TÉCNICA

Atestamos para os devidos fins que a empresa IVECÔ LATIN AMERICA LTDA., inscrita no CNPJ sob o número 01.844.555/0005-06, estabelecida à Rod. MG 238, km. 73,5 - CEP 35.701-482, Zona Rural, da cidade de Sete Lagoas, estado de Minas Gerais; forneceu para o Governo do Estado de Minas Gerais, por intermédio da Secretaria de Estado de Educação os veículos abaixo indicados:

Contrato: 9077762/2016 e 9129934/2016
 Veículo: ÔNIBUS
 Modelo: 150S21
 Quantidade: 678 (seiscentas e setenta e oito) unidades

Atestamos ainda que tais fornecimentos foram realizados satisfatoriamente, sendo cumpridos os prazos previamente pactuados, não existindo até a presente data fatos que desabonem a sua conduta e sua responsabilidade com as obrigações assumidas.

Belo Horizonte, 01 de dezembro de 2017.

[Handwritten Signature]
 Roberto Horta Machado
 MASP 292.194-8

Diretor da Superintendência Administrativa

Roberto Horta Machado
 Diretor da Superintendência Administrativa
 Masp: 292.194-8

MG 039, 0825 | Logradouro: Rua ... | Fone: (31) 3258-4339 | 3227

AUTENTICAÇÃO

Está conforme o original. Dou fé, Nova Liss, 11/12/2017 13:08:46 10188
 Em testemunho da verdade.

FATIMA AUXILIADORA OLIVEIRA SILVA
 Emp.: R\$4,53 JFJ: R\$1.49 Recomp: R\$1.2 Total: R\$6.22

[Handwritten Signature]

SECRETARIA DE EDUCAÇÃO
 SUPERINTENDÊNCIA ADMINISTRATIVA
 C.P. 86390

IVECO

ON-HIGHWAY BRASIL LTDA

CNPJ: 36.519.422/0001-15

BALANÇO PATRIMONIAL LEVANTADO EM 31 DE MARÇO DE 2023

(Em milhares de reais)



Ativo

Circulante

Caixa e equivalentes de caixa

622.030

Clientes

703.666

Outros créditos

196.984

Estoques

1.795.066

3.317.747

Ativo não circulante

Ativo realizável a longo prazo

49.368

Investimentos

47.788

Imobilizado

419.646

Intangível

253.026

769.828

Total Ativo

4.087.575

Fernando do Nascimento Hermidas

CRC MG-124185/O-2

IVECO • GROUP

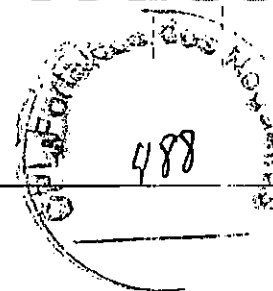
ON-HIGHWAY BRASIL LTDA
CNPJ: 36.519.422/0001-15
BALANÇO PATRIMONIAL LEVANTADO EM 31 DE MARÇO DE 2023

(Em milhares de reais)

Passivo

Circulante

Débitos comerciais	963.153
Instrumentos financeiros derivativos Passivos	38.562
Salários e obrigações sociais	67.614
Empréstimos e financiamentos	704
Obrigações tributárias	117.160
Provisões para garantias, bônus e comissões	552.489
Débitos com partes relacionadas	553.371
Outros passivos circulantes	326.033
IFRS16 outros passivos circulantes	20.820
	2.630.907

Passivo não circulante

Empréstimos e financiamentos	51.271
Provisões para riscos	85.872
Outros passivos não circulantes	1.951
	142.094

Total Passivo
2.772.001
Patrimônio Líquido

Capital social

Capital social subscrito e pago	1.604.679
Ajuste de avaliação patrimonial	1.580
Prejuízos acumulados	(223.324)
Resultado do exercício corrente	(77.362)

Total Patrimônio Líquido
1.305.574
Total Passivo e Patrimônio Líquido
4.087.575

Fernando do Nascimento Hermidas

CRC MG-124185/O-2

**IVECO****ON-HIGHWAY BRASIL LTDA.****CNPJ: 36.519.422/0001-15****DEMONSTRAÇÃO DO RESULTADO DO EXERCÍCIO LEVANTADO EM 31 DE MARÇO 2023**

(Em milhares de reais)

Receita líquida de vendas e serviços	1.215.016
Custo dos produtos vendidos e serviços prestados	(1.181.233)
Lucro bruto	<u>34.353</u>
Outras despesas e receitas operacionais, líquidas	(330)
	<u>(330)</u>
Lucro antes das receitas e despesas financeiras	<u>34.332</u>
Resultado financeiro, líquido	(111.644)
Despesas financeiras	(93.829)
Receitas financeiras	1.346
Variação cambial líquida	(19.461)
Prejuízo líquido do exercício	<u><u>(77.562)</u></u>

**FERNANDO DO NASCIMENTO
HERMIDAS:11854576666**Assinado de forma digital por FERNANDO DO
NASCIMENTO HERMIDAS:11854576666
Dados: 2023.04.18 16:24:42 -03'00'Fernando do Nascimento Hermidas
CRC MG-124185/O-2

IVECO • GROUP

BALANÇO PATRIMONIAL

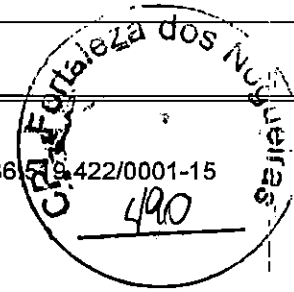
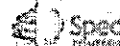

Entidade: IVG BRASIL LTDA
Período da Escrituração: 01/12/2024 a 31/12/2024
Número de Ordem do Livro: 39
Período Selecionado: 01 de janeiro de 2024 a 31 de dezembro de 2024

CNPJ: 36.519.422/0001-15

Balanço

Descrição	Nota	Saldo Inicial	Saldo Final
ATIVO		R\$ 3.796.485.503,31	R\$ 4.816.940.123,86
ATIVO CIRCULANTE		R\$ 2.997.677.535,56	R\$ 3.965.676.184,43
Caixa e equivalentes de caixa	4	R\$ 763.548.464,12	R\$ 1.705.281.226,73
Instrumentos financeiros derivativos A	21	R\$ 5.521.978,96	R\$ 68.050.324,13
Clientes	5	R\$ 826.991.069,19	R\$ 943.271.360,06
Estoques	6	R\$ 1.130.830.234,29	R\$ 1.032.236.136,83
Impostos a recuperar		R\$ 80.919.137,96	R\$ 177.707.772,33
Outros ativos circulantes		R\$ 189.866.651,04	R\$ 39.125.364,35
ATIVO NÃO CIRCULANTE		R\$ 798.807.967,75	R\$ 851.263.939,43
Aplicações financeiras		R\$ 0,00	R\$ 6.701.099,19
Impostos a recuperar LP		R\$ 32.281.034,02	R\$ 28.087.219,43
Depósitos judiciais		R\$ 22.685.768,70	R\$ 6.533.322,84
Ativo de direito de uso	11	R\$ 14.209.763,31	R\$ 31.721.098,71
Investimentos	7	R\$ 2.898.897,68	R\$ 43.851.247,65
Imobilizado	8	R\$ 445.719.214,54	R\$ 459.441.378,04
Intangível	9	R\$ 281.013.289,50	R\$ 274.900.573,57
PASSIVO		R\$ 3.796.485.503,31	R\$ 4.816.940.123,86
PASSIVO CIRCULANTE		R\$ 1.845.321.449,51	R\$ 2.670.571.059,68
Fornecedores	10	R\$ 615.337.736,70	R\$ 1.402.387.917,04
Empréstimos e financiamentos	12	R\$ 0,00	R\$ 73.570.317,55
Instrumentos financeiros derivativos P	21	R\$ 19.831.892,80	R\$ 2.551.140,82
Salários e obrigações sociais		R\$ 86.423.016,94	R\$ 74.101.308,44
Obrigações tributárias		R\$ 89.979.232,69	R\$ 141.084.146,14
Provisões para garantias, bônus e comissão	14	R\$ 495.586.210,47	R\$ 508.730.498,66
Débitos com partes relacionadas	17	R\$ 351.287.138,99	R\$ 155.845.035,76
Arrendamentos	11	R\$ 4.632.510,77	R\$ 14.478.421,84
Outros passivos circulantes		R\$ 74.477.013,31	R\$ 88.090.891,53
Adiantamentos de clientes		R\$ 107.766.696,84	R\$ 209.718.881,90
PASSIVO NÃO CIRCULANTE		R\$ 175.145.395,57	R\$ 288.517.721,17
Empréstimos e financiamentos LP	12	R\$ 54.270.942,97	R\$ 54.270.942,97
Salários e obrigações sociais LP		R\$ 2.224.034,21	R\$ 3.175.665,52
Provisões p/ garantias, bônus e comissões	14	R\$ 19.543.448,59	R\$ 35.477.723,69

Este documento é parte integrante de escrituração cuja autenticação se comprova pelo recibo de número 6D.FB.24.E6.07.1C.07.59.84.CD.5B.15.5E.E1.E3.B0.7B.DD.C2.85-0, nos termos do Decreto nº 8.683/2016.

Este relatório foi gerado pelo Sistema Público de Escrituração Digital – Sped

Versão 10.3.3 do Visualizador

Página 1 de 2

BALANÇO PATRIMONIAL

Entidade: IVG BRASIL LTDA
Período da Escrituração: 01/12/2024 a 31/12/2024
Número de Ordem do Livro: 39
Período Selecionado: 01 de janeiro de 2024 a 31 de dezembro de 2024

CNPJ: 36.519.422/0001-5

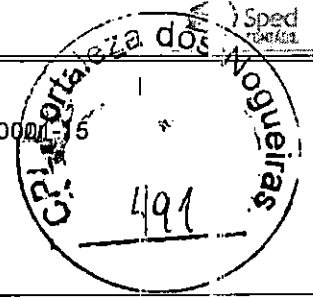

Balanço

Descrição	Nota	Saldo Inicial	Saldo Final
LP	14		
Provisões para riscos	13	R\$ 88.398.739,74	R\$ 168.055.273,61
Receitas diferidas Programa MOVER		R\$ 0,00	R\$ 8.100.992,38
Arrendamentos LP	11	R\$ 10.708.230,06	R\$ 19.437.123,00
PATRIMÔNIO LÍQUIDO	15	R\$ 1.776.018.658,23	R\$ 1.857.851.343,01
Capital social		R\$ 2.139.329.296,54	R\$ 2.139.329.296,54
Reservas de capital		R\$ 2.676.388,38	R\$ 2.651.106,25
(-) Ajuste de avaliação patrimonial		R\$ (17.861.661,49)	R\$ 53.256.049,28
(-) Lucros ou prejuízos acumulados		R\$ (348.125.365,20)	R\$ (337.388.109,06)

Este documento é parte integrante de escrituração cuja autenticação se comprova pelo recibo de número 6D.FB.24.E6.07.1C.07.59.84.CD.5B.15.5E.E1.E3.B0.7B.DD.C2.85-0, nos termos do Decreto nº 8.683/2016.

Este relatório foi gerado pelo Sistema Público de Escrituração Digital – Sped

Versão 10.3.3 do Visualizador

Página 2 de 2



PREFEITURA
FORTALEZA
DOS NOGUEIRAS
TRABALHO É RENOVACÃO



Estado do Maranhão

PREFEITURA MUNICIPAL DE FORTALEZA DOS NOGUEIRAS

CNPJ 06.080.394/0001-11

Avenida José Sarney, nº 359 – centro – CEP: 65.805-000
Fortaleza dos Nogueiras - MA

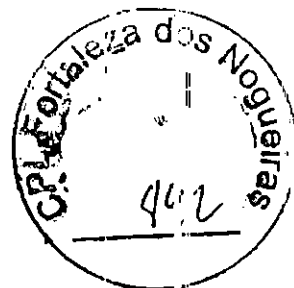

Memorando

Fortaleza dos Nogueiras - MA, 14 de agosto de 2025.

DA AGENTE DE CONTRATAÇÃO
PARA PROCURADORIA GERAL DO MUNICIPIO

Solicito a emissão de parecer para a legalidade no processo licitatório cujo objeto é a Contratação de empresa para Aquisição de Ônibus Rural Escolar, do tipo ORE 3 para o transporte escolar diário de estudantes da rede municipal de ensino de Fortaleza dos Nogueiras-MA.

Sem mais para o momento, minhas considerações.

Faustiana Nogueira de Freitas
AGENTE DE CONTRATAÇÃO
Decreto nº 019/2025

Faustiana Nogueira de Freitas
Agente de Contratação
Decreto: Nº 019/2025



PREFEITURA
FORTALEZA
DOS NOGUEIRAS
TRABALHO E RENOVACÃO



Estado do Maranhão

PREFEITURA MUNICIPAL DE FORTALEZA DOS NOGUEIRAS
CNPJ 06.080.394/0001-11



TERMO DE ADESÃO A ATA DE REGISTRO DE PREÇOS

O Município de Fortaleza dos Nogueiras -MA, com sede administrativa situada à Avenida José Sarney, nº 359, Centro, CEP: 65.805-000, Fortaleza dos Nogueiras -MA, inscrito no CNPJ/MF: 06.080.394/0001-11, neste ato representado pela **Secretaria Municipal de Administração, Planejamento e Finanças, Rita Coelho da Fonseca da Silva**, torna público que **ADERIU** à Ata de Registro de Preços nº 8/2023, derivada do PREGÃO ELETRÔNICO Nº 6/2023, Processo Administrativo nº 23034.038983/2023-60 – FUNDO NACIONAL DE DESENVOLVIMENTO DA EDUCAÇÃO - FNDE, em que foi registrado os preço da Empresa **IVG BRASIL LTDA, inscrita no CNPJ/MF sob o nº 36.519.422/0001-15, sediado(a) na RODOVIA MG-238, KM 73.5 - BLOCO II, SALA ON-HIGHWAY, DISTRITO INDUSTRIAL NORT, SETE LAGOAS/MG, e sua filial, inscrita no CNPJ n.º 36.519.422/0006-20, localizada na Avenida Jerome Case, nº. 1801, Edifício IVG, Sala IVG, Portaria 3, bairro Éden, CEP: 18.087-220, na cidade de Sorocaba/SP, cujo objeto é a Adesão a Ata de Registro de Preços visando a Contratação de empresa para Aquisição de Ônibus Rural Escolar, do tipo ORE 3 para o transporte escolar diário de estudantes da rede municipal de ensino de Fortaleza dos Nogueiras-MA, referente ao item e quantidades abaixo relacionados, que ora aderimos.**

ITEM	DESCRIÇÃO	Nº CATMAT	QUANT	VALOR UNITÁRIO EM R\$	VALOR TOTAL EM R\$
3	Ônibus Rural Escolar (ORE 3) - Transmissão Mecânica	610416	1	R\$ 497.152,49	R\$ 497.152,49

Fortaleza dos Nogueiras -MA, 14 de agosto de 2025.

RITA COELHO DA FONSECA DA SILVA

Decreto nº005/2025

Secretaria de Administração, Planejamento e Finanças

TERMO DE SANÇÃO DA LEI Nº. 137/2025, que "Dispõe sobre a concessão de reajuste salarial aos Supervisores Pedagógicos, Professores MAG, I, II, III, efetivos da Secretaria Municipal de Educação - SEMED, e dá outras providências".

O PREFEITO DO MUNICÍPIO DE ESTREITO/MA faz saber a todos seus habitantes que a Câmara Municipal aprovou e neste ato se sanciona e promulga a **LEI Nº 137, DE 08 DE SETEMBRO DE 2025.**

GABINETE DO PREFEITO DO MUNICÍPIO DE ESTREITO/MA, AOS 10 (DEZ) DIAS DO MÊS DE SETEMBRO (09) DE 2025 (DOIS MIL E VINTE E CINCO).

LEOAREN TULIO DE SOUSA CUNHA
Prefeito de Estreito/MA

Publicado por: PAULO ROBERTO DE LIRA DANDA
Código identificador: bc8ca77eb7dd3d852a3fb8f629430ee2

PREFEITURA MUNICIPAL DE FORTALEZA DOS NOGUEIRAS

AVISO DE ADJUDICAÇÃO E HOMOLOGAÇÃO RESULTADO HOMOLOGADO PREGÃO ELETRÔNICO Nº 035/2025

AVISO DE ADJUDICAÇÃO E HOMOLOGAÇÃO

Resultado Homologado
Pregão Eletrônico nº 035/2025
A prefeitura de Fortaleza dos Nogueiras - MA, torna público o resultado ADJUDICADO e HOMOLOGADO do PREGÃO ELETRÔNICO Nº 035/2025-SRP, OBJETO: Registro de Preços visando a contratação de empresa especializada, na prestação de serviços de Acesso à internet, com Link dedicado por meio de cabo de Fibra Óptica, com garantia de 100% de velocidade de acesso, para atender as necessidades do Município de Fortaleza dos Nogueiras - MA e suas unidades administrativas, conforme Termo de Referência, em conformidade com a Portaria SNAS/MDS nº 47 de 25 de abril de 2025, em atendimento o artigo 71 inciso IV da lei federal 14.133/2021, acostado no resultado do certame e no parecer jurídico, em favor da empresa de acordo tabela abaixo:
EMPRESA: DIGITAL NET SERVICOS LTDA, CNPJ: 19.564.200/0001-03, LOCALIZADA NA RUA MARACANÃ, Nº 6, NOVA FORTALEZA - FORTALEZA DOS NOGUEIRAS - MA, CEP: 65.805-000, COM O VALOR DE R\$ 13.400,00 (CENTO E TREZE MIL E QUATROCENTOS REAIS).
Fortaleza dos Nogueiras - MA, 12 de setembro de 2025.

Rita Coelho da Fonseca da Silva
Decreto nº 005/2025
Secretária Municipal de Administração, Planejamento e Finanças

Publicado por: JACIRA COSTA PASSARINHO NETA
Código identificador: c45ba656980db053a126188d67cc2124

TERMO DE ADESÃO 009 ,A ATA DE REGISTRO DE PREÇOS 8/2023.

TERMO DE ADESÃO A ATA DE REGISTRO DE PREÇOS

O Município de Fortaleza dos Nogueiras -MA, com sede administrativa situada à Avenida José Sarney, nº 359, Centro, CEP: 65.805-000, Fortaleza dos Nogueiras -MA, inscrito no CNPJ/MF: 06.080.394/0001-11, neste ato representado pela **Secretaria Municipal de Administração, Planejamento e Finanças, Rita Coelho da Fonseca da Silva**, torna público que **ADERIU** à Ata de Registro de Preços nº 8/2023, derivada do PREGÃO ELETRÔNICO Nº 6/2023, Processo Administrativo nº 23034.038983/2023-60 - FUNDO NACIONAL DE DESENVOLVIMENTO DA EDUCAÇÃO - FNDE, em que foi registrado os preço da Empresa **IVG BRASIL LTDA**, inscrita no CNPJ/MF sob o nº

36.519.422/0001-15, sediado(a) na **RODOVIA MG-238, KM 73,5 - BLOCO II, SALA ON-HIGHWAY, DISTRITO INDUSTRIAL NORT, SETE LAGOAS/MG**, e sua filial, inscrita no CNPJ nº 36.519.422/0006-20, localizada na Avenida Jerome Case, nº. 1801, Edifício IVG, Sala IVG, Portaria 3, bairro Eden, CEP: 18.087-220, na cidade de Sorocaba/SP, cujo objeto é a Adesão a Ata de Registro de Preços visando a contratação de empresa para aquisição de Ônibus Rural Escolar, do tipo ORB 3 para o transporte escolar diário de estudantes da rede municipal de ensino de Fortaleza dos Nogueiras-MA, referente a quantidade e quantidades abaixo relacionados, que ora aderimos.

ITEM	DESCRIÇÃO	Nº CATMAT	QUANT	VALOR UNITÁRIO (R\$)	VALOR TOTAL (R\$)
3	Ônibus Rural Escolar (ORB) - Transmissão Mecânica	610416	1	R\$ 1497.152,49	R\$ 1.497.152,49

Fortaleza dos Nogueiras -MA, 14 de agosto de 2025.

RITA COELHO DA FONSECA DA SILVA
Decreto nº 005/2025
Secretaria de Administração, Planejamento e Finanças

Publicado por: JACIRA COSTA PASSARINHO NETA
Código identificador: b2234e7654eb6e7984e672063048746b

TERMO DE ADESÃO À NOTA FISCAL DE SERVIÇO ELETRÔNICA DE PADRÃO NACIONAL

TERMO DE ADESÃO À NOTA FISCAL DE SERVIÇO ELETRÔNICA DE PADRÃO NACIONAL

Termo de Adesão do MUNICÍPIO DE FORTALEZA DOS NOGUEIRAS/MA ao Convênio da NFS-e, celebrado em 30 de junho de 2022, entre as administrações tributárias da União, do Distrito Federal e dos Municípios, com a participação da Associação Brasileira das Secretarias de Finanças das Capitais (ABRASF), da Confederação Nacional de Municípios (CNM), e da Frente Nacional de Prefeitos (FNP), objetivar do a adesão ao padrão nacional da Nota Fiscal de Serviço eletrônica, bem como exercer opção por produtos disponíveis pelo Sistema Nacional da NFS-e, de acordo com o disposto no artigo 199 da Lei nº 5.172, de 25 de outubro de 1966 - Código Tributário Nacional.

O **MUNICÍPIO DE FORTALEZA DOS NOGUEIRAS/MA**, CNPJ 06.080.394/0001-11, neste ato representado por sua Prefeita, **FERNANDA LIMA NOGUEIRA DOS SANTOS**, CPF nº 014.584.523-80, tendo em vista o disposto no inciso IV do art. 100 e no art. 199 da Lei nº 5.172, de 25 de outubro de 1966 - Código Tributário Nacional (CTN), ora denominado **ADERENTE**:

Considerando que o Convênio da NFS-e, celebrado em 30 de junho de 2022, que dispõe sobre as regras relativas à instituição de um padrão nacional para a Nota Fiscal de Serviço eletrônica (Protocolo ENAT nº 11, de 2015), institui o Sistema Nacional da NFS-e e estabelece o modelo deste Termo de Adesão ao Convênio,

resolve firmar, por seus representantes legais, o presente Termo de Adesão ao Convênio da NFS-e que se regerá pelas cláusulas seguintes:

DO OBJETO

Constitui objeto do presente Termo a adesão ao Convênio da NFS-e, celebrado em 30 de junho de 2022, visando adotar o padrão nacional da Nota Fiscal de Serviço eletrônica (NFS-e), com o consequente compartilhamento dos documentos fiscais, e integrar o Sistema Nacional da NFS-e, sem prejuízo da legislação nacional referente aos sigilos comercial e fiscal.

DAS CONDIÇÕES

O aderente se obriga às cláusulas do CONVÊNIO.

DA VIGÊNCIA

O presente TERMO é parte integrante do Convênio e terá vigência por prazo indeterminado, a partir da data de sua assinatura. Na ocorrência de ajustes ao convênio, este termo fica tacitamente ratificado, sem prejuízo ao direito ulterior de distrato.

DA PUBLICAÇÃO

PREF MUN DE FORTALEZA DOS NOGUEIRAS
ESTADO DO MARANHÃO
EDITAL DE PREGÃO ELETRÔNICO Nº 06/2023 - REGISTROS DE PREÇOS
PROCESSO ADMINISTRATIVO Nº 23034.028908/2022-18

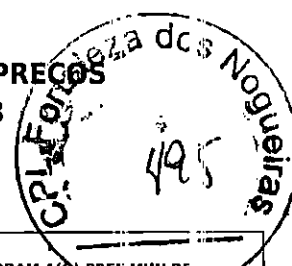

CONTRATO N.º 351/2025 / 2025

CONTRATO QUE ENTRE SI CELEBRAM A(O) PREF. MUN DE FORTALEZA DOS NOGUEIRAS E A(O) IVG BRASIL LTDA, PARA OS FINS QUE SE ESPECIFICA.

A PREF MUN DE FORTALEZA DOS NOGUEIRAS, com sede no(a) Rua Ovidia Nogueira, 22, Centro, na cidade de FORTALEZA DOS NOGUEIRAS/MA, inscrito(a) no CNPJ sob o nº 06.080.394/0001-11, neste ato representado(a) pelo(a) FERNANDA LIMA NOGUEIRA DOS SANTOS, nomeado(a) por ATA E TERMO DE POSSE, publicada em DIARIO OFICIAL de 01 de janeiro de 2025, CPF nº 054.XXX.XXX-80, doravante denominado CONTRATANTE, e o(a) IVG BRASIL LTDA, inscrito(a) no CNPJ/MF sob o nº 36.519.422/0001-15, sediado(a) na RODOVIA MG-238, KM 73.5 - BLOCO II, SALA ON-HIGHWAY, DISTRITO INDUSTRIAL NORT, SETE LAGOAS/MG, e sua filial, inscrita no CNPJ n.º 36.519.422/0006-20, localizada na Avenida Jerome Case, nº. 1801, Edifício IVG, Sala IVG, Portaria 3, bairro Éden, CEP: 18.087-220, na cidade de Sorocaba/SP, doravante designado CONTRATADO, neste ato representado(a) por seu/sua DIRETOR(A), Srª/Srº. DEBORA ROCHA COSTA, conforme atos constitutivos da empresa OU procuração apresentada nos autos, tendo em vista o que consta no Processo nº 23034.028908/2022-18 e em observância às disposições da Lei nº 14.133, de 1º de abril de 2021, e demais legislações aplicáveis, resolvem celebrar o presente Termo de Contrato, decorrente do Pregão Eletrônico n. 06/2023, mediante as cláusulas e condições a seguir enunciadas.

1. CLÁUSULA PRIMEIRA - DO OBJETO

1.1 O objeto do presente instrumento é a aquisição de Ônibus Rural Escolar, dos tipos ORE ZERO 4X4, ORE 1 4X4, ORE 1, ORE 2, ORE 3, e Ônibus Urbano Escolar, dos tipos ONUREA Piso Alto e ONUREA Piso Baixo, pelos Estados, Distrito Federal e Municípios, para o transporte escolar diário de estudantes das redes públicas de ensino, nas condições estabelecidas no Termo de Referência.

1.2. Objeto da Contratação:

ITEM	DESCRIÇÃO	Nº CATMAT	QUANT.	VALOR UNITÁRIO EM R\$	VALOR TOTAL EM R\$
3	Ônibus Rural Escolar (ORE 3) - Transmissão Mecânica	610416	1	497.152,49	497.152,49

1.3. Vinculam esta contratação, independentemente de transcrição:

1.3.1. O Termo de Referência;

1.3.2. O Edital da Licitação;

1.3.3. A Proposta do contratado;

1.3.4. Eventuais anexos dos documentos supracitados.

CLÁUSULA SEGUNDA - VIGÊNCIA E PRORROGAÇÃO

2.1. O prazo de vigência da contratação é de 320 dias contados do(a) da assinatura do contrato, na forma do artigo 105 da Lei nº 14.133, de 2021.

2.1.1. O prazo de vigência será automaticamente prorrogado, independentemente de termo aditivo, quando o objeto não for concluído no período firmado acima, ressalvadas as providências cabíveis no caso de culpa do contratado, previstas neste instrumento.

2.2. O contratado não tem direito subjetivo à prorrogação contratual.

2.3. O contrato não poderá ser prorrogado quando o contratado tiver sido penalizado nas sanções de declaração de inidoneidade ou impedimento de licitar e contratar com poder público, observadas as abrangências de aplicação.

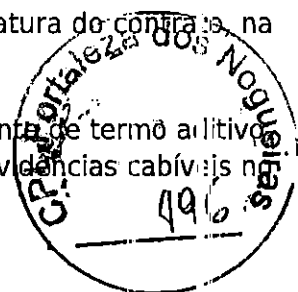

CLÁUSULA TERCEIRA - MODELOS DE EXECUÇÃO E GESTÃO CONTRATUAIS (art. 92, IV, VII e XVIII)

3.1. O regime de execução contratual, os modelos de gestão e de execução, assim como os prazos e condições de conclusão, entrega, observação e recebimento do objeto constam no Termo de Referência, anexo a este Contrato.

CLÁUSULA QUARTA - SUBCONTRATAÇÃO

4.1. Não será admitida a subcontratação do objeto contratual.

CLÁUSULA QUINTA - PREÇO (art. 92, V)

5.1. O valor total da contratação é de R\$ 497.152,49 (quatrocentos e noventa e sete mil, cento e cinquenta e dois reais e quarenta e nove centavos).

5.2. No valor acima estão incluídas todas as despesas ordinárias diretas e indiretas decorrentes da execução do objeto, inclusive tributos e/ou impostos, encargos sociais, trabalhistas, previdenciários, fiscais e comerciais incidentes, taxa de administração, frete, seguro e outros necessários ao cumprimento integral do objeto da contratação.

5.2.1. Os preços deverão considerar as isenções do PIS/COFINS, nos termos da Lei nº 11.529, de 22 de outubro de 2010, e do ICMS nos termos do Convênio ICMS nº 53/2007 e renovações, exceto para o ORE ZERO (4X4), e observando-se atentamente as especificações e demais condições de realização do objeto.

CLÁUSULA SEXTA - PAGAMENTO (art. 92, V e VI)

6.1. O prazo para pagamento ao contratado e demais condições a ele referentes encontram-se definidos no Termo de Referência, anexo a este Contrato.

CLÁUSULA SÉTIMA - REAJUSTE (art. 92, V)

7.1. Os preços inicialmente contratados são fixos e irrevogáveis no prazo de um ano contado da data do orçamento estimado, em 15/08/2025.

7.2. Após o interregno de um ano, e independentemente de pedido do contratado, os preços iniciais serão reajustados, mediante a aplicação, pelo contratante, do índice IPP, exclusivamente para as obrigações iniciadas e concluídas após a ocorrência da anualidade.

7.3. Nos reajustes subsequentes ao primeiro, o interregno mínimo de um ano será contado a partir dos efeitos financeiros do último reajuste.

7.4. No caso de atraso ou não divulgação do(s) índice (s) de reajustamento, o contratante pagará ao contratado a importância calculada pela última variação conhecida, liquidando a diferença correspondente tão logo seja(m) divulgado(s) o(s) índice(s) definitivo(s).

7.5. Nas aferições finais, o(s) índice(s) utilizado(s) para reajuste será(ão), obrigatoriamente, o(s) definitivo(s).

7.6. Caso o(s) índice(s) estabelecido(s) para reajustamento venha(m) a ser extinto(s) ou de qualquer forma não possa(m) mais ser utilizado(s), será(ão) adotado(s), em substituição, o(s) que vier(em) a ser determinado(s) pela legislação então em vigor.

7.7. Na ausência de previsão legal quanto ao índice substituto, as partes elegerão novo índice oficial, para reajustamento do preço do valor remanescente, por meio de termo aditivo.

7.8. O reajuste será realizado por apostilamento.

CLÁUSULA OITAVA - OBRIGAÇÕES DO CONTRATANTE (art. 92, X, XI e XIV)

8.1. São obrigações do Contratante:

8.1.1. Exigir o cumprimento de todas as obrigações assumidas pelo Contratado, de acordo com o contrato e seus anexos;

8.1.2. Receber o objeto no prazo e condições estabelecidas no Edital e seus anexos;

8.1.3. Notificar o Contratado, por escrito, sobre vícios, defeitos ou incorreções verificadas no objeto fornecido, para que seja por ele substituído, reparado ou corrigido, no total ou em parte, às suas expensas;

8.1.4. Acompanhar e fiscalizar a execução do contrato e o cumprimento das obrigações pelo Contratado;

8.1.5. Efetuar o pagamento ao Contratado do valor correspondente ao fornecimento do objeto, no prazo, forma e condições estabelecidos no presente Contrato e no Edital e seus anexos. Termo de Referência.

8.1.6. Aplicar ao Contratado as sanções previstas na lei e neste Contrato;

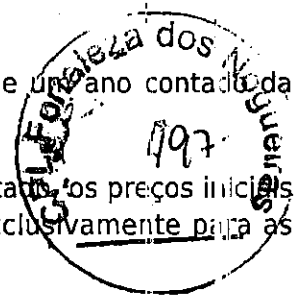

8.1.7. Cientificar o órgão de representação judicial da Advocacia-Geral da União para adoção das medidas cabíveis quando do descumprimento de obrigações pelo Contratado;

8.1.8. Explicitamente emitir decisão sobre todas as solicitações e reclamações relacionadas à execução do presente Contrato, ressalvados os requerimentos manifestamente impertinentes, meramente protelatórios ou de nenhum interesse para a boa execução do ajuste.

8.1.9. A Administração terá o prazo de até 30 dias, a contar da data do protocolo do requerimento para decidir, admitida a prorrogação motivada, por igual período.

8.1.10. Responder eventuais pedidos de reestabelecimento do equilíbrio econômico-financeiro feitos pelo contratado no prazo máximo de 30 dias.

8.1.11. Notificar os emitentes das garantias quanto ao início de processo administrativo para apuração de descumprimento de cláusulas contratuais.

8.1.12. A Administração não responderá por quaisquer compromissos assumidos pelo Contratado com terceiros, ainda que vinculados à execução do contrato, bem como por qualquer dano causado a terceiros em decorrência de ato do Contratado, de seus empregados, prepostos ou subordinados.

CLÁUSULA NONA - OBRIGAÇÕES DO CONTRATADO (art. 92, XIV, XVI e XVII)

9.1. O Contratado deve cumprir todas as obrigações constantes deste Contrato e em seus anexos, assumindo como exclusivamente seus os riscos e as despesas decorrentes da boa e perfeita execução do objeto, observando, ainda, as obrigações a seguir dispostas:

9.1.1. Entregar o objeto acompanhado do manual do usuário, com uma versão em português, e da relação da rede de assistência técnica autorizada;

9.1.2. Responsabilizar-se pelos vícios e danos decorrentes do objeto, de acordo com o Código de Defesa do Consumidor (Lei nº 8.078, de 1990);

9.1.3. Comunicar ao contratante, no prazo máximo de 24 (vinte e quatro) horas que antecede a data da entrega, os motivos que impossibilitem o cumprimento do prazo previsto, com a devida comprovação;

9.1.4. Atender às determinações regulares emitidas pelo fiscal ou gestor do contrato ou autoridade superior (art. 137, II, da Lei n.º 14.133, de 2021) e prestar todo esclarecimento ou informação por eles solicitados;

9.1.5. Reparar, corrigir, remover, reconstruir ou substituir, às suas expensas, no total ou em parte, no prazo fixado pelo fiscal do contrato, os bens nos quais se verificarem vícios, defeitos ou incorreções resultantes da execução ou dos materiais empregados;

9.1.6. Responsabilizar-se pelos vícios e danos decorrentes da execução do objeto, bem como por todo e qualquer dano causado à Administração ou terceiros, não reduzindo essa responsabilidade a fiscalização ou o acompanhamento da execução contratual pelo contratante, que ficará autorizado a descontar dos pagamentos devidos ou da garantia, caso exigida, o valor correspondente aos danos sofridos;

9.1.7. Quando não for possível a verificação da regularidade no Sistema de Cadastro de

Fornecedores - SICAF, o contratado deverá entregar ao setor responsável pela fiscalização do contrato, junto com a Nota Fiscal para fins de pagamento, os seguintes documentos: 1) prova de regularidade relativa à Seguridade Social; 2) certidão conjunta relativa aos tributos federais e à Dívida Ativa da União; 3) certidões que comprovem a regularidade perante a Fazenda Estadual ou Distrital do domicílio ou sede do contratado; 4) Certidão de Regularidade do FGTS - CRS; e 5) Certidão Negativa de Débitos Trabalhistas - CNDT;

9.1.8. Responsabilizar-se pelo cumprimento de todas as obrigações trabalhistas, Previdenciárias, fiscais, comerciais e as demais previstas em legislação específica, cuja inadimplência não transfere a responsabilidade ao contratante e não poderá onerar o objeto do contrato;

9.1.9. Comunicar ao Fiscal do contrato, no prazo de 24 (vinte e quatro) horas, qualquer ocorrência anormal ou acidente que se verifique no local da execução do objeto contratual.

9.1.10. Paralisar, por determinação do contratante, qualquer atividade que não esteja sendo executada de acordo com a boa técnica ou que ponha em risco a segurança de pessoas ou bens de terceiros.

9.1.11. Manter durante toda a vigência do contrato, em compatibilidade com as obrigações assumidas, todas as condições exigidas para habilitação na licitação;

9.1.12. Cumprir, durante todo o período de execução do contrato, a reserva de cargos prevista em lei para pessoa com deficiência, para reabilitado da Previdência Social ou para aprendiz, bem como as reservas de cargos previstas na legislação (art. 116, da Lei n.º 14.133, de 2021);

9.1.13. Comprovar a reserva de cargos a que se refere a cláusula acima, no prazo fixado pelo fiscal do contrato, com a indicação dos empregados que preencheram as referidas vagas (art. 116, parágrafo único, da Lei n.º 14.133, de 2021);

9.1.14. Guardar sigilo sobre todas as informações obtidas em decorrência do cumprimento do contrato;

9.1.15. Arcar com o ônus decorrente de eventual equívoco no dimensionamento dos quantitativos de sua proposta, inclusive quanto aos custos variáveis decorrentes de fatores futuros e incertos, devendo complementá-los, caso o previsto inicialmente em sua proposta não seja satisfatório para o atendimento do objeto da contratação, exceto quando ocorrer algum dos eventos arrolados no art. 124, II, d, da Lei nº 14.133, de 2021.

9.1.16. Cumprir, além dos postulados legais vigentes de âmbito federal, estadual ou municipal, as normas de segurança do contratante;

9.1.17. Não permitir a utilização de qualquer trabalho do menor de dezesseis anos, exceto na condição de aprendiz para os maiores de quatorze anos, nem permitir a utilização do trabalho do menor de dezoito anos em trabalho noturno, perigoso ou insalubre;

9.1.18. Assinar a Ata de Registro de Preços, bem como o instrumento contratual dela decorrente;

9.1.19. Tomar todas as providências necessárias para o fiel cumprimento das disposições contidas no Edital e seus anexos, inclusive no que se refere ao cumprimento das regras do controle de qualidade e quanto ao compromisso de fornecimento dos quantitativos registrados, atendendo às solicitações de compras dos órgãos participantes de compra nacional e demais órgãos participantes;

9.1.20. Não efetuar, sob nenhum pretexto, a transferência de responsabilidade para outros, sejam

fabricantes, técnicos ou quaisquer outros;

9.1.21. Informar ao Órgão Gerenciador ou à CONTRATANTE, conforme o caso, a ocorrência de fatos que possam interferir, direta ou indiretamente, na regularidade do fornecimento;

9.1.22. Executar todos os serviços com mão-de-obra qualificada, devendo a CONTRATADA cumprir com todas as normas técnicas da ABNT, relativas aos processos de fabricação dos objetos do presente Termo, no que couber;

9.1.23. Assinar e cumprir, na forma disposta na Ata de Registro de Preços, conforme minuta anexa ao Edital, o Termo de Ciência e Responsabilidade quanto à obrigação de utilizar o Sistema de Gerenciamento de Atas de Registros de Preço - SIGARPWEB para a execução das ações que lhe competem, no âmbito das contratações decorrentes da utilização e/ou da adesão às atas de registro de preços, bem como quanto ao cumprimento das regras estabelecidas para o processo de controle de qualidade dos itens produzidos e entregues em atendimento aos contratos firmados;

9.1.24. Encaminhar laudos e prestar as informações requisitadas pelo Órgão Gerenciador no prazo estabelecido, inclusive quanto ao planejamento da produção e ao atendimento aos contratos decorrentes da utilização da Ata de Registro de Preços.

CLÁUSULA DÉCIMA- GARANTIA DE EXECUÇÃO (art. 92, XII)

10.1. A contratação conta com garantia de execução, nos moldes do art. 96 da Lei nº 14.133, de 2021, em valor correspondente a 5% (cinco por cento) do valor total do contrato.

10.2. O contratado apresentará, no prazo máximo de 10 (dez) dias úteis, após a assinatura do contrato, prorrogáveis por igual período, a critério do contratante, comprovante de prestação de garantia, podendo optar por caução em dinheiro ou títulos da dívida pública ou, ainda, pela fiança bancária, em valor correspondente a 5% (cinco por cento) do valor do contrato

10.3. Caso utilizada a modalidade de seguro-garantia, a apólice deverá ter validade durante a vigência do contrato, permanecendo em vigor mesmo que o contratado não pague o prêmio nas datas convencionadas.

10.4. A apólice do seguro garantia deverá acompanhar as modificações referentes à vigência do contrato principal mediante a emissão do respectivo endosso pela seguradora.

10.5. Será permitida a substituição da apólice de seguro-garantia na data de renovação ou de aniversário, desde que mantidas as condições e coberturas da apólice vigente e nenhum período fique descoberto, ressalvado o disposto no item 10.6 deste contrato.

10.6. Na hipótese de suspensão do contrato por ordem ou inadimplemento da Administração, o contratado ficará desobrigado de renovar a garantia ou de endossar a apólice de seguro até a ordem de reinício da execução ou o adimplemento pela Administração.

10.7. A garantia assegurará, qualquer que seja a modalidade escolhida, o pagamento de:

10.7.1. prejuízos advindos do não cumprimento do objeto do contrato e do não adimplemento das demais obrigações nele previstas;

10.7.2. multas moratórias e punitivas aplicadas pela Administração à contratada; e

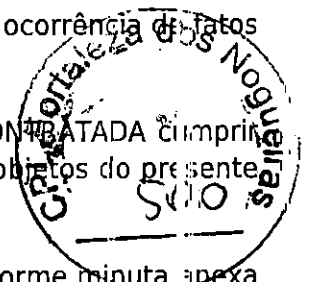

10.7.3. obrigações trabalhistas e previdenciárias de qualquer natureza e para com o FGTS, não adimplidas pelo contratado, quando couber.

10.8. A modalidade seguro-garantia somente será aceita se contemplar todos os eventos indicados no item 10.7, observada a legislação que rege a matéria.

10.9. A garantia em dinheiro deverá ser efetuada em favor do contratante, em conta específica na Caixa Econômica Federal, com correção monetária.

10.10. Caso a opção seja por utilizar títulos da dívida pública, estes devem ter sido emitidos sob a forma escritural, mediante registro em sistema centralizado de liquidação e de custódia autorizado pelo Banco Central do Brasil, e avaliados pelos seus valores econômicos, conforme definido pelo Ministério da Economia.

10.11. No caso de garantia na modalidade de fiança bancária, deverá ser emitida por banco ou instituição financeira devidamente autorizada a operar no País pelo Banco Central do Brasil, e deverá constar expressa renúncia do fiador aos benefícios do artigo 827 do Código Civil.

10.12. No caso de alteração do valor do contrato, ou prorrogação de sua vigência, a garantia deverá ser ajustada ou renovada, seguindo os mesmos parâmetros utilizados quando da contratação.

10.13. Se o valor da garantia for utilizado total ou parcialmente em pagamento de qualquer obrigação, o Contratado obriga-se a fazer a respectiva reposição no prazo máximo de 10 (dez) dias úteis, contados da data em que for notificada.

10.14. O Contratante executará a garantia na forma prevista na legislação que rege a matéria.

10.14.1. O emitente da garantia ofertada pelo contratado deverá ser notificado pelo contratante quanto ao início de processo administrativo para apuração de descumprimento de cláusulas contratuais (art. 137, § 4º, da Lei n.º 14.133, de 2021).

10.14.2. Caso se trate da modalidade seguro-garantia, ocorrido o sinistro durante a vigência da apólice, sua caracterização e comunicação poderão ocorrer fora desta vigência, não caracterizando fato que justifique a negativa do sinistro, desde que respeitados os prazos prescricionais aplicados ao contrato de seguro, nos termos do art. 20 da Circular Susep n.º 662, de 11 de abril de 2022.

10.15. Extinguir-se-á a garantia com a restituição da apólice, carta fiança ou autorização para a liberação de importâncias depositadas em dinheiro a título de garantia, acompanhada de declaração do contratante, mediante termo circunstanciado, de que o contratado cumpriu todas as cláusulas do contrato;

10.16. A garantia somente será liberada ou restituída após a fiel execução do contrato ou após a sua extinção por culpa exclusiva da Administração e, quando em dinheiro, será atualizada monetariamente.

10.17. O garantidor não é parte para figurar em processo administrativo instaurado pelo contratante com o objetivo de apurar prejuízos e/ou aplicar sanções à contratada.

10.17.1. O contratado autoriza o contratante a reter, a qualquer tempo, a garantia, na forma prevista neste Contrato.

10.17.2. Além da garantia de que tratam os arts. 96 e seguintes da Lei n.º 14.133/21, a presente contratação possui previsão de garantia contratual do bem a ser fornecido, incluindo manutenção e

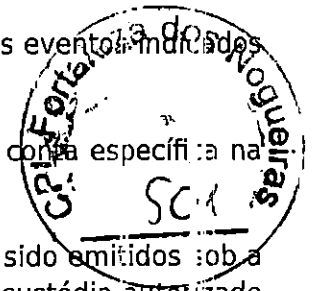

assistência técnica, conforme condições estabelecidas no Termo de Referência.

10.17.3. A garantia de execução é independente de eventual garantia do produto prevista especificamente no Edital e seus anexos.

CLÁUSULA DÉCIMA PRIMEIRA - INFRAÇÕES E SANÇÕES ADMINISTRATIVAS (art. 9º, XIV)

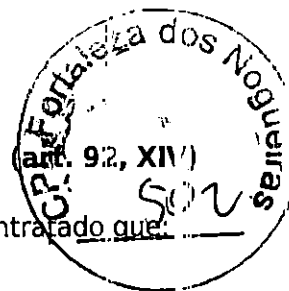

11.1. Comete infração administrativa, nos termos da Lei nº 14.133, de 2021, o contratado que:

- a) der causa à inexecução parcial do contrato;
- b) der causa à inexecução parcial do contrato que cause grave dano à Administração ou ao funcionamento dos serviços públicos ou ao interesse coletivo;
- c) der causa à inexecução total do contrato;
- d) ensejar o retardamento da execução ou da entrega do objeto da contratação sem motivo justificado;
- e) apresentar documentação falsa ou prestar declaração falsa durante a execução do contrato;
- f) praticar ato fraudulento na execução do contrato;
- g) comportar-se de modo inidôneo ou cometer fraude de qualquer natureza;
- h) praticar ato lesivo previsto no art. 5º da Lei nº 12.846, de 1º de agosto de 2013.

11.2. Serão aplicadas ao contratado que incorrer nas infrações acima descritas as seguintes sanções:

- i. **Advertência**, quando o contratado der causa à inexecução parcial do contrato, sempre que não se justificar a imposição de penalidade mais grave (art. 156, §2º, da Lei nº 14.133, de 2021);
- ii. **Impedimento de licitar e contratar**, quando praticadas as condutas descritas nas alíneas "b", "c" e "d" do subitem acima deste Contrato, sempre que não se justificar a imposição de penalidade mais grave (art. 156, § 4º, da Lei nº 14.133, de 2021);
- iii. **Declaração de inidoneidade** para licitar e contratar, quando praticadas as condutas descritas nas alíneas "e", "f", "g" e "h" do subitem acima deste Contrato, bem como nas alíneas "b", "c" e "d", que justifiquem a imposição de penalidade mais grave (art. 156, §5º, da Lei nº 14.133, de 2021).

iv. Multa:

- a) multa moratória de 0,03% (três centésimos por cento) por dia sobre o valor dos bens entregues com atraso. Decorridos 30 (trinta) dias de atraso, a CONTRATANTE poderá decidir pela continuidade da aplicação da multa ou pela rescisão contratual, em razão da inexecução do objeto.
- b) multa moratória de 0,07% (sete centésimos por cento) do valor do Contrato por dia de atraso, observado o máximo de 2% (dois por cento), no caso de inobservância do prazo fixado para apresentação da garantia contratual a que se refere a Cláusula Nona deste Contrato, se for o caso.
- c) multa moratória de 0,3% (três décimos por cento) por dia sobre o valor dos Ônibus que estiverem em desacordo com as condições de garantia do produto, limitada a 10% (dez por cento) do valor

desses bens.

d) multa compensatória de 5% (cinco por cento) pela não manutenção das condições de habilitação e qualificação exigidas no instrumento convocatório, a qual será calculada sobre o valor total da parcela não adimplida do Contrato.

e) multa compensatória de 10% (dez por cento) aplicada de forma proporcional à obrigação inadimplida, em caso de rescisão por inexecução parcial do objeto.

f) multa compensatória de 20% (vinte por cento) sobre o valor total do Contrato, no caso de rescisão por inexecução total do objeto.

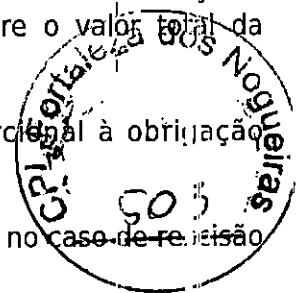

v. Sanção de impedimento de licitar e contratar com o ente federado do órgão/entidade CONTRATANTE e descredenciamento do respectivo sistema local de cadastramento de fornecedores a que se refere o § 4º do art. 155 da Lei n.º 14.133/2021, pelo prazo de até 3 (três) anos;

vi. Declaração de inidoneidade para licitar ou contratar com a Administração Pública, enquanto perdurarem os motivos determinantes da punição ou até que seja promovida a reabilitação perante a própria autoridade que aplicou a penalidade, que será concedida sempre que a Contratada ressarcir a Contratante pelos prejuízos causados;

11.3. A aplicação das sanções previstas neste Contrato não exclui, em hipótese alguma, a obrigação de reparação integral do dano causado ao Contratante (art. 156, §9º, da Lei nº 14.133, de 2021).

11.3.1. Todas as sanções previstas neste Contrato poderão ser aplicadas cumulativamente com a multa (art. 156, §7º, da Lei nº 14.133, de 2021).

11.3.2. Antes da aplicação da multa será facultada a defesa do interessado no prazo de 15 (quinze) dias úteis, contado da data de sua intimação (art. 157, da Lei nº 14.133, de 2021)

11.3.3. Se a multa aplicada e as indenizações cabíveis forem superiores ao valor do pagamento eventualmente devido pelo Contratante ao Contratado, além da perda desse valor, a diferença será descontada da garantia prestada ou será cobrada judicialmente (art. 156, §8º, da Lei nº 14.133, de 2021).

11.3.4. Previamente ao encaminhamento à cobrança judicial, a multa poderá ser recolhida administrativamente no prazo máximo de 15 (quinze) dias, a contar da data do recebimento da comunicação enviada pela autoridade competente.

11.4. A aplicação das sanções realizar-se-á em processo administrativo que assegure o contraditório e a ampla defesa ao Contratado, observando-se o procedimento previsto no caput e parágrafos do art. 158 da Lei nº 14.133, de 2021, para as penalidades de impedimento de licitar e contratar e de declaração de inidoneidade para licitar ou contratar.

11.5. Na aplicação das sanções serão considerados (art. 156, §1º, da Lei nº 14.133, de 2021):

- a)** a natureza e a gravidade da infração cometida;
- b)** as peculiaridades do caso concreto;
- c)** as circunstâncias agravantes ou atenuantes;
- d)** os danos que dela provierem para o Contratante;

e) a implantação ou o aperfeiçoamento de programa de integridade, conforme normas e orientações dos órgãos de controle.

11.6. Os atos previstos como infrações administrativas na Lei nº 14.133, de 2021, ou em outras leis de licitações e contratos da Administração Pública que também sejam tipificados como atos lesivos na Lei nº 12.846, de 2013, serão apurados e julgados conjuntamente, nos mesmos autos, observados o rito procedimental e autoridade competente definidos na referida Lei (art. 159).

11.7. A personalidade jurídica do Contratado poderá ser desconsiderada sempre que utilizada com abuso do direito para facilitar, encobrir ou dissimular a prática dos atos ilícitos previstos neste Contrato ou para provocar confusão patrimonial, e, nesse caso, todos os efeitos das sanções aplicadas à pessoa jurídica serão estendidos aos seus administradores e sócios com poderes de administração, à pessoa jurídica sucessora ou à empresa do mesmo ramo com relação de coligação ou controle, de fato ou de direito, com o Contratado, observados, em todos os casos, o contraditório, a ampla defesa e a obrigatoriedade de análise jurídica prévia (art. 160, da Lei nº 14.133, de 2021).

11.8. O Contratante deverá, no prazo máximo de 15 (quinze) dias úteis, contado da data de aplicação da sanção, informar e manter atualizados os dados relativos às sanções por ela aplicadas, para fins de publicidade no Cadastro Nacional de Empresas Inidôneas e Suspensas (Ceis) e no Cadastro Nacional de Empresas Punidas (Cnep), instituídos no âmbito do Poder Executivo Federal. (Art. 161, da Lei nº 14.133, de 2021).

11.9. As sanções de impedimento de licitar e contratar e declaração de inidoneidade para licitar ou contratar são passíveis de reabilitação na forma do art. 163 da Lei nº 14.133/21.

11.10. Os débitos do contratado para com a Administração contratante, resultantes de multa administrativa e/ou indenizações, não inscritos em dívida ativa, poderão ser compensados, total ou parcialmente, com os créditos devidos pelo referido órgão decorrentes deste mesmo contrato ou de outros contratos administrativos que o contratado possua com o mesmo órgão ora contratante, na forma da Instrução Normativa SEGES/ME nº 26, de 13 de abril de 2022.

CLÁUSULA DÉCIMA SEGUNDA- DA EXTINÇÃO CONTRATUAL (art. 92, XIX)

12.1. O contrato será extinto quando cumpridas as obrigações de ambas as partes, ainda que isso ocorra antes do prazo estipulado para tanto.

12.2. Se as obrigações não forem cumpridas no prazo estipulado, a vigência ficará prorrogada até a conclusão do objeto, caso em que deverá a Administração providenciar a readequação do cronograma fixado para o contrato.

12.2.1. Quando a não conclusão do contrato referida no item anterior decorrer de culpa do contratado:

a) ficará ele constituído em mora, sendo-lhe aplicáveis as respectivas sanções administrativas; e

b) poderá a Administração optar pela extinção do contrato e, nesse caso, adotará as medidas admitidas em lei para a continuidade da execução contratual.

12.3. O contrato poderá ser extinto antes de cumpridas as obrigações nele estipuladas, ou antes do prazo nele fixado, por algum dos motivos previstos no artigo 137 da Lei nº 14.133/21, bem como amigavelmente, assegurados o contraditório e a ampla defesa.

12.3.1. Nesta hipótese, aplicam-se também os artigos 138 e 139 da mesma Lei.

12.3.2. A alteração social ou a modificação da finalidade ou da estrutura da empresa não ensejará a extinção se não restringir sua capacidade de concluir o contrato.

12.3.2.1. Se a operação implicar mudança da pessoa jurídica contratada, deverá ser formalizado termo aditivo para alteração subjetiva.

12.4. O termo de extinção, sempre que possível, será precedido:

12.4.1. Balanço dos eventos contratuais já cumpridos ou parcialmente cumpridos;

12.4.2. Relação dos pagamentos já efetuados e ainda devidos;

12.4.3. Indenizações e multas.

12.5. A extinção do contrato não configura óbice para o reconhecimento do desequilíbrio econômico-financeiro, hipótese em que será concedida indenização por meio de termo indenizatório (art. 131, caput, da Lei n.º 14.133, de 2021).

12.6. O contrato poderá ser extinto caso se constate que o contratado mantém vínculo de natureza técnica, comercial, econômica, financeira, trabalhista ou civil com dirigente do órgão ou entidade contratante ou com agente público que tenha desempenhado função na licitação ou atue na fiscalização ou na gestão do contrato, ou que deles seja cônjuge, companheiro ou parente em linha reta, colateral ou por afinidade, até o terceiro grau (art. 14, inciso IV, da Lei n.º 14.133, de 2021).

CLÁUSULA DÉCIMA TERCEIRA - DOTAÇÃO ORÇAMENTÁRIA (art. 92, VIII)

13.1. As despesas decorrentes da presente contratação correrão à conta de recursos específicos consignados no Orçamento deste exercício, na dotação abaixo discriminada, no que couber:

PROGRAMA DE TRABALHO	FONTE DE RECURSOS	ELEMENTO DE DESPESA	NÚMERO DE EMPENHO	DATA DE EMPENHO	VALOR (R\$)
4.4.90.52.00.00	1541/FUNDEB	Equipamentos e Material Permanente	2025.8227001	15/08/2025	497.152,49

CLÁUSULA DÉCIMA QUARTA - DOS CASOS OMISSOS (art. 92, III)

14.1. Os casos omissos serão decididos pelo contratante, segundo as disposições contidas na Lei nº 14.133, de 2021, e demais normas federais aplicáveis e, subsidiariamente, segundo as disposições contidas na Lei nº 8.078, de 1990 - Código de Defesa do Consumidor - e normas e princípios gerais dos contratos.

CLÁUSULA DÉCIMA QUINTA - ALTERAÇÕES

15.1. Eventuais alterações contratuais reger-se-ão pela disciplina dos arts. 124 e seguintes da Lei nº

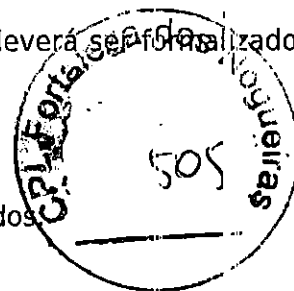

14.133, de 2021.

15.2. O contratado é obrigado a aceitar, nas mesmas condições contratuais, os acréscimos ou supressões que se fizerem necessários, até o limite de 25% (vinte e cinco por cento) do valor inicial atualizado do contrato.

15.3. As alterações contratuais deverão ser promovidas mediante celebração de termo aditivo submetido à prévia aprovação da consultoria jurídica do contratante, salvo nos casos de justificada necessidade de antecipação de seus efeitos, hipótese em que a formalização do aditivo deverá ocorrer no prazo máximo de 1 (um) mês (art. 132 da Lei nº 14.133, de 2021).

15.4. Registros que não caracterizam alteração do contrato podem ser realizados por simples apostila, dispensada a celebração de termo aditivo, na forma do art. 136 da Lei nº 14.133, de 2021.

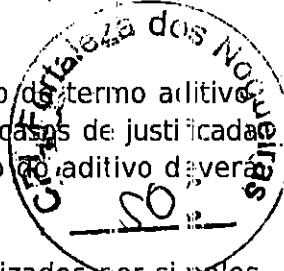

CLÁUSULA DÉCIMA SEXTA - PUBLICAÇÃO

16.1. Incumbirá ao contratante divulgar o presente instrumento no Portal Nacional de Contratações Públicas (PNCP), na forma prevista no art. 94 da Lei 14.133, de 2021, bem como no respectivo sítio oficial na Internet, em atenção ao art. 91, caput, da Lei n.º 14.133, de 2021, e ao art. 8º, §2º, da Lei n. 12.527, de 2011, c/c art. 7º, §3º, inciso V, do Decreto n. 7.724, de 2012.

CLÁUSULA DÉCIMA SÉTIMA- FORO (art. 92, §1º)

17.1. Fica eleito o Foro da Justiça Federal e Seção Judiciária em que se situa a CONTRATANTE para dirimir os litígios que decorrerem da execução deste Termo de Contrato que não puderem ser compostos pela conciliação, conforme art. 92, §1º, da Lei nº 14.133/21.

FORTALEZA DOS NOGUEIRAS/MA, 14 de AGOSTO de 2025.

FERNANDA LIMA NOGUEIRA DOS SANTOS:05458452380
Assinado de forma digital por FERNANDA LIMA NOGUEIRA DOS SANTOS:05458452380
Dados: 2025.08.15 14:13:23 -03'00'

FERNANDA LIMA NOGUEIRA DOS SANTOS
P/ Contratante

DEBORA ROCHA

COSTA:04945876606

DEBORA ROCHA COSTA
P/ Contratada

Assinado de forma digital por DEBORA ROCHA COSTA:04945876606
Dados: 2025.08.19 08:19:58 -03'00'



ESTADO DO MARANHÃO
MUNICÍPIO DE FORTALEZA DOS NOGUEIRAS
FUNDEB - FORTALEZA DOS NOGUEIRAS
CNPJ: 06.080.394/0001-11

Nota de Empenho

Tipo: 01 - EMPENHO A PAGAR		Nº Processo: 348/2025		Exercício: 2025		Nº Empenho: 2025.01227001																
Unidade Orçamentária ou Unidade Administrativa Emitente: 10-FUNDEB																						
Função: 12	Subfunção: 361	Programa: 0407	Tipo - Seq.: 1-023	Ação: AQUISIÇÃO DE VEÍCULOS PARA TRANSPORTE ESCOLAR																		
Subação: 042	Descrição: AQUISIÇÃO DE VEÍCULOS E/OU MAQUINÁRIOS																					
Natureza da Despesa: 4.4.90.52.00.00 - Equipamentos e Material Permanente							Ane a 8 RREC 1022/11.1/11.2/ 1.3711.1/11.1 33x															
Subelementos (STN/TCs/Conta Contábil): 48 - Veículos Diversos																						
Credor: IVG BRASIL LTDA																						
CNPJ/CPF: 36.519.422/0001-15		RG:		E-mail:		Importância: 497.152,49																
Endereço: ROD MG-238, S/N			Bairro: DISTRITO INDUSTRIAL			Telefone: (31) 4042-0713																
Cidade: SETE LAGOAS			Cep: 35703-138	UF: MG	Tipo do Empenho: 1 -Ordinário																	
DESCRIÇÃO: EMPENHO EMITIDO PARA OCORRER À DESPESA COM CONTRATAÇÃO DE EMPRESA ESPECIALIZADA PARA FORNECIMENTO DE 01(UM) ÔNIBUS RURAL ESCOLAR DO TIPO ORE 3, TRANSMISSÃO MECÂNICA, MARCA IVECO/ON-HIGHWAY, PARA O TRANSPORTE ESCOLAR DIÁRIO DE ESTUDANTES DA REDE PÚBLICA DE ENSINO, CONFORME ATA DE REGISTRO DE PREÇO Nº 8/2023, PROCESSO Nº 23034.038983/2023-60 - FNDE																						
Domicílio Bancário (Principal)		Tipo: Banco		Agência		Conta																
						Variação																
Modalidade Licitação: Outros/Não se Aplica			Nº Proc. Licitação: 0 /	Nº Contrato/Aditivo:		Vigência (Início):																
			Vigência (F. final):																			
Nº Documentos:			Fonte Recurso do Orçamento: 1-Orçamento Geral		Nº Convênio:		Vigência (Início):															
							Vigência (F. final):															
Fonte:				Responsável pela contabilidade:																		
<table border="1"> <thead> <tr> <th>Grupo/Fonte</th> <th>Descrição</th> <th>Valor</th> </tr> </thead> <tbody> <tr> <td>1541</td> <td>Transferências do FUNDEB - Complementação da União - VAAF</td> <td></td> </tr> <tr> <td>0000</td> <td>Sem Marcador</td> <td></td> </tr> <tr> <td colspan="2"></td> <td>497.152,49</td> </tr> <tr> <td colspan="2">Total:</td> <td>497.152,49</td> </tr> </tbody> </table>				Grupo/Fonte	Descrição	Valor	1541	Transferências do FUNDEB - Complementação da União - VAAF		0000	Sem Marcador				497.152,49	Total:		497.152,49	 ENIOCIR DE CAMARGO Contador/CRC-5649 - MA			
Grupo/Fonte	Descrição	Valor																				
1541	Transferências do FUNDEB - Complementação da União - VAAF																					
0000	Sem Marcador																					
		497.152,49																				
Total:		497.152,49																				
				Ordenador da despesa: GISELLE LIMA NOGUEIRA DOS SANTOS *** 343.733-** Sec. Municipal de Educação																		
Cronograma de Desembolso:																						
Jan.	R\$ 0,00	Fev.	R\$ 0,00	Mar.	R\$ 0,00																	
Abr.	R\$ 0,00	Mai.	R\$ 0,00	Jun.	R\$ 0,00																	
Jul.	R\$ 0,00	Ago.	R\$ 497.152,49	Set.	R\$ 0,00																	
Out.	R\$ 0,00	Nov.	R\$ 0,00	Dez.	R\$ 0,00																	

Fernanda Lima Nogueira dos Santos
Prefeita Municipal de Fortaleza dos Nogueiras (MA)

Publicado por: JACIRA COSTA PASSARINHO NETA
Código identificador: e6ed5f3512c60f689aad10505b113aa

DECRETO N.º 269/2025, DE 11 DE SETEMBRO DE 2025.

DECRETO n.º 269/2025, de 11 de setembro de 2025.

A Prefeita Municipal de Fortaleza dos Nogueiras, Estado do Maranhão, no uso de suas atribuições legais e constitucionais,

RESOLVE:

Art. 1.º - **DESIGNAR**, o(a) Servidor(a) Municipal o(a) Sr.(a) **RAIMUNDO MACIEL DE CARVALHO** - SUPERVISOR ESCOLAR - Lotada na Sec Mun de Educação, para FISCAL DO CONTRATO n.º 351/2025 - Aquisição de Ônibus Rural Escolar, dos tipos ORE ZERO 4X4, ORE 1 4X4, ORE 1, ORE 2, ORE 3, e Ônibus Urbano Escolar, dos tipos ONUREA Piso Alto e ONUREA Piso Baixo, pelos Estados, Distrito Federal e Municípios, para o transporte escolar diário de estudantes das redes públicas de ensino, nas condições estabelecidas no Termo de Referência.

Art. 2.º - Esta portaria entra em vigor na data de sua publicação, revogadas as disposições em contrário.

“BLIQUE-SE REGISTRE-SE E CUMPRE-SE.

Fortaleza dos Nogueiras - MA, 11/09/2025

Fernanda Lima Nogueira dos Santos
Prefeita Municipal de Fortaleza dos Nogueiras (MA)

Publicado por: JACIRA COSTA PASSARINHO NETA
Código identificador: dfda85d8fc3d8b9bdb2b664fbd0b1fae

EXTRATO DE CONTRATO RESENHA DO CONTRATO Nº 351/2025, RESULTANTE DA ADESÃO 009/2025

##ATO DE CONTRATO

PREFEITURA MUNICIPAL DE FORTALEZA DOS NOGUEIRAS

EXTRATO DE CONTRATO RESENHA DO CONTRATO Nº 351/2025.

RESULTANTE DA ADESÃO 009/2025, PROCESSO

ADMINISTRATIVO Nº 00.089/2025. PARTES: Município de Fortaleza

dos Nogueiras/MA e a empresa **IVG BRASIL LTDA**, inscrita no CNPJ

n.º **36.519.422/0001-15. DO OBJETO:** Aquisição de Ônibus Rural

colar, dos tipos **ORE ZERO 4X4, ORE 1 4X4, ORE 1, ORE 2, ORE**

3, e Ônibus Urbano Escolar, dos tipos ONUREA Piso Alto e

ONUREA Piso Baixo, pelos Estados, Distrito Federal e

Municípios, para o transporte escolar diário de estudantes das

redes públicas de ensino, nas condições estabelecidas no

Termo de Referência. DATA DA ASSINATURA: 14 de agosto de

2025. PRAZO DE VIGÊNCIA: O presente contrato iniciar-se-á na data

de sua assinatura e vigorará por 320 (trezentos e vinte) dias.

DOTAÇÃO ORÇAMENTÁRIA:

PROGRAMA DE TRABALHO	FONTE DE RECURSOS	ELEMENTO DE DESPESA	NÚMERO DE EMPENHO	DATA DE EMPENHO	VALOR (R\$)
4.4.90.52.00.00	1541/FUNDEB	Equipamentos e Material Permanente	2025.8227001	15/08/2025	497.152,49

VALOR: R\$ 497.152,49 (quatrocentos e noventa e sete mil, cento e cinquenta e dois reais e quarenta e nove centavos)

BASE LEGAL: Este contrato tem como amparo legal a **Adesão 009/2025**, e rege-se pelas disposições expressas na Lei nº 14.133 e suas alterações posteriores e pelos preceitos de direito público. A proposta de preços apresentada passa a integrar este contrato

ASSINATURAS: FERNANDA LIMA NOGUEIRA DOS SANTOS (Contratante) e **DEBORA ROCHA COSTA** (Contratada).

Publicado por: JACIRA COSTA PASSARINHO NETA
Código identificador: 2db04c29997c4ba0c93c6a3accb2f189

EXTRATO DE CONTRATO RESENHA DO CONTRATO Nº 360/2025, RESULTANTE DA DISPENSA DE LICITAÇÃO 023/2025,

##ATO DE CONTRATO

PREFEITURA MUNICIPAL DE FORTALEZA DOS NOGUEIRAS

EXTRATO DE CONTRATO RESENHA DO CONTRATO Nº 360/2025.

RESULTANTE DA DISPENSA DE LICITAÇÃO 023/2025, PROCESSO

ADMINISTRATIVO 00.088/2025. PARTES: Município de Fortaleza dos

Nogueiras/MA, através da Secretaria Municipal de **Administração**

Planejamento e Finanças e a empresa **E B M SERVIÇOS DE**

LUBRIFICAÇÃO, inscrito(a) no CNPJ/MF sob o nº

42.656.624/0001-01. DO OBJETO: Contratação de empresa para

prestação de serviço de borracharia em pneus e câmbio de ar em

veículos leves e pesados para atender às necessidades da

Secretaria Municipal de **Administração, Planejamento e**

Finanças de Fortaleza dos Nogueiras/MA. DATA DA

ASSINATURA: 09 de setembro de 2025. **PRAZO DE VIGÊNCIA:** O

presente contrato iniciar-se-á na data de sua assinatura e vigorará por

12 (doze) meses.

DOTAÇÃO ORÇAMENTÁRIA:

ORGÃO	PREFEITURA DE FORTALEZA DOS NOGUEIRAS
UNIDADE	08 - SEC. MUN. DE INFRAESTRUTURA, URBAN E SANEAMENTO - SEMO
PROJETO /ATIVIDADE	2-009 - MANUTENÇÃO DO DEPARTAMENTO DE TRANSPORTES
NATUREZA DA DESPESA	3.3.90.39.00.00 - Outros Serviços de Terceiros - Pessoa Jurídica

ORGÃO	PREFEITURA DE FORTALEZA DOS NOGUEIRAS
UNIDADE	05 - SECRETARIA MUNICIPAL DE ADMIN., PLANEJ E FINANÇAS - SEMA
PROJETO /ATIVIDADE	2-009 - MANUTENÇÃO DA SEC. DE ADMINISTRAÇÃO PLANEJAMENTO E FINANÇAS-SEMA
NATUREZA DA DESPESA	3.3.90.39.00.00 - Outros Serviços de Terceiros - Pessoa Jurídica

VALOR: R\$ 47.900,00 (Quarenta e sete mil e novecentos reais).

BASE LEGAL: Este contrato tem como amparo legal a licitação na

modalidade **Dispensa de licitação nº 027/2025**, e rege-se pelas

disposições expressas na Lei nº 14.133 e suas alterações posteriores e

pelos preceitos de direito público. A proposta de preços apresentada

passa a integrar este contrato **ASSINATURAS: Rita Coelho da**

Fonseca da Silva (Contratante) e **Edmilson Barros De Miranda**

(Contratada).

Publicado por: JACIRA COSTA PASSARINHO NETA
Código identificador: 708fe3f2a4d17ce14a0718ff508f418b

EXTRATO DE CONTRATO RESENHA DO CONTRATO Nº 361/2025, RESULTANTE DA DISPENSA DE LICITAÇÃO 028/2025,

##ATO DE CONTRATO

PREFEITURA MUNICIPAL DE FORTALEZA DOS NOGUEIRAS

EXTRATO DE CONTRATO RESENHA DO CONTRATO Nº 361/2025.

RESULTANTE DA DISPENSA DE LICITAÇÃO 028/2025, PROCESSO

ADMINISTRATIVO 00.088/2025. PARTES: Município de Fortaleza dos

Nogueiras/MA, através da Secretaria Municipal de **Assistência Social** e

a empresa **E B M SERVIÇOS DE LUBRIFICAÇÃO**, inscrito(a) no

CNPJ/MF sob o nº **42.656.624/0001-01. DO OBJETO:** Contratação

de empresa para prestação de serviço de borracharia em pneus

e cama de ar em veículos leves e pesados para atender às

necessidades da Secretaria Municipal de **Assistência Social de**

Fortaleza dos Nogueiras/MA. DATA DA ASSINATURA: 09 de

setembro de 2025. **PRAZO DE VIGÊNCIA:** O presente contrato iniciar-

se-á na data de sua assinatura e vigorará por 12 (doze) meses.

DOTAÇÃO ORÇAMENTÁRIA:

ORGÃO	FUNDO MUNICIPAL DE ASSISTENCIA SOCIAL
UNIDADE	12 - FUNDO MUNICIPAL DE ASSISTENCIA SOCIAL
PROJETO /ATIVIDADE	2-053 - MANUTENÇÃO DAS ATIVIDADES GERAIS DA ASSISTENCIA SOCIAL
NATUREZA DA DESPESA	3.3.90.39.00.00 - Outros Serviços de Terceiros - Pessoa Jurídica
PROJETO /ATIVIDADE	2-055 - MANUTENÇÃO DO PROGRAMA IGD/SUAS, IGD/PAB
NATUREZA DA DESPESA	3.3.90.39.00.00 - Outros Serviços de Terceiros - Pessoa Jurídica
PROJETO /ATIVIDADE	2-054 - MANUTENÇÃO DOS CONSELHOS TUTELAR E OUTROS
NATUREZA DA DESPESA	3.3.90.39.00.00 - Outros Serviços de Terceiros - Pessoa Jurídica
PROJETO /ATIVIDADE	2-058 - MANUTENÇÃO DOS DEMAIS PROGRAMAS P32 - SCFV-CRM
NATUREZA DA DESPESA	3.3.90.39.00.00 - Outros Serviços de Terceiros - Pessoa Jurídica

VALOR: R\$ 720,00 (Setecentos e vinte reais). **BASE LEGAL:** Este

contrato tem como amparo legal a licitação na modalidade **Dispensa**

de **licitação nº 027/2025**, e rege-se pelas disposições expressas na



PREFEITURA
FORTALEZA
DOS NOGUEIRAS
TRABALHO E RENOVACÃO



Estado do Maranhão
PREFEITURA MUNICIPAL DE FORTALEZA DOS NOGUEIRAS
CNPJ 06.080.394/0001-11



DECRETO n.º 269/2025, de 11 de setembro de 2025.

A Prefeita Municipal de Fortaleza dos Nogueiras, Estado do Maranhão, no uso de suas atribuições legais e constitucionais,

RESOLVE:

Art. 1.º - **DESIGNAR**, o(a) Servidor(a) Municipal o(a) Sr.(a) **RAIMUNDO MACIEL DE CARVALHO** – SUPERVISOR ESCOLAR – Lotada na Sec Mun de Educação, para **FISCAL DO CONTRATO n.º 351/2025** – Aquisição de Ônibus Rural Escolar, dos tipos ORE ZERO 4X4, ORE 1 4X4, ORE 1, ORE 2, ORE 3, e Ônibus Urbano Escolar, dos tipos ONUREA Piso Alto e ONUREA Piso Baixo, pelos Estados, Distrito Federal e Municípios, para o transporte escolar diário de estudantes das redes públicas de ensino, nas condições estabelecidas no Termo de Referência.

Art. 2.º - Esta portaria entra em vigor na data de sua publicação, revogadas as disposições em contrário.

PUBLIQUE-SE REGISTRE-SE E CUMPRA-SE.

Fortaleza dos Nogueiras – MA, 11/09/2025

FERNANDA LIMA
NOGUEIRA DOS SANTOS:054584
52380

Assinado de forma digital por FERNANDA LIMA NOGUEIRA DOS SANTOS:05458452380
Dados: 2025.09.22 09:15:29 -03'00'

Fernanda Lima Nogueira dos Santos
Prefeita Municipal de Fortaleza dos Nogueiras (MA)

Avenida Jose Sarney, 349, Centro - CEP: 65.805-000 - Fortaleza dos Nogueiras – MA